

**S A V E N**

S A V E N - S A V I N G E N E R G Y

**ІНСТРУКЦІЯ З МОНТАЖУ  
ТА ЕКСПЛУАТАЦІЇ  
ГАРАНТІЙНІ ЗОБОВ'ЯЗАННЯ**

---

**INSTALLATION  
AND OPERATION MANUAL  
WARRANTY OBLIGATIONS**

---

**INSTRUKCJA OBSŁUGI  
I INSTALACJI  
ZOBOWIĄZANIA GWARANCYJNE**

---





# SAVEN

SAVEN - SAVING ENERGY

УКРАЇНСЬКА 2 - 23

---

ENGLISH 24 - 43

---

POLSKI 44 - 65

---

ТАБЛИЦІ ТА КРЕСЛЕННЯ 66 - 106  
*Tables and Drawings / Tabele i rysunki*

---



SAVEN.UA



<https://saven.ua/de-kupity/>

DE KUPITKA  
WHERE TO BUY  
GDZIE KUPIĆ



[https://www.youtube.com/@SAVEN\\_ua](https://www.youtube.com/@SAVEN_ua)



<https://www.facebook.com/saven.ua/>



<https://www.instagram.com/saven.ua/>



<https://www.tiktok.com/saven.ua>



# SAVEN

SAVEN - SAVING ENERGY

## ДЯКУЄМО ЗА ВИБІР ПРОДУКЦІЇ SAVEN™

Компанія **SAVEN** – український виробник сучасних, енерго-ефективних і надійних камінних топків, касет, печей, вентиляційних решіток для камінів та аксесуарів.

Філософія компанії **SAVEN** закодована в самій назві: Saving Energy – Збереження Енергії. Наші камінні топки, касети та печі відповідають своїй назві – вони швидко нагріваються, ефективно працюють і мають статус ECO, чим не тільки економлять витрати на паливо, а й підтримують комфортну температуру в домі без забруднення довколишнього середовища.

Ми поєднали власні знання та багаторічний досвід у камінній сфері з європейськими технологіями та сучасним обладнанням, що дало змогу створити якісний український продукт, який відповідає всім європейським стандартам.

*З повагою  
Команда SAVEN*



### ДЕКЛАРАЦІЯ ПОКАЗНИКІВ ПРОДУКТИВНОСТІ ТА ІНШІ ДОКУМЕНТИ ДОСТУПНІ ДО ЗАВАНТАЖЕННЯ НА SAVEN.UA

Цей документ є невіддільною частиною виробу. Ця «Інструкція з монтажу та експлуатації», включно зі всіма фотографіями, ілюстраціями та товарними знаками, охороняється авторським правом. Виробник залишає за собою право вносити виправлення та зміни до інструкції, не зобов'язуючись інформувати будь-кого про це.

Інформація в інструкції є чинною на момент її друку. Актуальну редакцію документа можна знайти на сайті <https://saven.ua> у розділі «Матеріали для завантаження».

**УВАГА!** Перед встановленням та експлуатацією камінних топків, касет чи печей SAVEN, будь ласка, ознайомтесь із пропонованою «Інструкцією з монтажу та експлуатації» та дотримуйтесь правил пожежної безпеки.



## ЗМІСТ

<b>1 ЗАГАЛЬНІ ПОЛОЖЕННЯ</b> .....	<b>4</b>
1.1 Транспортування і комплектація.....	4
1.2 Заходи безпеки та протипожежні вимоги.....	4
<b>2 ТЕХНІЧНІ ХАРАКТЕРИСТИКИ КАМІННИХ ТОПОК / КАСЕТ / ПЕЧЕЙ SAVEN</b> .....	<b>5</b>
<b>3 МОНТАЖ</b> .....	<b>5</b>
3.1 Загальні правила монтажу камінного обладнання.....	5
3.2 Підготовка до монтажу.....	6
3.2.1 Мінімальні безпечні відстані для встановлення камінних топок / касет SAVEN.....	6
3.2.2 Мінімальні безпечні відстані для встановлення печей SAVEN.....	7
3.2.3 Захист підлоги / покриття для камінних топок / касет / печей SAVEN.....	7
3.3 Монтаж камінних топок / касет / печей SAVEN.....	8
3.3.1 Дверцята камінних топок / касет / печей SAVEN.....	8
3.3.2 Подвійний дефлектор.....	9
3.3.3 Конструкція ніжок камінних топок SAVEN.....	9
3.3.4 Підведення повітря зовні.....	9
3.4 Монтаж вентиляційних решіток для камінів SAVEN.....	10
3.4.1 Розрахунок кількості вентиляційних решіток для камінів SAVEN.....	10
3.4.2 Рекомендована мінімальна площа перерізу вхідних / вихідних вентиляційних решіток для камінів SAVEN.....	10
3.4.3 Особливості монтажу вентиляційних решіток для камінів SAVEN.....	10
3.5 Монтаж декоративної рами.....	11
<b>4 ДИМОХІД</b> .....	<b>11</b>
4.1 Загальні вимоги до монтажу димоходу.....	11
4.2 Підключення до димоходу камінних топок / касет / печей SAVEN.....	11
4.3 Правильна тяга в димоході.....	12
<b>5 ОБЛИЦЮВАННЯ КАМІННИХ ТОПОК / КАСЕТ SAVEN</b> .....	<b>12</b>
5.1 Загальні положення.....	12
5.2 Монтаж конвекційної теплової камери та облицювання.....	12
5.3 Вимоги до конвекційної теплової камери.....	13
<b>6 ЕКСПЛУАТАЦІЯ ТА ДОГЛЯД</b> .....	<b>14</b>
6.1 Паливо.....	14
6.1.1 Розмір дров (полін).....	14
6.1.2 Рівень вологості дров.....	14
6.1.3 Заборонені види палива.....	14
6.2 Перший розпал.....	15
6.3 Регулярна експлуатація камінних топок / касет / печей.....	16
6.4 Регулювання інтенсивності горіння.....	17
6.5 Догляд і чищення камінної топки / касети / печі.....	18
6.6 Догляд і перевірка стану димоходу.....	18
<b>7 МОЖЛИВІ ПРОБЛЕМИ ТА СПОСОБИ ЇХ УСУНЕННЯ</b> .....	<b>19</b>
<b>8 ГАРАНТІЯ НА ПРОДУКЦІЮ SAVEN™</b> .....	<b>20</b>
8.1 Гарантійний термін.....	20
8.2 Гарантійний талон.....	20
8.3 Реєстрація гарантії.....	20
8.4 Правила гарантійних вимог.....	21
<b>9 УТИЛІЗАЦІЯ ВІДХОДІВ</b> .....	<b>23</b>
<b>10 ЮРИДИЧНА ІНФОРМАЦІЯ</b> .....	<b>23</b>
<b>11 ТАБЛИЦІ ТА КРЕСЛЕННЯ</b> .....	<b>66</b>
11.1 Конструкція камінних топок SAVEN Energy ECO.....	66
11.2 Конструкція камінних топок SAVEN Energy Up ECO.....	67
11.3 Конструкція печей SAVEN Vatra ECO.....	68
11.4 Конструкція камінних касет SAVEN Into ECO.....	69
11.1.1 - 11.1.10 Креслення камінних топок SAVEN Energy ECO.....	70 - 75
11.1.11 - 11.1.12 Технічні дані камінних топок SAVEN Energy ECO.....	74 - 77
11.2.1 - 11.2.6 Креслення камінних топок SAVEN Energy Up ECO.....	78 - 81
11.2.7 - 11.2.8 Технічні дані камінних топок SAVEN Energy Up ECO.....	80 - 83
11.3.1 - 11.3.2 Креслення камінних топок SAVEN Balance ECO.....	84
11.3.3 Технічні дані камінних топок SAVEN Balance ECO.....	85
11.4.1 Креслення печей SAVEN Lumi ECO.....	86
11.4.2 Технічні дані печей SAVEN Lumi ECO.....	87
11.5.1 - 11.5.3 Креслення печей SAVEN Vatra ECO.....	88 - 89
11.5.4 - 11.5.5 Технічні дані печей SAVEN Vatra ECO.....	89 - 90
11.6.1 - 11.6.5 Креслення камінних касет SAVEN Into ECO.....	91 - 93
11.6.6 - 11.6.7 Технічні дані камінних касет SAVEN Into ECO.....	93 - 94
11.7 Шамот.....	95
11.8 Вентиляційні решітки для камінів SAVEN.....	95
11.8.1 Рекомендована мінімальна площа перерізу вхідних / вихідних вентиляційних решіток для камінів SAVEN.....	95
11.8.2 Вентиляційні решітки для камінів SAVEN Classic.....	96 - 97
11.8.3 Вентиляційні решітки для камінів SAVEN Classic з регульованими жалюзіями.....	98 - 99
11.8.4 Вентиляційні решітки для камінів SAVEN Hide.....	100 - 101
11.8.5 Вентиляційні решітки для камінів SAVEN Loft.....	102 - 103
11.8.6 Вентиляційні решітки для камінів SAVEN Loft Angle.....	104 - 105
11.9 Регулювання подачі повітря для горіння для оптимальної роботи приладу відповідно до вимог Екопроекту.....	106
<b>12 СЕРВІСНЕ ОБСЛУГОВУВАННЯ</b> .....	<b>107</b>
<b>13 ГАРАНТІЙНИЙ ТАЛОН</b> .....	<b>107 - 108</b>

## 1 ЗАГАЛЬНІ ПОЛОЖЕННЯ

Камінні топки, касети та печі SAVEN призначені для спалювання твердого палива (дров) і встановлюються для обігріву приміщення як основне або додаткове джерело тепла.

«Інструкція з монтажу та експлуатації» містить важливі вказівки щодо монтажу, догляду й подальшої експлуатації виробів SAVEN задля їхньої справної роботи. Вона включає цінні поради, тому рекомендуємо зберегти та не викидати цю інструкцію.



Якщо у Вас виникли питання і Ви не знайшли на них відповіді тут, звертайтеся до виробника або його авторизованих представників у вашій країні. <https://saven.ua/de-kupyty/>

### 1.1 ТРАНСПОРТУВАННЯ І КОМПЛЕКТАЦІЯ

Транспортування камінної топки (касети) чи печі вимагає максимальної обережності, оскільки це делікатний вантаж. Транспортування повинно здійснюватися під контролем фахівця, знайомого із цим обладнанням.

Відвантажуються виріб у негерметичному жорсткому пакуванні, яке забезпечує охорону від опадів, механічних пошкоджень, а також належну вентиляцію.

**Комплектація складається з:**

- Камінна топка (касета) чи піч;
- Термостійка рукавиця;
- Набір еко-розпалювачів SAVEN;
- Супровідна документація;
- Інструкція з монтажу та експлуатації.

Основною вимогою до тари (пакування) є забезпечення збереження товару й запобігання його псуванню, пошкодженню в разі транспортування, зберігання та відвантаження.

Зберігати обладнання дозволяється в сухих добре провітрюваних приміщеннях. Не дозволяється зберігати на вулиці або в приміщеннях із високою вологістю повітря.

**УВАГА!** Усі камінні топки (касети) чи печі SAVEN мають тільки одне транспортне положення – вертикальне! Не допускається нахилити або перевертати виріб, транспортувати в горизонтальному положенні, а також різко опускати або кидати виріб.

### 1.2 ЗАХОДИ БЕЗПЕКИ ТА ПРОТИПОЖЕЖНІ ВИМОГИ

Важливо пам'ятати про заходи безпеки в поводженні з камінними топками (касетами) чи печами. Дотримання простих правил допоможе убезпечити вас, вашу сім'ю та майно. Переконайтеся в тому, що довіряєте використання камінної топки (касети) чи печі повнолітнім людям, без фізичних та/або психічних відхилень, які можуть завадити правильному й безпечному користуванню обладнанням.

- У разі використання виробу потрібно дотримуватися місцевих та національних правил безпеки.
- Задля уникнення загрози пожежі, камінна топка (касета) чи піч має бути встановлена згідно із чинними будівельними нормами та технічними рекомендаціями, вказаними в цій інструкції.
- Для справної та безпечної роботи виробу систематично проводьте перевірку справності камінної топки (касети) чи печі, димоходу, скла, дверцят тощо.
- Не дозволяйте дітям, а також хатнім тваринам перебувати поблизу діючого каміна (печі).

**УВАГА!** Камінні топки SAVEN відповідають вимогам стандартів EN 13229:2001; EN 13229:2001/A1:2003; EN 13229:2001/A2:2004; EN 13229:2001/AC:2006; EN 13229:2001/A2:2004/AC:2007, а також EN 16510-1:2022 та EN 16510-2-2:2022, і мають маркування CE.

**УВАГА!** Печі серії SAVEN Vatra ECO відповідають вимогам стандартів EN 13240:2001; EN 13240:2001/AC:2006; EN 13240:2001/A2:2004; EN 13240:2001/A2:2004/AC:2007; EN 16510-1:2018 і мають маркування CE.

**УВАГА!** Камінні касети серії SAVEN Into ECO відповідають вимогам стандартів EN 13229:2001; EN 13229:2001/A1:2003; EN 13229:2001/A2:2004; EN 13229:2001/AC:2006; EN 13229:2001/A2:2004/AC:2007; EN 16510-1:2018 і мають маркування CE.

**ПАМ'ЯТАЙТЕ!** Від правильної експлуатації камінної топки (касети) чи печі залежить життя та здоров'я ваше і ваших близьких, а також збереження майна. У разі виявлення пожежі телефонуйте за номерами:



**101** ПОЖЕЖНА СЛУЖБА  
**102** ПОЛІЦІЯ

**103** ШВИДКА ДОПОМОГА  
**112** СЛУЖБА ПОРЯТКУ В УКРАЇНІ

## 2 ТЕХНІЧНІ ХАРАКТЕРИСТИКИ КАМІННИХ ТОПОК / КАСЕТ / ПЕЧЕЙ SAVEN

Камінні топки (касети) та печі SAVEN – це опалювальні прилади конвекційного типу. Конвекція – явище перенесення тепла в рідинах, газах або сипких середовищах потоками самої речовини. Вона базується на зміні об'єму повітря залежно від температури.

У камінних топках (касетах) конвекційного типу носієм тепла є повітря. Холодне повітря надходить через отвори вхідних вентиляційних решіток, розташованих у нижній частині конвекційної теплової камери (облицювання). Воно проходить через простір між стінками конвекційної теплової камери (облицювання) та корпусом камінної топки (касети), нагріваючись. Підіймається у верхню частину конвекційної теплової камери (облицювання) та поширюється в приміщення через отвори вхідних вентиляційних решіток.

Конвекційні камінні топки (касети) у короткий проміжок часу здатні створити значні об'єми нагрітого повітря. У поєднанні з повітряними каналами для розведення гарячого повітря така система швидко розподіляє тепло і спроможна обігріти все помешкання в короткий термін.

**Таблиці та креслення (див. розділ 11, ст. 66):**

- Конструкція камінних топкоk SAVEN Energy ECO (див. рис. 11.1, ст. 66);
- Конструкція камінних топкоk SAVEN Energy Up ECO (див. рис. 11.2, ст. 67);
- Конструкція печей SAVEN Vatra ECO (див. рис. 11.3, ст. 68);
- Конструкція камінних касет SAVEN Into ECO (див. рис. 11.4, ст. 69);
- Креслення камінних топкоk SAVEN Energy ECO (див. кресл. 11.1.1 – 11.1.10, ст. 70 – 75);
- Технічні дані камінних топкоk SAVEN Energy ECO (див. табл. 11.1.11 – 11.1.12, ст. 74 – 77);
- Креслення камінних топкоk SAVEN Energy Up ECO (див. кресл. 11.2.1 – 11.2.6, ст. 78 – 81);
- Технічні дані камінних топкоk SAVEN Energy Up ECO (див. табл. 11.2.7 – 11.2.8, ст. 80 – 83);
- Креслення камінних топкоk SAVEN Balance ECO (див. кресл. 11.3.1 – 11.3.2, ст. 84);
- Технічні дані камінних топкоk SAVEN Balance ECO (див. табл. 11.3.3, ст. 85);
- Креслення печей SAVEN Lumi ECO (див. кресл. 11.4.1, ст. 86);
- Технічні дані печей SAVEN Lumi ECO (див. табл. 11.4.2, ст. 87);
- Креслення печей SAVEN Vatra ECO (див. кресл. 11.5.1 – 11.5.3, ст. 88 – 89);
- Технічні дані печей SAVEN Vatra ECO (див. табл. 11.5.4 – 11.5.5, ст. 89 – 90);
- Креслення камінних касет SAVEN Into ECO (див. кресл. 11.6.1 – 11.6.5, ст. 91 – 93);
- Технічні дані камінних касет SAVEN Into ECO (див. табл. 11.6.6 – 11.6.7, ст. 93 – 94).

**УВАГА!** Завод-виробник залишає за собою право змінювати деякі параметри камінних топкоk, касет та печей без попереднього повідомлення. Актуальні значення уточнюйте, купуючи виріб.

## 3 МОНТАЖ

Монтаж камінної топки (касети) чи печі має виконуватися кваліфікованими фахівцями відповідно до цієї «Інструкції з монтажу та експлуатації», а також із дотриманням будівельних норм, стандартів та вимог пожежної безпеки. Уважно ознайомтеся з інструкцією перед початком встановлення та регулярним використанням обладнання.

### 3.1 ЗАГАЛЬНІ ПРАВИЛА МОНТАЖУ КАМІННОГО ОБЛАДНАННЯ

Камінна топка (касета) чи піч має бути обов'язково підключена до індивідуального димоходу за допомогою спеціальних сполучних елементів (труб). Для безпечної та економічної експлуатації виробу необхідно, щоб димохід був технічно справний, правильно підібраний за перерізом та забезпечував відповідну герметичність, відповідно до будівельних норм.

Мінімальна дозволена довжина димоходу має становити не менше 5 метрів для прямого вертикального розташування. Звуження перерізу димоходу є забороненим.

**УВАГА!** Поперечний переріз димоходу має бути не меншим за поперечний переріз фланця виходу димових газів.

Перед підключенням камінної топки (касети) або печі до димоходу, фахівець повинен провести огляд димохідного каналу. Нижня частина димоходу, що розташована під місцем підключення до камінної топки (касети) або печі, має бути обладнана подвійними ревізійними дверцятами для очищення, виконаними з негорючих матеріалів.

Технічні характеристики димоходу мають відповідати чинним будівельним нормам і стандартам, що діють у вашій країні та регіоні. Монтаж димоходу має виконуватися відповідно до стандартів та вимог пожежної безпеки.

**УВАГА!** Кожна камінна топка (касета) чи піч повинна бути під'єднана до окремого каналу димоходу з відповідною тягою (мін 12 Па).

Забороняється здійснювати будь-яку модифікацію виробу або монтувати його інакше, ніж це передбачено виробником.

**УВАГА!** Недотримання перерахованих вказівок є відповідальністю особи, яка проводить зміни або монтаж. Це може призвести до втрати гарантії на виріб.

## 3.2 ПІДГОТОВКА ДО МОНТАЖУ

Монтаж та введення в експлуатацію камінної топки (касети) чи печі має виконуватися кваліфікованим фахівцем. Перед початком монтажу необхідно перевірити всю димохідну систему, враховуючи технічні параметри.

Місце встановлення має розташовуватися якомога ближче до димоходу. У приміщенні, де буде встановлено виріб, необхідно забезпечити належну роботу вентиляційної системи.

Якщо в будинку є примусова витяжна вентиляція, згідно з будівельними нормами та правилами, необхідна також примусова припливна вентиляція, яка має бути пропорційною або перевищувати відтік повітря.

Рекомендується встановлювати виріб із підключенням до зовнішнього повітря.

Якщо камінна топка (касета) або піч не мають окремого каналу для підведення повітря ззовні, необхідно забезпечити доступ свіжого повітря, відкривши вікно або двері в приміщення, де встановлено виріб. У такому разі камінна топка (касета) чи піч функціонує як потужна примусова витяжна вентиляція. Забезпечте необхідний приплив повітря, інакше повітря буде забиратися з витяжок, розташованих на кухні, у туалетній кімнаті тощо.

Перед монтажем камінної топки (касети) чи печі необхідно усунути або належним чином захистити всі горючі матеріали. А також ті, що можуть зазнати руйнації під впливом високої температури. Це стосується як матеріалів, що знаходяться на поверхнях, які контактують із виробом (підлога, стіни, стеля), так і тих, що розташовані всередині цих поверхонь, таких як електропроводка чи газові труби.

Горючі матеріали та предмети не повинні перебувати на відстані меншій, ніж вказано в «Інструкції з монтажу та експлуатації» для відповідного типу виробу.

**УВАГА!** Переконайтеся, що підлога здатна витримати загальну вагу камінної топки (касети) або печі, конвекційної теплової камери та облицювання.

### 3.2.1 МІНІМАЛЬНІ БЕЗПЕЧНІ ВІДСТАНІ ДЛЯ ВСТАНОВЛЕННЯ КАМІННИХ ТОПОК / КАСЕТ SAVEN

Камінну топку (касету) необхідно встановлювати, дотримуючись таких безпечних відстаней:

- Мінімальна відстань ззаду від корпусу камінної топки (касети) до негорючих матеріалів має становити 50 мм;
- Мінімальна відстань з обох боків від корпусу камінної топки (касети) до негорючих матеріалів має становити 50 мм;
- Предмети з горючих матеріалів мають розташовуватися не ближче ніж 1500 мм від камінної топки (касети).

Якщо неможливо дотриматися вищевказаних відстаней, необхідно вжити технологічних та конструктивних заходів для уникнення ризику виникнення пожежі. У разі контакту зі стіною з дерева або іншого горючого матеріалу, димова труба має бути відповідним чином ізольована.

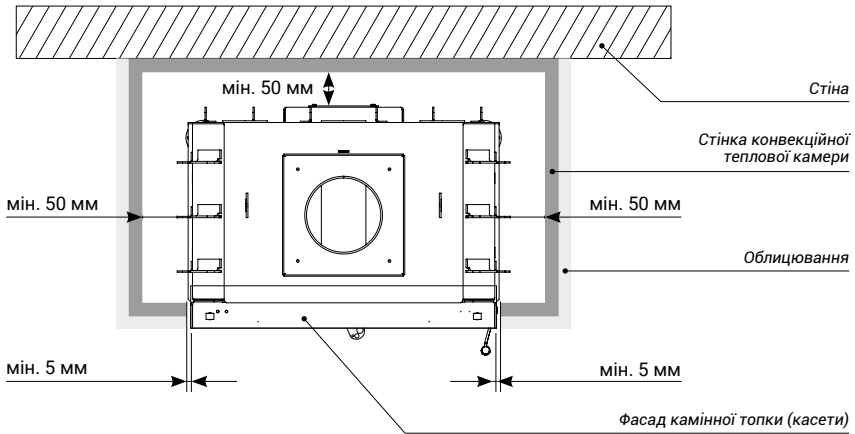

### 3.2.2 МІНІМАЛЬНІ БЕЗПЕЧНІ ВІДСТАНІ ДЛЯ ВСТАНОВЛЕННЯ ПЕЧЕЙ SAVEN

Піч необхідно встановлювати, дотримуючись таких безпечних відстаней:

- Мінімальна відстань з обох боків та ззаду печі до горючих матеріалів – 100 мм;
- Мінімальна відстань спереду печі до горючих матеріалів – 1000 мм.

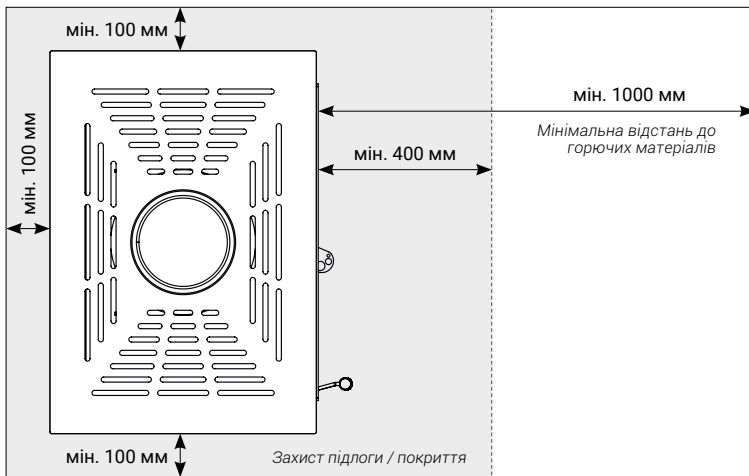

### 3.2.3 ЗАХИСТ ПІДЛОГИ / ПОКРИТТЯ ДЛЯ КАМІННИХ ТОПОК / КАСЕТ / ПЕЧЕЙ SAVEN

Якщо камінну топку (касету) чи піч встановлюють на підлогу, яка не є повністю негорючою, необхідно використовувати ізоляційну підкладку, наприклад, з листового металу (товщиною 2 мм), кераміки, загартованого скла чи каменю, щоб під час роботи температура підлоги (покриття) не перевищувала 50°C.

Ізоляційна підкладка повинна виступати за межі виробу щонайменше на:

- 400 мм перпендикулярно до дверцят, через які завантажуються паливо в камінну топку (касету) чи піч;
- 100 мм паралельно до дверцят, через які завантажуються паливо в камінну топку (касету) чи піч;
- Ізоляція підлоги (покриття) для конвекційної теплової камери камінної топки (касети) має відповідати розмірам конвекційної теплової камери або перевищувати їх.

Заборонено розміщувати предмети з горючих матеріалів безпосередньо на камінній топці (касеті), печі або на відстані меншій за безпечну.

### 3.3 МОНТАЖ КАМІННИХ ТОПОК / КАСЕТ / ПЕЧЕЙ SAVEN

**УВАГА!** Перед остаточною монтажем камінної топки (касети) чи печі, підключенням до димоходу та облицюванням необхідно виконати такі перевірки:

- Переконайтеся в правильному функціонуванні всіх вузлів, перевірити відкривання та закривання дверцят, виключити сторонні звуки під час руху дверцят;
- Перевірити герметичність дверцят та за необхідності відрегулювати їх;
- Оглянути корпус камінної топки (касети) чи печі, а також раму дверцят на наявність механічних пошкоджень, сколів або подряпин;
- Переконайтеся, що скло дверцят не має подряпин та сколів;
- Переконайтеся, що ущільнювальні шнури розташовані на своїх місцях і не мають ушкоджень.

**Якщо виявлено будь-які пошкодження або недоліки – негайно зв'язатися з авторизованим представником SAVEN™ для їх усунення до монтажу!**

Камінна топка (касета) чи піч повинна встановлюватися на негорючу основу з відповідною несучою здатністю. Рекомендується покрити основу негорючими матеріалами, такими як керамічна плитка, натуральний камінь, метал тощо. Забороняється встановлювати камінну топку (касету) чи піч безпосередньо на підлогу із горючих матеріалів!

Встановіть камінну топку (касету) чи піч на підготовлену негорючу основу з відповідною несучою здатністю. Зніміть усі клейкі етикетки, дерев'яний каркас, поліетилен та інші пакувальні матеріали. Переконайтеся, що всередині камінної топки (касети) чи печі немає сторонніх предметів. Виставте виріб по рівню за допомогою регульованих ніжок.

Вага камінної топки (касети) чи печі має рівномірно розподілятися на місці, яке займає виріб, збільшеному на 0,6 м у кожному напрямку. Наприклад, якщо монтажна площа камінної топки (касети) чи печі становить 0,5 x 0,7 м, то вона тисне на площу перекриття, рівну  $(0,6 + 0,5 + 0,6) \times (0,6 + 0,7 + 0,6) = 3,23 \text{ м}^2$ . Таким чином, камінна топка (касета) чи піч із монтажною площею 0,35 м<sup>2</sup> може важити максимально 484 кг (150 кг/м<sup>2</sup> x 3,23 м<sup>2</sup>). Отже, камінні топки (касети) та печі SAVEN можна встановлювати без необхідності укріплення перекриття.

Якщо ви не впевнені в конструкції перекриття, на якому має бути встановлений виріб, або якщо оснащення камінної топки (касети) чи печі або її корпус значно підвищує його масу (наприклад, через облицювання корпусу виробу важким матеріалом, таким як камінь чи граніт), обов'язково зверніться до архітектора. Це необхідно для укріплення перекриття або створення спеціальної конструкції, яка забезпечить розподіл навантаження на більшу площу.



#### 3.3.1 ДВЕРЦЯТА КАМІННИХ ТОПОК / КАСЕТ / ПЕЧЕЙ SAVEN

Рама дверцят камінних топко (касет) та печей SAVEN виготовлена з надміцного дверного профілю, що забезпечує його стійкість до деформацій, розширення та скручування під впливом високих температур.

У камінних топках SAVEN Energy ECO з прямими дверцятами, касетах SAVEN Into ECO, а також у печах SAVEN Vatra ECO, є опція зміни завіс. Дверцята можна налаштувати для відкривання як вправо, так і вліво. Не стосується кутових моделей камінних топко SAVEN Energy ECO та моделей камінних топко із піднімним механізмом дверцят (гільйотина) SAVEN Energy Up ECO.

Моделі камінних топко SAVEN Energy Up ECO оснащені механізмом підйому дверцят вгору (основний режим використання) та бичним відкриванням вправо (для технічного обслуговування). Система автоматично дотягує дверцята при закриванні для забезпечення герметичності й дає змогу фіксувати дверцята в будь-якому положенні при відкриванні. Піднімний механізм також має можливість регулювання ваги, що дає змогу налаштувати легкість відкривання і закривання дверцят відповідно до вподобань користувача.



### 3.3.2 ПОДВІЙНИЙ ДЕФЛЕКТОР

Функція дефлектора полягає в зміні напрямку потоку димових газів, а також у відбитті тепла назад у камеру згоряння камінної топки (касети) чи печі, що сприяє підвищенню температури горіння. Для ефективної роботи камінної топки (касети) чи печі важливі, як конструкція самого дефлектора, так і їх кількість.



Усі камінні топки та печі SAVEN обладнані знімним подвійним вермікулітовим дефлектором. Це допомагає рівномірніше розподілити тепло й підвищити ефективність виробу, оскільки подовжує шлях димових газів. Це покращує тепловіддачу через сталеві елементи димозбірника та стінки камінної топки (печі).

Дефлектор знімається для транспортування і входить до комплекту з виробом. Він має бути правильно встановлений після монтажу камінної топки або печі та підключення до димоходу.

**Перший дефлектор складається з двох частин, а другий – з однієї.**

Для встановлення дефлектора необхідно ввести його під кутом у димозбірник, помістивши дальній край на опорну полицю, а передній край – на опорні кутики. Дефлектор потрібно встановлювати так, щоб сталевий профіль-тримач був зверху. Кожну частину дефлектора потрібно ставити по черзі, дотримуючись зазначеної умови.

Правильно встановлений дефлектор повинен розташовуватися під нахилом. Його металева частина має бути спрямована до зони горіння, а передній край дефлектора повинен бути вище заднього.

Потрібно зазначити, що на відміну від камінних топко та печей, камінні касети SAVEN Into ECO оснащені одинарним вермікулітовим дефлектором.



### 3.3.3 КОНСТРУКЦІЯ НИЖОК КАМІННИХ ТОПОК SAVEN

Ніжки камінних топко SAVEN регулюються за висотою та мають продуману конструкцію, що забезпечує швидкий і зручний монтаж вентиляційних решіток.

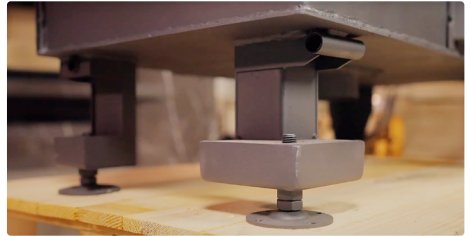

### 3.3.4 ПІДВЕДЕННЯ ПОВІТРЯ ЗОВНІ



Для забезпечення ефективної роботи виробу рекомендується підводити свіже повітря ззовні або з підвалу до камери згоряння камінної топки (касети) чи печі. Це дасть змогу уникнути «спалювання» кисню в приміщенні, де встановлено виріб. Якщо приміщення обладнане примусовою витяжною вентиляцією, це є обов'язковою умовою.

Усі камінні топки, касети та печі SAVEN™ мають технічну можливість підключення каналу подачі повітря ззовні до корпусу виробу двома способами: знизу або ззаду камінної топки (касети) чи печі. Це спрощує монтаж і експлуатацію виробу й не обмежує у виборі місця встановлення.

Переріз каналу подачі повітря ззовні має відповідати перерізу з'єднувального фланця на камінній топці (касеті) чи печі. Потрібно забезпечити герметичність підключення, використовуючи негорючі матеріали, такі, як алюмінієва гофрована труба та сталевий хомут. Таке з'єднання має мінімальне нагрівання під час експлуатації.



### 3.4 МОНТАЖ ВЕНТИЛЯЦІЙНИХ РЕШТОК ДЛЯ КАМІНІВ SAVEN

Вентиляційні решітки для камінних топко́к чи касет є важливим і обов'язковим компонентом системи камінного опалення. Вони забезпечують забір холодного повітря та віддачу теплого повітря в приміщення.

#### 3.4.1 РОЗРАХУНОК КІЛЬКОСТІ ВЕНТИЛЯЦІЙНИХ РЕШТОК ДЛЯ КАМІНІВ SAVEN

Для досягнення максимальної ефективності роботи камінної топки чи касети й високих показників ККД, кількість вентиляційних решіток потрібно розраховувати за таким принципом:

- **Вхідні вентиляційні решітки** – це решітки, через які холодне повітря з приміщення надходить у конвекційну теплову камеру. Вхідні вентиляційні решітки встановлюють у нижній частині конвекційної теплової камери (облицювання), під камінною топкою (касетю). Їх кількість розраховується за формулою:  $50 \text{ см}^2$  незакритої площі вентиляційної решітки на кожен 1 кВт номінальної потужності камінної топки (касети).
- **Вихідні вентиляційні решітки** – це решітки, через які нагріте повітря з конвекційної теплової камери потрапляє в опалюване приміщення. Вихідні решітки розміщують у верхній частині конвекційної теплової камери (облицювання), їх кількість розраховується за формулою:  $75 \text{ см}^2$  незакритої площі вентиляційної решітки на кожен 1 кВт номінальної потужності камінної топки (касети).

#### 3.4.2 РЕКОМЕНДОВАНА МІНІМАЛЬНА ПЛОЩА ПЕРЕРІЗУ ВХІДНИХ / ВИХІДНИХ ВЕНТИЛЯЦІЙНИХ РЕШТОК ДЛЯ КАМІНІВ SAVEN

Актуальна інформація для кожної моделі знаходиться на офіційному сайті SAVEN.UA (Також для деяких моделей ці показники приведені в таблиці 11.8.1).

#### 3.4.3 ОСОБЛИВОСТІ МОНТАЖУ ВЕНТИЛЯЦІЙНИХ РЕШТОК ДЛЯ КАМІНІВ SAVEN

**Вентиляційні решітки для камінів SAVEN™** відзначаються високою якістю та функціональністю. Вони забезпечують ефективну конвекцію повітря та оптимальний розподіл тепла в приміщенні. Завдяки широкому асортименту – з рухомими та нерухомими жалюзіями, прямими та кутовими моделями – можна легко знайти рішення, що відповідає потребам і особливостям монтажу.

**Монтаж вентиляційних решіток для камінів залежить від їхнього типу:**

- **Решітки із сіткою** встановлюють так, щоб забезпечити їхнє правильне розташування. Це сприятиме ефективній конвекції та коректній роботі обладнання.
- **Решітки з рухомими жалюзіями** потрібно встановлювати так, щоб забезпечити легкий доступ до регулювання. Це дає змогу змінювати потік повітря та інтенсивність конвекції залежно від потреб.
- **Решітки з нерухомими жалюзіями** мають бути правильно орієнтовані. Вхідні решітки встановлюють у нижній частині конвекційної теплової камери (облицювання) зі спрямуванням жалюзі вгору для надходження холодного повітря з приміщення, а вихідні – у верхній частині, зі спрямуванням жалюзі вниз для виходу теплого повітря в приміщення.
- **Прямі решітки** зазвичай встановлюють на рівних поверхнях конвекційної теплової камери (облицювання), а **кутові** – на її кутах. Їхня орієнтація також важлива. Якщо решітка монтується у верхній частині конвекційної теплової камери (облицювання), її внутрішній отвір має бути спрямований вниз, а якщо в нижній частині – внутрішній отвір має бути спрямований вгору.

Для правильного монтажу вентиляційних решіток для камінів у конвекційній тепловій камері (облицюванні) необхідно прорізати отвори відповідних розмірів. Враховуйте різницю між габаритними та мон-

тажними розмірами. Наприклад, решітка розміром 170x170 мм потребує посадкового отвору 152x152 мм. Завжди перевіряйте монтажні (посадкові) розміри вентиляційних решіток для камінів у супровідній документації, щоб уникнути помилок перед встановленням.

На висоті орієнтовно 400 мм від стелі в конвекційній тепловій камері (облицюванні) рекомендується встановлювати додаткову решітку (решітки) для охолодження декомпресійної камери. Це допоможе уникнути перегрівання стелі, оскільки в цій зоні температура найвища.

Правильне встановлення кожного типу решітки забезпечує ефективну конвекцію та коректну роботу камінної топki (касети). Важливо враховувати рекомендовану мінімальну площу перерізу вхідних / вихідних вентиляційних решіток для камінів SAVEN і відповідно визначити їхню необхідну кількість (див. розділ 11.8.1).

(Детальнішу інформацію дивіться на сторінках 95 – 105).



### 3.5 МОНТАЖ ДЕКОРАТИВНОЇ РАМИ

Після завершення монтажу камінної топki (касети) є можливість встановити декоративну рамку SAVEN. Вона виготовлена з низьколегованої сталі й покрита спеціальною ЕКО фарбою. Фарба не виділяє неприємного запаху і вирізняється стійкістю до високих температур.

Щоб встановити декоративну рамку SAVEN достатньо встановити її у внутрішню частину фасаду камінної топki (касети) та закріпити за допомогою гвинтів, що постачаються в комплекті.

**УВАГА!** Декоративна рамка не повинна щільно прилягати до конвекційної теплової камери (облицювання). Потрібно забезпечити деформаційний шов між декоративною рамкою і конвекційною тепловою камерою (облицюванням) 5 – 10 мм.

## 4 ДИМОХІД

Димохід для кожної камінної топki (касети) чи печі підбирається індивідуально, з огляду на конструкцію виробу, характеристики приміщення та інші чинники. Димохід має відповідати вимогам щодо газо-непроникності, стійкості до корозії та термічної ізоляції. Монтаж та облаштування димоходу має виконуватися лише кваліфікованими фахівцями, відповідно до актуальних будівельних норм, стандартів та вимог пожежної безпеки країни, де встановлюється камінна топка (касета) чи піч.

### 4.1 ЗАГАЛЬНІ ВИМОГИ ДО МОНТАЖУ ДИМОХОДУ

Для кожної камінної топki (касети) чи печі необхідно використовувати окремий димохідний канал. Площа поперечного перерізу димоходу повинна відповідати діаметру вихідного патрубку камінної топki (касети) чи печі, який зазначений виробником для кожної моделі.

Не дозволяється змінювати площу поперечного перерізу димоходу, тобто, зменшувати або збільшувати її.

**УВАГА!** Заборонено підключення кількох виробів до одного димохідного каналу.

### 4.2 ПІДКЛЮЧЕННЯ ДО ДИМОХОДУ КАМІННИХ ТОПОК / КАСЕТ / ПЕЧЕЙ SAVEN

Перед підключенням камінної топki (касети) чи печі до димоходу необхідно перевірити та, якщо потрібно, очистити димохідний канал. Переконайтеся, що тип каналу відповідає його призначенню. Перевірте димохід на герметичність, наявність надмірних вигинів та відповідність площі поперечного перерізу димоходу до діаметра вихідного патрубка для відведення продуктів згоряння з камінної топki (касети) чи печі. Димохід має бути герметичним і виготовленим із матеріалів із низькою теплопровідністю.

Зверніть увагу на стан димохідного каналу. Старі або невідповідні димохідні канали можуть швидко забруднюватися або не витримувати високих температур. Щоб уникнути будь-яких ризиків, рекомендується облицювати внутрішню частину цегляних (мурованих) димохідних каналів додатковими трубами (гільзувати) на всю висоту. Гільзування димоходу передбачає встановлення труб відповідного перерізу та діаметра всередині наявного цегляного димоходу. Якщо каміне обладнання підключається до димоходу й гільзування не було виконане або не планується, необхідно забезпечити герметичність стінок димоходу.

Занадто велика площа поперечного перерізу димоходу може створити надмірний простір для обігріву, що може призвести до порушення роботи камінної топki (касети) чи печі. Щоб уникнути цього, рекомендується облицювати зсередини канал димоходу додатковими трубами (гільзувати) на всю висоту.

### 4.3 ПРАВИЛЬНА ТЯГА В ДИМОХОДІ

Мінімальна необхідна тяга 12 Pa.

Якщо величина тяги перевищує 20 Pa потрібна установка регулятора тяги. Зазвичай його монтують на сполучній трубі в приміщенні, у якому встановлено камінну топку (касету) чи піч.

**УВАГА!** Наведені вище поради щодо монтажу димоходу мають виключно ознайомчий і рекомендаційний характер. Наполегливо рекомендуємо звернутися до кваліфікованого фахівця з монтажу димоходів, оскільки кожна ситуація потребує індивідуального підходу та обов'язкового дотримання норм і стандартів, які діють у вашій країні та регіоні.

## 5 ОБЛИЦЮВАННЯ КАМІННИХ ТОПОК / KASET SAVEN

Окрім естетичної функції камінне облицювання і конвекційна теплова камера відіграють незамінну роль в управлінні потоком конвекції, захисті камінної топки (касети) від перегрівання.

### 5.1 ЗАГАЛЬНІ ПОЛОЖЕННЯ

Камінне облицювання, а також конструкція конвекційної теплової камери мають бути виготовлені з негорючих матеріалів.

Холодне повітря надходить через отвори вхідних вентиляційних решіток, що розташовуються в нижній частині конвекційної теплової камери (облицювання). Воно проходить через простір між стінками конвекційної теплової камери (облицювання) та корпусом камінної топки (касети), нагріваючись. Підіймається у верхню частину конвекційної теплової камери (облицювання) та поширюється в приміщення через отвори вихідних вентиляційних решіток.

У разі дотримання всіх умов монтажу, конвекційна теплова камера та облицювання забезпечать охолодження камінної топки (касети) завдяки конвекції повітря.

### 5.2 МОНТАЖ КОНВЕКЦІЙНОЇ ТЕПЛОВОЇ КАМЕРИ ТА ОБЛИЦЮВАННЯ

Для забезпечення тривалого терміну служби камінної топки (касети) після завершення гарантійного терміну, а також для запобігання небезпечним ситуаціям, пов'язаним із перегріванням, просимо вас неухильно дотримуватися всіх рекомендацій із монтажу конвекційної теплової камери та облицювання, викладених у цій «Інструкції з монтажу та експлуатації».



- Між корпусом камінної топки (касети) і стінками конвекційної теплової камери (облицюванням) не повинно бути прямого контакту – має бути забезпечена можливість вільного температурного розширення виробу. Простір між стінками конвекційної теплової камери (облицюванням) та корпусом камінної топки (касети), що нагрівається, ззаду і з боків має становити не менше 50 мм.

- Між рамою дверей (декоративною рамкою) та стінками конвекційної теплової камери (облицюванням) необхідно залишити деформаційний шов розміром 5–10 мм.

- Конвекційна теплова камера (облицювання) мають виставати мінімально на 10 мм попереду фасаду камінної топки (касети) для забезпечення вільного потоку повітря.

- Якщо ніша під камінною топкою (касетою) служить нижнім конвекційним каналом і одночасно використовується для зберігання дров, ніколи не закладайте її повністю (завжди залишайте відкриту зону відповідно до параметрів вентиляційних решіток для камінів).

- Конструкція конвекційної теплової камери та камінного облицювання мають бути виготовлені з негорючих матеріалів.

- Заборонено класти предмети на камінну топку (касету) або притискати щось до неї, щоб уникнути перегрівання.

**УВАГА!** Перегрівання камінної топки (касети) може порушити її роботу. Щоб уникнути цього, необхідно забезпечити вентиляцію внутрішнього простору між корпусом камінної топки (касети) та стінками конвекційної теплової камери (облицюванням) за допомогою вентиляційних решіток. Розміри вентиляційних решіток потрібно обирати відповідно до площі поперечного перерізу згідно з таблицею вентиляційних решіток SAVEN (див. розділ 11.8.1) для кожної моделі камінної топки (касети).

**УВАГА!** Якщо монтаж конвекційної теплової камери (облицювання) виконаний без необхідної кількості вентиляційних решіток для камінів, втрачається гарантія на виріб (див. розділ 11.8.1), оскільки відбувається його перегрів.

### 5.3 ВИМОГИ ДО КОНВЕКЦІЙНОЇ ТЕПЛОВОЇ КАМЕРИ

**УВАГА!** Для монтажу конвекційної теплової камери дозволяється використовувати виключно спеціально призначені для цього негорючі матеріали.

#### Конструкція конвекційної теплової камери

Монтаж конвекційної теплової камери має виконуватися кваліфікованими фахівцями відповідно до цієї «Інструкція з монтажу та експлуатації», а також із дотриманням будівельних норм, стандартів та вимог пожежної безпеки.

Рекомендується використовувати силікатні або інші жаростійкі плити для створення конструкції конвекційної теплової камери. Внутрішню частину конвекційної теплової камери можна ізолювати мінеральною ватою з алюмінієвим покриттям.

Конвекційна теплова камера має бути достатньо просторою. Рекомендується встановлювати стінки конвекційної теплової камери на відстані не менше 50 мм від корпусу камінної топки (касети). Також потрібно залишити деформаційний шов між рамою дверей (декоративною рамкою) та стінкою конвекційної теплової камери розміром 5–10 мм.

Окрім естетичної функції конвекційна теплова камера відіграє незамінну роль в управлінні потоком конвекції, захисті камінної топки (касети) від перегрівання.

Для циркуляції потоку повітря в конвекційній тепловій камері використовують вентиляційні решітки. Для їхнього встановлення в коробі конвекційної теплової камери прорізують отвори необхідних розмірів у потрібних місцях.

Холодне повітря надходить через отвори вхідних вентиляційних решіток, що розташовуються в нижній частині конвекційної теплової камери. Воно проходить через простір між стінками конвекційної теплової камери та корпусом камінної топки (касети), нагріваючись. Підіймається у верхню частину конвекційної теплової камери та поширюється в приміщення через отвори вихідних вентиляційних решіток.

Для спрямування тепла від камінної топки (касети) до верхніх (вихідних) решіток потрібно встановити т. зв. горизонтальний дефлектор на відстані не менше 300 мм від стелі. Верхні (вихідні) решітки розташовуються нижче цього дефлектора.

Важливо забезпечити циркуляцію повітря всередині конвекційної теплової камери. Камера має бути достатньо великою, щоб уникнути надмірного накопичення тепла всередині.

Конвекційна теплова камера має бути спроектована так, щоб забезпечити можливість чищення камінної топки (касети) та з'єднувача, що веде до димоходу. Особливу увагу потрібно приділити доступу до коліна з'єднувача для його чищення.

**УВАГА!** Виробник не несе відповідальності за вироби, змонтовані в конвекційній тепловій камері, якщо не дотримані чинні норми і стандарти, а також рекомендації цієї «Інструкції з монтажу та експлуатації». Виробник також не несе відповідальності за конвекційні теплові камери, для яких використовувалися невідповідні матеріали.

Виріб, змонтований у конвекційній тепловій камері без достатньої кількості вентиляційних решіток для камінів втрачає гарантію (див. розділ 11.8.1), оскільки відбувається його перегрів.

**УВАГА!** Експлуатація камінної топки (касети) без конвекційної теплової камери може призвести до пошкодження виробу.

## 6 ЕКСПЛУАТАЦІЯ ТА ДОГЛЯД

### 6.1 ПАЛИВО

Камінна топка, касета чи піч призначені для спалювання сухих дров, які мають бути колотими та сохнути не менше 18 місяців під накриттям у добре провітрюваному місці.

Вибираючи дрова, враховуйте їхню щільність. Тверді листяні породи деревини (наприклад, береза, дуб, граб, вільха, бук, клен, в'яз, ясен) забезпечать більше тепла за однакового об'єму, ніж м'які породи (тополя, осика, липа, верба). Уникайте використання деревини хвойних порід.

#### 6.1.1 РОЗМІР ДРОВ (ПОЛІН)

Розмір дров (полін) залежить від габаритів камінної топки (касети) чи печі. Хоча для кожного виробу підходить свій розмір полін, є загальні рекомендації, якими можна керуватися. Наприклад, довжина й ширина поліна мають займати приблизно 3/4 ширини фасадної частини камінної топки (касети) чи печі. Оптимальні розміри полін: довжина 300–350 мм, діаметр 90–140 мм. Дрова мають бути колотими.

(Додатково див. табл. 11.1.12, 11.2.8, 11.3.3, 11.4.2, 11.5.5, 11.6.7).

SAVEN ENERGY ECO				SAVEN INTO ECO		SAVEN ENERGY UP ECO	
SE/60/50 SE/60/50/BL	MAX L 500	SE/70/50 SE/70/50/BL	MAX L 600	SI/60/62	MAX L 500	SE/80/50/UP SE/80/50/UP/BL	MAX L 700
SE/80/50 SE/80/50/BL	MAX L 700	SE/90/50 SE/90/50/BL	MAX L 800	SI/70/62	MAX L 600	SE/90/50/UP SE/90/50/UP/BL	MAX L 800
SE/65/50/47/L SE/65/50/47/L/BL	MAX L 500	SE/65/50/47/R SE/65/50/47/R/BL	MAX L 500	SI/80/62	MAX L 700	SE/75/50/47/L/UP SE/75/50/47/L/UP/BL	MAX L 600
SE/75/50/47/L SE/75/50/47/L/BL	MAX L 600	SE/75/50/47/R SE/75/50/47/R/BL	MAX L 600	SI/90/62	MAX L 800	SE/75/50/47/R/UP SE/75/50/47/R/UP/BL	MAX L 600
SE/85/50/47/L SE/85/50/47/L/BL	MAX L 700	SE/85/50/47/R SE/85/50/47/R/BL	MAX L 700	SI/100/62	MAX L 900	SE/85/50/47/L/UP SE/85/50/47/L/UP/BL	MAX L 700
SAVEN BALANCE ECO				SAVEN LUMI ECO			
SB/80/50 SB/80/50/BL	MAX L 700	SB/110/50/UP SB/110/50/UP/BL	MAX L 900	SL/60/82	MAX L 500	SE/85/50/47/R/UP SE/85/50/47/R/UP/BL	MAX L 700
SAVEN VATRA ECO							
SV/L/40/50 SV/L/40/50/BL	450 / 300	SV/XL/50/50 SV/XL/50/50/BL	450 / 400	SV/XXL/60/50 SV/XXL/60/50/BL	450 / 500	SE/85/50/47/R/UP SE/85/50/47/R/UP/BL	MAX L 700

#### 6.1.2 РІВЕНЬ ВОЛОГОСТІ ДРОВ

Вологість дров є важливим показником. Вологі дрова горять погано, шиплять і тріскають, утворюючи сажу та чорний дим. Це забруднює стінки камінної топки (касети) чи печі та димодіх.

Рівень вологості дров не має перевищувати 25 %, інакше дрова горітимуть неефективно, на склі дверцят камінної топки (касети) або печі з'явиться сажа, а задимлення ускладнить спостереження за полум'ям.

			ЕНЕРГОЕФЕКТИВНІСТЬ КАМІННОЇ ТОПКИ / КАСЕТИ / ПЕЧІ	<b>80%</b>
			РІВЕНЬ ВОЛОГОСТІ ДРОВ	<b>16%</b>
			ЕНЕРГОЕФЕКТИВНІСТЬ КАМІННОЇ ТОПКИ / КАСЕТИ / ПЕЧІ	<b>56%</b>
			РІВЕНЬ ВОЛОГОСТІ ДРОВ	<b>42%</b>

#### 6.1.3 ЗАБОРОНЕНІ ВИДИ ПАЛИВА

**УВАГА!** Суворо заборонено розпалювати камінну топку (касету) чи піч предметами, не передбаченими в «Інструкції з монтажу та експлуатації»!

Не рекомендується розпалювати камінну топку (касету) чи піч дровами хвойних порід. Хвойні дерева (сосна, ялина, кедр) містять багато смоли. Під час спалювання таких дров у камінній топці (касети) чи печі на склі

утворюється жирний шар, який важко очистити. Смола при горінні виділяє характерний запах і велику кількість чорного диму, що забруднює виріб і димохід.

Забороняється розпалювати камінну топку (касету) чи піч великою кількістю щепи або сухих гілок, оскільки вони створюють дуже високу температуру, яка може пошкодити виріб. Потрібно розпалювати таким чином, щоб виріб прогрівався поступово.

Забороняється використовувати будь-які інші види палива, не передбачені в «Інструкції з монтажу та експлуатації», такі як вугілля, паливні брикети чи кокс.

Забороняється палити в камінній топці (касеті) чи печі дерев'яні уламки старих меблів, лавок, парканів, старі дошки та сміття. Це паливо не тільки має низьку тепловіддачу, але і є небезпечним, оскільки виділяє в повітря шкідливі хімічні речовини (фарби, лаки, морилки, ґрунтовки, антисептики).

Не кидайте у вогонь залишки їжі, папір, картон, пластик, тканини та інші сторонні предмети. Це може пошкодити камінну топку (касету) чи піч, а також димохід, що серйозно вплине на пожежну безпеку в будинку.

## 6.2 ПЕРШИЙ РОЗПАЛ

**УВАГА!** Перше контрольне розпалювання камінної топки (касети) чи печі повинен виконати кваліфікований фахівець ще до початку облицювальних робіт. Перед цим виріб необхідно встановити на підготовлене місце, підключити до системи димоходу та забезпечити підведення повітря ззовні.

Розпаліть вогонь способом описаним нижче. Плавне підвищення температури забезпечить поступове розширення матеріалів і їхню стабілізацію. Перший розпал камінної топки (касети) чи печі потрібно проводити з відчиненими вікнами (дверми) для забезпечення вентиляції в приміщенні.

**УВАГА!** Однією з переваг камінних топко (касет) чи печей SAVEN є те, що їхня поверхня покрита спеціальною екологічною фарбою стійкою до високих температур. Фарба не димить і не виділяє неприємних запахів.

**Щоб легко й безпечно розпалити вогонь у камінній топці (касеті) чи печі, дотримуйтеся таких кроків:**

1. Помістіть у камінну топку (касету) чи піч сухі дрова. Обирайте дрова з твердих листових порід.
2. Найбільші полін розмістіть на дні камери згоряння перпендикулярно до дверцят камінної топки (касети) чи печі. Зверху на них покладіть два-три шари менших полін, а на самий верх – трохи щепи. Кожен наступний шар викладайте в напрямку, протилежному до попереднього.
3. Під шар щепи помістіть кубик екорозпалювача для камінних топко (касет) чи печей SAVEN (включено в комплект) і запаліть його.
4. Поки дрова розгортаються, а камінна топка (какета) чи піч прогривається та нормалізується тяга в димоході, не зачиняйте дверцята повністю. Коли дрова добре розгоряться, замкніть дверцята і збавте подачу повітря за допомогою регулятора (див. розділ 6.4).
5. Необхідно уникати передчасного обмеження подачі повітря, оскільки це може призвести до забруднення скла.
6. Після закриття дверцят регулюйте подачу повітря так, щоби полум'я займало не більше ніж 2/3 висоти скла. Це номінальний (середній) режим роботи камінної топки (касети) чи печі. У такому режимі виріб може використовуватися постійно, гарантується безпека й подовжений термін придатності.
7. Дайте першій порції дров повністю догоріти.
8. Підкладати нові дрова можна тільки після того, як попередні повністю обугляться і полум'я зменшиться. Дотримуйтеся рекомендованої кількості дров і забезпечте правильне регулювання горіння.

**УВАГА!** Процес першого розпалювання камінної топки (касети) чи печі SAVEN повинен перебувати під постійним наглядом.

**Рекомендуємо дотримуватися цього конкретного методу розпалювання вогню. Він надає такі переваги:**

1. Дрова легко розпалюються без диму або сажі, а дверцята можуть залишатися відчиненими або зачиненими.
2. Дрова розпалюються поступово, що важливо для довговічності виробу. Цей метод розпалювання запобігає термічному удару холодної камінної топки (касети) чи печі, що сприяє довшому терміну служби виробу.

3. Викид сажі та інших продуктів згоряння знижується, що допомагає підтримувати чистоту димоходу і подовжує його термін служби.
4. Скло залишається абсолютно чистим упродовж усього процесу горіння дров у камінній топці (касети) чи печі.



4 Щена.

3 Набір еко-розпалювачів SAVEN.

Йде в комплекті до кожної камінної топки (касети) чи печі.

2 Зверху укладаємо два-три шари менших полін. Кожен наступний шар укладаємо в напрямку, протилежному до попереднього.

1 Найбільші поліна укладаємо на дно камери згоряння, перпендикулярно до дверцят камінної топки (касети) чи печі.

### 6.3 РЕГУЛЯРНА ЕКСПЛУАТАЦІЯ КАМІННИХ ТОПОК / КАСЕТ / ПЕЧЕЙ

Норма закладки дров визначається залежно від номінальної теплової потужності пристрою, типу деревини та її теплотворних характеристик.

У таблиці наведено розрахунок для деревини з теплотворною здатністю 4 кВт-год на 1 кг дров.

НОМІНАЛЬНА ТЕПЛОВА ПОТУЖНІСТЬ ВИРОБУ (КВ)**	5,0 - 6,9	7,0 - 8,9	9,0 - 10,9	11,0 - 12,9	13,0 - 14,9	15,0 - 16,9	17 - 18,9	19,0 - 20,9
НОРМА ЗАКЛАДКИ ДРОВ НА ГОДИНУ (КГ/ГОД)***	1,25 - 1,75	1,75 - 2,25	2,25 - 2,75	2,75 - 3,25	3,25 - 3,75	3,75 - 4,25	4,25 - 4,75	4,75 - 5,25

\*\* Номінальна теплова потужність для кожного виробу вказана на етикетці та в супровідних документах. Етикетка розташована на склі дверцят виробу.

\*\*\* Фактична кількість дров залежить від типу деревини, її вологості та теплотворних характеристик.

Обсяг завантажених дров може змінюватися в межах  $\pm 30\%$ .

Перед тим, як підкласти дрова в камінну топку (касету) чи піч, спершу встановіть регулятор подачі повітря на мінімум. Обережно, без різких рухів, прочиніть дверцята, зачекайте кілька секунд, щоб тиск вирівнявся, і лише після цього повністю відчиніть їх. Уникайте різкого відкривання дверцят, щоб запобігти потраплянню диму в приміщення.

**УВАГА!** Усі елементи камінної топки (касети) чи печі можуть мати високу температуру, тому завжди використовуйте захисну рукавицю. Рукавиця йде в комплекті з камінною топкою (касетою) чи піччю SAVEN.

Рекомендується регулярно підкладати невелику кількість дров (1–2 поліна), щоб уникнути задимлення та забруднення скла.

Після кожного додавання дров збільшуйте подачу повітря для забезпечення гарного горіння. Потім встановіть регулятор у середнє положення, так, щоби полум'я займало не більше ніж 2/3 висоти камери згоряння.

Якщо ви топите камінну топку (касету) чи піч у режимі малої інтенсивності (вогню майже не видно), що відбувається внаслідок зменшення подачі повітря для горіння, утворюється надмірна кількість сажі та водяної пари. Це може призвести до забруднення скла і відкладення сажі в димоході, особливо, якщо дрова недостатньо сухі. У таких випадках потрібно очищати димохід кожні три місяці або частіше, щоб уникнути проблем із тягою та ризику загоряння в трубі димоходу.

Водночас тривале використання камінної топки (касети) чи печі в режимі високої інтенсивності може призвести до перегрівання або пошкодження виробу.

Рекомендується використовувати добре висушені дрова з твердих листяних порід та експлуатувати камінну топку (касету) чи піч у номінальному (середньому) режимі. Полум'я не повинно виходити за межі видимої частини камери згоряння (2/3 висоти скла), що регулюється єдиним регулятором подачі повітря (див. розділ 6.4).

**УВАГА! Щоб уникнути пожежі та задимлення приміщення, камінна топка (касета) чи піч має використовуватися зі зачиненими дверцятами!**

#### Опалення в перехідний період і за несприятливих погодних умов.

У перехідні періоди, коли температура зовні становить 15 °C або вище, а також за несприятливих погодних умов (сильний вітер, дощ, туман тощо), можливе порушення тяги в димоході. Унаслідок цього, під час нормального процесу горіння, у разі відкриття дверцят продукти горіння можуть повернутися в приміщення, а в камері згоряння з'явиться більше диму. У такому випадку потрібно підкладати меншу кількість дров і збільшити подачу повітря. Це допоможе стабілізувати тягу в димоході та відрегулювати процес горіння (хоча можлива ситуація, коли знадобиться частіше додавати дрова). Для зменшення опору повітря необхідно частіше усувати попіл. Коли тяга в димоході стабілізується, можна поступово зменшувати подачу повітря, спостерігаючи за процесом горіння.

#### Під час регулярної експлуатації камінної топки, касети або печі ЗАБОРОНЕНО:

- Недотримання «Інструкції з монтажу та експлуатації»;
- Внесення будь-яких змін у конструкцію виробу, не передбачених виробником;
- Модифікація фланця подачі повітря до виробу;
- Підключення кількох виробів до одного димохідного каналу;
- Самостійний демонтаж або внесення будь-яких змін у конструкцію камери згоряння виробу;
- Залишення горючих матеріалів або предметів на відстані, меншій ніж вказано в «Інструкції з монтажу та експлуатації»;
- Експлуатацію камінної топки (касети) без конвекційної теплової камери;
- Експлуатацію камінної топки (касети) без достатньої кількості вентиляційних решіток для камінів (див. розділ 11.8.1);
- Використання виробу з тріснутим склом;
- Дотикання до скла під час роботи виробу, оскільки воно може досягати температури понад 100°C;
- Дотикання до виробу, коли горить вогонь; переконайтеся, що поряд немає дітей або хатніх тварин;
- Використання заборонених видів палива, легкозаймистих рідин, жирів та інших речовин, не передбачених «Інструкцією з монтажу та експлуатації» (див. розділ 6.1.3);
- Розпалювання вогню у виробі з недовершеною конвекційною тепловою камерою;
- Розпалювання занадто інтенсивного вогню в нерозігрітому (холодному) виробі;
- Розпалювання вогню у виробі занадто близько до скла;
- Перегрівання виробу через розпалювання в ньому надто сильного вогню;
- Використання води для гасіння вогню у виробі;
- Залишення виробу з відчиненими дверцятами без нагляду, що може призвести до пожежі або задимлення приміщення;
- Заповнення ніші для дров повністю, що блокує надходження повітря до конвекційної теплової камери;
- Використання агресивних мийних або абразивних засобів для очищення скла, які можуть призвести до подряпин і пошкодження компонентів дверцят.

#### Зверніть увагу на:

- Погану тягу в димоході;
- Корозію (виріб потрібно берегти від вологості);
- Механічні пошкодження виробу;
- Ушкодження, отримані внаслідок транспортування.



## 6.4 РЕГУЛЮВАННЯ ІНТЕНСИВНОСТІ ГОРІННЯ

Для спрощення, полегшення та підвищення безпеки користування камінними топками (касетами) або печами SAVEN, усі моделі оснащені одним чутливим і точним регулятором. Цей регулятор дозволяє легко і зручно управляти подачею повітря в камеру згоряння, що дає змогу контролювати інтенсивність горіння.

Ручка регулятора розміщена під дверцятами посередині. Регулювання інтенсивності горіння здійснюється в такий спосіб:

- **Крайнє положення регулятора вліво** – надходження повітря зменшене до гранично допустимого мінімуму;
- **Крайнє положення регулятора вправо** – надходження повітря максимальне.

Регулювання подачі повітря для горіння є ключовим для забезпечення ефективної роботи приладу. Спрямування оптимальної кількості повітря в камеру згоряння на різних етапах горіння сприяє повному згорянню палива, що зменшує викиди шкідливих речовин і забезпечує відповідність приладу вимогам Екопроєкту.

Для забезпечення ефективної роботи та відповідності приладу вимогам Екопроєкту потрібно налаштувати подачу повітря для горіння в спосіб вказаний у табл. 11.9.

## 6.5 ДОГЛЯД І ЧИЩЕННЯ КАМІННОЇ ТОПКИ / КАСЕТИ / ПЕЧІ

**Догляд за камінною топкою (касетою) чи піччю включає:**

- Чищення скла;
- Чищення камери згоряння від попелу.

### Чищення скла

Кожна камінна топка (касета) або піч SAVEN оснащена системою «чисте скло», яка забезпечує подачу повітря для обдуву скла, завдяки чому скло залишається чистим.

Допускається невелике помутніння скла через різні чинники: використання недостатньо сухих дров, дров хвойних порід, розпалювання холодного виробу «розпалом знизу», розташування полін близько до скла, або тривала експлуатація виробу з мінімальною кількістю повітря для горіння. У таких випадках скло необхідно очистити. Рекомендується очищувати скло, коли камінна топка (касета) чи піч повністю охолонуть. Є багато спеціальних засобів для чищення скла камінних топко (касет) і печей. Перед використанням ознайомтеся з інструкцією до них. Для чищення використовуйте паперові серветки або рушники. Не застосовуйте агресивних мийних засобів, щоб не пошкодити компоненти дверцят виробу (ущільнювачі, поліровані ділянки, нержавіючі елементи, скло тощо). Уникайте абразивних засобів, щоб не подряпати поверхню.

### Чищення камери згоряння від попелу

Попіл потрібно видаляти за потреби, оскільки його надлишок може перешкоджати надходженню повітря для горіння. Збирайте попіл у металеву місткість зі щільною кришкою. Пересипайте його у вогнетривкий контейнер і зберігайте на негорючій основі впродовж 2–3 днів. Під час чищення камери згоряння завжди залишайте шар попелу завтовшки 5–10 мм на дні камінної топки (касети) чи печі. Попіл діє як катализатор процесу горіння, підвищуючи його ефективність і чистоту димових газів.

## 6.6 ДОГЛЯД І ПЕРЕВІРКА СТАНУ ДИМОХОДУ

Повільне горіння дров призводить до утворення сажі та водяної пари. Ці речовини містять органічні сполуки, які взаємодіють із вологою, що виділяється з дров, утворюючи креозотовий наліт на стінках холодного димоходу. Якщо цей наліт загориться, полум'я може досягти дуже високих температур. Регулярна перевірка накопичення креозоту необхідна для визначення частоти чищення димоходу. За інтенсивнішого горіння утворюється менше креозотових відкладень.

Димохід необхідно чистити не менше двох разів на рік, причому одне з чищень має проводитися під час опалювального сезону з допомогою механічних засобів (щіток).

### Пожежа в димоході

Пожежа в димоході може статися через недостатнє або нерегулярне очищення, а також спалювання сирих або вологих дров, що призводить до займання креозоту – легкозаймистої речовини, яка утворюється під час спалювання вологих дров.

Ознаки пожежі в димоході: запах гару у приміщенні, незвичні звуки з димоходу, сильне нагрівання стінок димоходу, поява іскор або полум'я в димоході.

### У разі пожежі в димоході необхідно:

- Негайно викликати пожежну охорону;
- Якщо можливо, загасити вогонь у димоході, використовуючи пісок або землю;
- Не використовувати воду для гасіння, оскільки раптове охолодження та випаровування води можуть призвести до появи тріщин у димоході та посилити пожежу;
- Перекрити доступ повітря до камінної топки (касети) чи печі: зачинити дверцята й зупинити подачу первинного повітря;
- Після гасіння пожежі спеціаліст має оглянути стан димоходу, і лише після його дозволу можна знову використовувати камінну топку (касету) чи піч.

## 7 МОЖЛИВІ ПРОБЛЕМИ ТА СПОСОБИ ЇХ УСУНЕННЯ

ПРОБЛЕМА	МОЖЛИВА ПРИЧИНА	СПОСІБ УСУНЕННЯ
Проблеми з розпалюванням Гасне вогонь	Надмірна вологість дров	Використовуйте дрова з твердих листяних порід, таких як дуб, граб, бук або ясен, з вологістю нижче 25 % (це дрова, які були висушені впродовж двох років у сухому та добре провітрюваному місці). Не використовуйте дрова з хвойних порід.
	Поліна для розпалювання затовсті	Для розпалювання використовуйте менші поліна. Для підтримання вогню поліна мають бути розколені.
		Збільште надходження повітря, використовуючи регулятор, що подає повітря в камеру згоряння.
	Недостатня тяга в димоході	Перевірте, чи канал димоходу закритий (якщо так, відкрийте його).
Замовте огляд каналу димоходу для перевірки на герметичність і переконайтеся, що він не засмічений (якщо так, його необхідно прочистити).		
Полум'я занадто велике	Забагато повітря для горіння	Зменште подачу повітря, використовуючи регулятор, що подає повітря в камеру згоряння.
	Надмірна тяга в димоході	Замовте встановлення автоматичного регулятора тяги.
	Неякісні дрова	Використовуйте дрова з твердих листяних порід, таких як дуб, граб, бук або ясен, з вологістю нижче 25 % (це дрова, які були висушені впродовж двох років у сухому та добре провітрюваному місці). Не використовуйте дрова з хвойних порід.
Під час розпалювання дим потрапляє в приміщення	Холодний канал димоходу	Прогрійте канал димоходу.
Під час укладання дров продукти згоряння інтенсивно потрапляють у приміщення	Недостатня тяга в димоході	Перевірте, чи канал димоходу закритий (якщо так, відкрийте його).
		Замовте огляд каналу димоходу для перевірки на герметичність і переконайтеся, що він не засмічений (якщо так, його необхідно прочистити).
	Вітер потрапляє в димохід	Встановіть димохідну насадку на вихідний отвір димоходу, щоб захистити димохід від вітру.
Нагрівальна потужність занадто низька	Неякісні дрова	Використовуйте дрова з твердих листяних порід, таких як дуб, граб, бук або ясен, з вологістю нижче 25 % (це дрова, які були висушені впродовж двох років у сухому та добре провітрюваному місці). Не використовуйте дрова з хвойних порід.
	Недостатнє надходження тепла	Перевірте, чи вентиляційні решітки для конвекції мають рекомендовану мінімальну площу перерізу, зазначену виробником (див. табл. 11.8.1), та чи вони не перекриті. Забезпечте належну циркуляцію повітря між приміщеннями.
Швидке забруднення скла	Недостатня тяга в димоході	Перевірте, чи канал димоходу закритий (якщо так, відкрийте або відрегулюйте його, щоб запобігти забрудненню скла).
	Подається недостатньо повітря для горіння	Збільште надходження повітря, використовуючи регулятор, що подає повітря в камеру згоряння. Перевірте чи прилад наповнений попелом (якщо так, його необхідно прочистити).
Інтенсивна конденсація води в каміній топці (касеті) чи печі	Неякісні дрова	Використовуйте дрова з твердих листяних порід, таких як дуб, граб, бук або ясен, з вологістю нижче 25 % (це дрова, які були висушені впродовж двох років у сухому та добре провітрюваному місці). Не використовуйте дрова з хвойних порід.
	Вологі дрова	Використовуйте дрова з твердих листяних порід, таких як дуб, граб, бук або ясен, з вологістю нижче 25 % (це дрова, які були висушені впродовж двох років у сухому та добре провітрюваному місці). Не використовуйте дрова з хвойних порід.
	Під час опадів у димохід потрапляють краплі дощу	Встановіть димохідну насадку на вихідний отвір димоходу, щоб захистити димохід від крапель дощу.

**8 ГАРАНТІЯ НА ПРОДУКЦІЮ SAVEN™**

Вітаємо Вас із придбанням продукції SAVEN™. Сподіваємось, що камінна топка, касета чи піч SAVEN™ гармонійно доповнить інтер'єр вашої оселі, наповнить її теплом, затишком та приємними емоціями.

Наполегливо рекомендуємо ознайомитися з правилами монтажу та експлуатації продукції, а також з умовами гарантійного обслуговування, визначеними в «Інструкції з монтажу та експлуатації», що додається до кожного виробу.

**ОБОВ'ЯЗКОВО зареєструйте придбаний товар, щоб отримати офіційну гарантію!**

**ВАЖЛИВО!** Гарантія поширюється на камінні топки, касети, печі (5 років) та футерування із шамоту (2 роки). Гарантія НЕ поширюється на скло, ущільнювачі, деталі з вермикуліту (дефлектори, футерування), рухомі елементи та запчастини, пошкоджені внаслідок необережного поводження з виробом. (Див. розділ 8.4, пункт 8)

**УВАГА! ЗАРЕЄСТРУВАТИ ВИРІБ ПОТРІБНО НЕ ПІЗНІШЕ 14 ДНІВ ВІД ДАТИ ПРИДБАННЯ**

**УВАГА! БЕЗ РЕЄСТРАЦІЇ ГАРАНТІЙНОГО ТАЛОНА ГАРАНТІЯ НА ВИРІБ НЕ ДІЄ!**

**8.1 ГАРАНТІЙНИЙ ТЕРМІН**

Нам важливо, щоби придбаний Вами товар функціонував справно та безпечно, тому з моменту придбання надаємо 5 повних років гарантії на будь-яку камінну топку, касету чи піч SAVEN™ та 2 роки на футерування із шамоту.

**8.2 ГАРАНТІЙНИЙ ТАЛОН**

Покупець отримує «Гарантійний талон» разом із замовленням. У ньому зазначено унікальний серійний номер, модель товару та QR-код, який веде на сторінку реєстрації «Гарантійного талону» і містить унікальний код товару.

The image shows a warranty card with the following details:

СЕРІЙНИЙ НОМЕР	XXXX-XX-XX-XXXXXXXXXX
НАЙМЕНУВАННЯ ТОВАРУ	SAVEN .....

Унікальний QR-CODE (pointing to the QR code)

Унікальний СЕРІЙНИЙ НОМЕР (pointing to the serial number field)

Для реєстрації ГАРАНТІЇ відскануйте QR-code або відвідайте сторінку: **SAVEN.UA/GUARANTEE** та заповніть дані

**УВАГА!**  
При покупці вимагайте у продавця чек та вірно заповнений гарантійний талон

**БЕЗ РЕЄСТРАЦІЇ ГАРАНТІЯ НЕ ДІЄ!**

SAVEN.UA +38 (067) 846 12 46  
info@saven.ua +38 (050) 526 12 46

**S A V E N** SAVING ENERGY

**8.3 РЕЄСТРАЦІЯ ГАРАНТІЇ**

Реєстрацію придбаного товару має здійснити авторизований представник SAVEN™, який також видає покупцеві «Гарантійний талон».

Окрім того, покупець має можливість самостійно зареєструвати гарантію на придбаний товар із допомогою пристрою з доступом до інтернету (смартфона, планшета або комп'ютера).



# ЗАРЕЄСТРУЙ ГАРАНТІЮ ОНЛАЙН

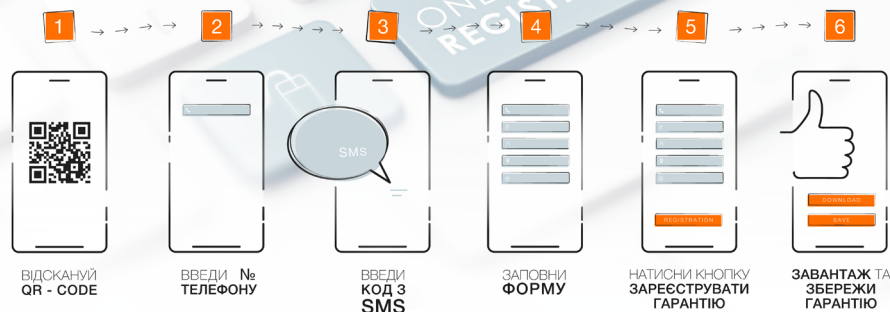

**КРОК 1.** На офіційному сайті SAVEN.UA перейдіть до розділу «Гарантія» і заскануйте QR-код із гарантійної етикетки.

**КРОК 2.** У полі «Телефон» введіть номер мобільного телефону, на який буде зареєстровано придбаний товар.

**КРОК 3.** Введіть код із SMS-повідомлення, яке надійде на вказаний номер, у відповідне поле на сайті.

**КРОК 4.** Заповніть наступні поля:

- «Унікальний серійний номер» – серійний номер із гарантійної етикетки;
- «П.І.Б.» – Прізвище, Ім'я та По батькові особи, на яку реєструється гарантія;
- «Область / Місто» – місце встановлення виробу;
- «E-mail» – електронну адресу для реєстрації гарантії.

**КРОК 5.** Після заповнення всіх полів натисніть «Зареєструвати гарантію». Якщо серійний номер правильний, Ви отримаєте підтвердження успішної реєстрації та посилання для завантаження «Гарантійного талона».

**КРОК 6.** Завантажте «Гарантійний талон» і збережіть до закінчення гарантійного періоду. Також «Гарантійний талон» буде надіслано на вказану електронну адресу та через SMS-повідомлення з посиланням на його завантаження.

**ВАЖЛИВО!** Продавець зобов'язаний надати покупцю «Гарантійний талон» на придбаний товар.

## Відсутній гарантійний талон

Якщо Ви придбали продукцію SAVEN™ без «Гарантійного талона», зверніться до продавця, щоб він допоміг зареєструвати виріб і надав «Гарантійний талон».

## 8.4 ПРАВИЛА ГАРАНТІЙНИХ ВИМОГ

### Загальні положення гарантії:

1. «Гарантійним талоном» Товариство з обмеженою відповідальністю «СЕЙВЕН», далі «Гарант», гарантує належну якість матеріалів та виконання продукції. У разі виявлення дефектів або виробничих недоліків, Гарант бере на себе зобов'язання щодо усунення цих недоліків відповідно до чинного законодавства про захист прав споживачів.
2. Гарант зобов'язується безплатно усунути дефекти або виробничі недоліки, виявлені в гарантійний період, за дотримання правил цієї гарантії. Усунення дефектів або недоліків буде здійснюватися через ремонт товару або його деяких частин, а якщо ремонт неможливий, через заміну на товар відповідної якості.
3. Ця гарантія не виключає, не обмежує і не припиняє права споживачів, передбачені нормами законодавства про захист прав споживачів.
4. Гарант залишає за собою право відмовити в гарантійному обслуговуванні в разі недотримання нижченаведених правил гарантійних вимог.

### Гарантійні зобов'язання виникають у таких випадках:

1. Право на гарантійне обслуговування має власник оригінальної продукції за умови пред'явлення за-

реєстрованого гарантійного талона та документа, який підтверджує її купівлю-продаж (чек, видаткова накладна). Документ купівлі-продажу має містити: дату продажу, назву та маркування конкретного виробу, його серійний номер (за наявності), контактну інформацію, печатку та підпис продавця і покупця.

2. Право видачі та реєстрації гарантійного талона від імені Гаранта належить авторизованим представникам. Гарантія поширюється на продукцію, яку було придбано в авторизованого представника та встановлено згідно з рекомендаціями, вказаними в цій «Інструкції з монтажу та експлуатації».
3. Гарантійний період починається з дати покупки та вказується в документі купівлі-продажу. Документ без зазначення дати, печатки або підпису продавця, з пошкодженнями або виправленнями в тексті вважається недійсним.
4. Монтаж та введення в експлуатацію мають виконувати кваліфіковані фахівці з-поміж авторизованих представників чи монтажників. Авторизований представник, фахівці якого встановили виріб, несе відповідальність за правильність і якість монтажу. У разі залучення сторонніх фахівців до виконання монтажу, особа, що претендує на право гарантійного обслуговування, має забезпечити дотримання вимог до монтажу, зазначених у документації виробника.

#### **Гарантійні зобов'язання НЕ поширюються у таких випадках:**

1. Якщо виріб використовується не за призначенням;
2. Якщо недоліки виникли внаслідок механічних пошкоджень виробу;
3. Якщо недоліки виникли через форс-мажорні обставини, навмисні або необережні дії (бездіяльність) споживача або третіх осіб (пошкодження електричним струмом, пожежа, підопалення, паводок, потрапання всередину виробу сторонніх предметів, речовин, мастил, рідин тощо);
4. Якщо недоліки виникли через використання нестандартних та/або неякісних витратних матеріалів (палива), що не відповідають рекомендаціям виробника та недотримання інших вимог, зазначених у документації виробника;
5. Якщо виріб має ознаки спроб некваліфікованого ремонту або інших дій третіх осіб, що призвели до втрати його споживчих властивостей;
6. Якщо неправильна робота виробу виникла через зовнішні чинники, незалежні від Гаранта;
7. Гарант та авторизований представник не беруть на себе витрати на організацію суміжних робіт, пов'язаних із забезпеченням вільного доступу до вузлів і агрегатів виробу для його гарантійного обслуговування;
8. Гарантія не поширюється на скло, ушльонувачі, деталі з вермикуліту (дефлектори, футерування), рухомі елементи та запчастини, пошкоджені внаслідок необережного поводження з виробом або в результаті:
  - Недотримання «Інструкції з монтажу та експлуатації»;
  - Внесення будь-яких змін у конструкцію виробу, не передбачених виробником;
  - Модифікації фланця подачі повітря до виробу;
  - Підключення кількох виробів до одного димохідного каналу;
  - Самостійного демонтажу або внесення будь-яких змін у конструкцію камери згоряння виробу;
  - Залишення горючих матеріалів або предметів на відстані, меншій ніж вказано в «Інструкції з монтажу та експлуатації»;
  - Експлуатації камінної топки (касети) без конвекційної теплової камери;
  - Експлуатації камінної топки (касети) без достатньої кількості вентиляційних решіток для камінів (див. розділ 11.8.1);
  - Використання виробу з тріснутим склом;
  - Використання заборонених видів палива, легкозаймистих рідин, жирів та інших речовин, не передбачених «Інструкцією з монтажу та експлуатації» (див. розділ 6.1.3);
  - Розпалювання вогню у виробі з недовершеною конвекційною тепловою камерою;
  - Розпалювання занадто інтенсивного вогню в нерозігрітому (холодному) виробі;
  - Розпалювання вогню у виробі занадто близько до скла;
  - Перегрівання виробу через розпалювання в ньому надто сильного вогню;
  - Використання води для гасіння вогню у виробі;
  - Залишення виробу з відчиненими дверцятами без нагляду, що може призвести до пожежі або задимлення приміщення;
  - Заповнення ніші для дров повністю, що блокує надходження повітря до конвекційної теплової камери;
  - Використання агресивних мийних або абразивних засобів для очищення скла, які можуть призвести до подряпин і пошкодження компонентів дверцят;
  - Ушкоджень, отриманих унаслідок транспортування.

## Відшкодування

У разі наявності претензій до виробника, покупець має звернутися до авторизованого представника, у якого здійснювалася покупка. Якщо з авторизованим представником неможливо зв'язатися, потрібно надіслати письмову вимогу на усунення несправностей або заміну товару на електронну пошту: [info@saven.ua](mailto:info@saven.ua).

Спосіб усунення недовліків продукції обирає Гарант. Гарантійне обслуговування здійснюється як за місцем експлуатації продукції, так і в авторизованих пунктах сервісного обслуговування, визначених Гарантом.

Для реалізації гарантійних зобов'язань Гарант має право залучати авторизованого представника.

Гарант не несе відповідальності за можливу шкоду, прямо або опосередковано завдану продукцією людям, хатнім тваринам або майну, якщо вона виникла внаслідок порушення правил та умов експлуатації виробу, зазначених в «Інструкції з монтажу та експлуатації», умисних або необережних дій (бездіяльності) споживача або третіх осіб, а також монтажу виробу некваліфікованими фахівцями.

Окрім цих умов гарантійного обслуговування, консультативну та практичну допомогу щодо використання та експлуатації продукції надають авторизовані представники. Наполегливо рекомендуємо систематично залучати кваліфікованих фахівців для здійснення сервісного та профілактичного обслуговування виробів.

## 9 УТИЛІЗАЦІЯ ВІДХОДІВ

### УТИЛІЗАЦІЯ ПАКУВАННЯ

**Камінна топка (касета) чи піч постачається в такому пакуванні:**

- Дерев'яний піддон, який можна розрізати на частини та спалити в камінній топці (касеті) чи печі;
- Картонне пакування, яке можна утилізувати в місцевому пункті збору вторсировини;
- Пластикові пакети, які можна утилізувати в місцевому пункті збору вторсировини.

### УТИЛІЗАЦІЯ КАМІННОЇ ТОПКИ / КАСЕТИ / ПЕЧІ

**Камінна топка (касета) чи піч складається з таких матеріалів:**

- Сталь, яку можна утилізувати в місцевому пункті збору вторсировини;
- Скло, яке потрібно утилізувати як небезпечні відходи та не можна викидати у звичайні контейнери для змішаних відходів;
- Вермикулітові плити, які можна викинути у звичайні контейнери для змішаних відходів.

## 10 ЮРИДИЧНА ІНФОРМАЦІЯ

Ця «Інструкція з монтажу та експлуатації» призначена для ознайомлення з продукцією SAVEN™, у тому числі з її асортиментом, встановленням, використанням та обслуговуванням.

Компанія SAVEN залишає за собою право вносити зміни в конструкцію своїх приладів із метою покращення їхніх технічних, естетичних та експлуатаційних характеристик без попереднього повідомлення споживачів. Такі зміни не вплинуть на якість продукції. Компанія також може оновлювати дизайн пакування.

Для отримання актуальної інформації про продукцію SAVEN™ та її параметри, будь ласка, зверніться безпосередньо до компанії SAVEN або до її авторизованого представника у вашому регіоні.

Торгова марка SAVEN, назви продуктів, а також весь вміст цієї «Інструкції з монтажу та експлуатації» (тексти, зображення, графіка), включно з назвою компанії та логотипом, є інтелектуальною власністю компанії SAVEN. Усі права на ці елементи захищені. Їхнє використання дозволено лише за письмовою згодою компанії SAVEN.

ВИБРОНИК	<b>ТОВАРИСТВО З ОБМЕЖЕНОЮ ВІДПОВІДАЛЬНІСТЮ «САЙВЕН»</b>		 <b>SAVEN.UA</b> <a href="mailto:info@saven.ua">info@saven.ua</a>
	01021, м. Київ, вул. М. Грушевського, буд 28/2, офіс 43, Україна		
	ЄДРПОУ: 40833282	+38 (067) 846 12 46	
	ІПН: 408332826557	+38 (050) 526 12 46	



SAVEN - SAVING ENERGY

## THANK YOU FOR CHOOSING SAVEN™ PRODUCTS

**SAVEN** is a Ukrainian manufacturer of modern, energy-efficient, and reliable fireplace inserts, cassettes, stoves, fireplace ventilation grilles, and accessories.

The philosophy of **SAVEN** is encoded in the name itself: Saving Energy. Our fireplace inserts, cassettes, and stoves live up to their name – they heat up quickly, work efficiently, and have ECO status, which not only saves fuel costs but also maintains a comfortable temperature in the house without polluting the environment.

We have combined our own knowledge and many years of experience in the fireplace industry with European technologies and modern equipment, which has allowed us to create a high-quality Ukrainian product that meets all European standards.

*Sincerely,*  
the **SAVEN** team



**THE DECLARATION OF PERFORMANCE AND OTHER DOCUMENTS ARE AVAILABLE FOR DOWNLOAD AT [SAVEN.UA/EN/](https://saven.ua/en/)**

This document is an integral part of the product. This Installation and Operation Manual, including all photos, illustrations, and trademarks, is protected by copyright. The manufacturer reserves the right to make corrections and changes to this manual without obligation to inform anyone.

*This manual is current at the time of printing. For the most up-to-date version of the document, please visit <https://saven.ua/en/> and check the «Materials for download» section.*

**WARNING!** Before installing and operating SAVEN fireplace inserts, cassettes, or stoves, please read this Installation and Operation Manual and follow fire safety regulations.



## CONTENT

<b>1 GENERAL PROVISIONS</b> .....	<b>26</b>
1.1 Transportation and Completeness.....	26
1.2 Safety Measures and Fire Safety Requirements.....	26
<b>2 TECHNICAL SPECIFICATIONS OF SAVEN FIREPLACE INSERTS / CASSETTES / STOVES</b> .....	<b>27</b>
<b>3 INSTALLATION</b> .....	<b>27</b>
3.1 General Installation Guidelines for Fireplace Equipment.....	27
3.2 Preparation for Installation.....	28
3.2.1 Minimum Safe Distances for Installing SAVEN Fireplace Inserts / Cassettes.....	28
3.2.2 Minimum Safe Distances for Installing SAVEN Stoves.....	29
3.2.3 Floor Protection / Covering for SAVEN Fireplace Inserts / Cassettes / Stoves.....	29
3.3 Installation of SAVEN Fireplaces Inserts / Cassettes / Stoves.....	30
3.3.1 Doors of SAVEN Fireplaces Inserts / Cassettes / Stoves.....	30
3.3.2 Double Deflector.....	31
3.3.3 SAVEN Fireplace Insert Leg Construction.....	31
3.3.4 External Air Supply.....	31
3.4 Installation of SAVEN Fireplace Ventilation Grilles.....	32
3.4.1 Calculation of the Number of SAVEN Fireplace Ventilation Grilles.....	32
3.4.2 Recommended Minimum Cross-Sectional Area of SAVEN Inlet / Outlet Fireplace Ventilation Grilles.....	32
3.4.3 Installation Features of SAVEN Fireplace Ventilation Grilles.....	32
3.5 Installation of the Decorative Fram.....	33
<b>4 CHIMNEY</b> .....	<b>33</b>
4.1 General Requirements for Chimney Installation.....	33
4.2 Connecting to the Chimney for SAVEN Fireplace Inserts / Cassettes / Stoves.....	33
4.3 Proper Draft in the Chimney.....	34
<b>5 FACING FOR SAVEN FIREPLACE INSERTS / CASSETTES</b> .....	<b>34</b>
5.1 General Provisions.....	34
5.2 Installation of the Convection Heat Chamber and Facing.....	34
5.3 Requirements for the Convection Heat Chamber.....	35
<b>6 OPERATION AND MAINTENANCE</b> .....	<b>36</b>
6.1 Fuel.....	36
6.1.1 Size of Firewood (Logs).....	36
6.1.2 Level of Moisture in Firewood.....	36
6.1.3 Prohibited Types of Fuel.....	36
6.2 Initial Lighting.....	37
6.3 Regular Operation of Fireplace Inserts / Cassettes / Stoves.....	38
6.4 Adjusting the Burning Intensity.....	39
6.5 Maintenance and Cleaning of Fireplace Inserts / Cassettes / Stoves.....	40
6.6 Chimney Maintenance and Inspection.....	40
<b>7 POSSIBLE PROBLEMS AND THEIR SOLUTIONS</b> .....	<b>41</b>
<b>8 SAVEN™ PRODUCT WARRANTY</b> .....	<b>41</b>
8.1 Warranty Period.....	42
8.2 Warranty Requirements Rules.....	42
<b>9 WASTE DISPOSAL</b> .....	<b>43</b>
<b>10 LEGAL INFORMATION</b> .....	<b>43</b>
<b>11 TABLES AND DRAWINGS</b> .....	<b>66</b>
11.1 Construction of SAVEN Energy ECO Fireplace Inserts.....	66
11.2 Construction of SAVEN Energy ECO Fireplace Inserts.....	67
11.3 Construction of SAVEN Vatra ECO Fireplace Stoves.....	68
11.4 Construction of SAVEN Into ECO Fireplace Cassettes.....	69
11.1.1 - 11.1.10 Drawings of SAVEN Energy ECO Fireplace Inserts.....	70 - 75
11.1.11 - 11.1.12 Technical Data of SAVEN Energy ECO Fireplace Inserts.....	74 - 77
11.2.1 - 11.2.6 Drawings of SAVEN Energy Up ECO Fireplace Inserts.....	78 - 81
11.2.7 - 11.2.8 Technical Data of SAVEN Energy Up ECO Fireplace Inserts.....	80 - 83
11.3.1 - 11.3.2 Drawings of SAVEN Balance ECO Fireplace Inserts.....	84
11.3.3 Technical Data of SAVEN Balance ECO Fireplace Inserts.....	85
11.4.1 Drawings of SAVEN Lumi ECO Fireplace Stoves.....	86
11.4.2 Technical Data of SAVEN Lumi ECO Fireplace Stoves.....	87
11.5.1 - 11.5.3 Drawings of SAVEN Vatra ECO Fireplace Stoves.....	88 - 89
11.5.4 - 11.5.5 Technical Data of SAVEN Vatra ECO Fireplace Stoves.....	89 - 90
11.6.1 - 11.6.5 Drawings of SAVEN Into ECO Fireplace Cassettes.....	91 - 93
11.6.6 - 11.6.7 Technical Data of SAVEN Into ECO Fireplace Cassettes.....	93 - 94
11.7 Fireclay.....	95
11.8 SAVEN Fireplace Ventilation Grilles.....	95
11.8.1 Recommended Minimum Cross-Sectional Area of SAVEN Inlet / Outlet Fireplace Ventilation Grilles.....	95
11.8.2 SAVEN Classic Fireplace Ventilation Grilles.....	96 - 97
11.8.3 SAVEN Classic Fireplace Ventilation Grilles with Adjustable Louvres.....	98 - 99
11.8.4 SAVEN Hide Fireplace Ventilation Grilles.....	100 - 101
11.8.5 SAVEN Loft Fireplace Ventilation Grilles.....	102 - 103
11.8.6 SAVEN Loft Angle Fireplace Ventilation Grilles.....	104 - 105
11.9 Combustion air supply adjustment for optimal appliance operation in accordance with Ecodesign requirements.....	106
<b>12 SERVICE &amp; SUPPORT</b> .....	<b>107</b>
<b>13 Warranty Card</b> .....	<b>107 - 108</b>

## 1 GENERAL PROVISIONS

SAVEN fireplace inserts, cassettes, and stoves are designed for burning solid fuel (wood) and are installed to heat a room as both a primary and supplementary heat source.

The Installation and Operation Manual contains important instructions for the installation, maintenance, and further operation of SAVEN products to ensure their proper functioning. It includes valuable advice, so we recommend keeping and not discarding this manual.



**If you have any questions and have not found the answers here, please contact the manufacturer or its authorized representatives in your country.** <https://saven.ua/en/wheretobuy/>

### 1.1 TRANSPORTATION AND COMPLETENESS

Transportation of a fireplace insert (cassette) or stove requires maximum care, as it is a delicate cargo. It is desirable that transportation is carried out under the supervision of a specialist familiar with this equipment.

The product is shipped in non-hermetic rigid packaging, which provides protection against precipitation, mechanical damage, and also good ventilation.

#### Completeness:

- Fireplace insert (cassette) or stove;
- Heat-resistant glove;
- SAVEN eco-fire starter set;
- Accompanying documentation;
- Installation and Operation Manual.

The main requirement for the packaging is to ensure the preservation of the product and prevent its damage during transportation, storage, and shipment.

It is allowed to store the equipment in dry, well-ventilated rooms. Storage outdoors or in rooms with high humidity is not allowed.

**WARNING! All SAVEN fireplace inserts (cassettes) or stoves have only one transport position – vertical! Tilting, inclining, transporting in a horizontal position, as well as abruptly lowering or dropping the product is not allowed.**

### 1.2 SAFETY MEASURES AND FIRE SAFETY REQUIREMENTS

It is important to remember safety measures when operating fireplace inserts (cassettes) or stoves. Knowing simple rules will help protect yourself and your family, as well as preserve your home. Ensure that the use of the fireplace insert (cassette) or stove is entrusted to adults without physical and/or mental impairments that could prevent proper and safe use of the equipment. У разі використання виробу потрібно дотримуватися місцевих та національних правил безпеки.

- When using the product, local and national safety regulations must be followed.
- To avoid the risk of fire, the fireplace insert (cassette) or stove must be installed in accordance with current building standards and technical recommendations specified in this manual.
- For the proper and safe operation of the product, systematically check the condition of the fireplace insert (cassette) or stove, chimney, glass, doors, etc.
- Do not allow children or pets to stay near the operating fireplace insert (cassette) or stove.

**WARNING! SAVEN fireplace inserts comply with the standards EN 13229:2001; EN 13229:2001/A1:2003; EN 13229:2001/A2:2004; EN 13229:2001/AC:2006; EN 13229:2001/A2:2004/AC:2007, as well as EN 16510-1:2022 and EN 16510-2:2022, and bear the CE marking.**

**WARNING! The fireplace stoves of the SAVEN Vatra ECO series comply with the standards EN 13240:2001; EN 13240:2001/AC:2006; EN 13240:2001/A2:2004; EN 13240:2001/A2:2004/AC:2007; EN 16510-1:2018 and bear the CE marking.**

**WARNING!** The fireplace cassettes of the SAVEN Into ECO series comply with the standards EN 13229:2001; EN 13229:2001/A1:2003; EN 13229:2001/A2:2004; EN 13229:2001/AC:2006; EN 13229:2001/A2:2004/AC:2007; EN 16510-1:2018 and bear the CE marking.

**REMEMBER!** Proper operation of the fireplace insert (cassette) or stove affects the life and health of you and your loved ones, as well as the preservation of property. In case of fire, call the following numbers:



**112 EMERGENCY TELEPHONE NUMBER**

## 2 TECHNICAL CHARACTERISTICS OF SAVEN FIREPLACE INSERTS / CASSETTES / STOVES

SAVEN fireplace inserts (cassettes) and stoves are convection-type heating appliances. Convection is the transfer of heat in liquids, gases, or granular materials by the movement of the substance itself. It is based on the change in air volume depending on temperature.

In convection-type fireplace inserts (cassettes), the heat carrier is air. Cold air enters through the inlet ventilation grille openings located in the lower part of the convection heat chamber (facing). It passes through the space between the walls of the convection heat chamber (facing) and the body of the fireplace insert (cassette), heating up. It rises to the upper part of the convection heat chamber (facing) and spreads into the room through the outlet ventilation grille openings.

Convection fireplace inserts (cassettes) can generate significant volumes of heated air in a short period. Combined with air ducts for distributing hot air, such a system quickly spreads heat and can warm the entire house in a short time.

**Tables and Drawings (see section 11, p. 66):**

- Construction of SAVEN Energy ECO Fireplace Inserts (see fig. 11.1, p. 66);
- Construction of SAVEN Energy Up ECO Fireplace Inserts (see fig. 11.2, p. 67);
- Construction of SAVEN Vatra ECO Fireplace Stoves (see fig. 11.3, p. 68);
- Construction of SAVEN Into ECO Fireplace Cassettes (see fig. 11.4, p. 69);
- Drawings of SAVEN Energy ECO Fireplace Inserts (see drwg. 11.1.1 – 11.1.10, p. 70 – 75);
- Technical Data of SAVEN Energy ECO Fireplace Inserts (see tbl. 11.1.11 – 11.1.12, p. 74 – 77);
- Drawings of SAVEN Energy Up ECO Fireplace Inserts (see drwg. 11.2.1 – 11.2.6, p. 78 – 81);
- Technical Data of SAVEN Energy Up ECO Fireplace Inserts (see tbl. 11.2.7 – 11.2.8, p. 80 – 83);
- Drawings of SAVEN Balance ECO Fireplace Inserts (see drwg. 11.3.1 – 11.3.2, p. 84);
- Technical Data of SAVEN Balance ECO Fireplace Inserts (see tbl. 11.3.3, p. 85);
- Drawings of SAVEN Lumi ECO Fireplace Stoves (see drwg. 11.4.1, p. 86);
- Technical Data of SAVEN Lumi ECO Fireplace Stoves (see tbl. 11.4.2, p. 87);
- Drawings of SAVEN Vatra ECO Fireplace Stoves (see drwg. 11.5.1 – 11.5.3, p. 88 – 89);
- Technical Data of SAVEN Vatra ECO Fireplace Stoves (see tbl. 11.5.4 – 11.5.5, p. 89 – 90);
- Drawings of SAVEN Into ECO Fireplace Cassettes (see drwg. 11.6.1 – 11.6.5, p. 91 – 93);
- Technical Data of SAVEN Into ECO Fireplace Cassettes (see tbl. 11.6.6 – 11.6.7, p. 93 – 94).

**WARNING!** The manufacturer reserves the right to change some parameters of fireplace inserts, cassettes, and stoves without prior notice. Please confirm the current specifications at the time of purchase.

## 3 INSTALLATION

The installation of the fireplace insert (cassette) or stove must be carried out by qualified specialists in accordance with this Installation and Operation Manual, as well as in compliance with building codes, standards, and fire safety regulations. Carefully familiarize yourself with the manual before starting the installation and regular use of the equipment.

### 3.1 GENERAL INSTALLATION GUIDELINES FOR FIREPLACE EQUIPMENT

The fireplace insert (cassette) or stove must be connected to a dedicated chimney using appropriate connecting elements (pipes). For safe and efficient operation, the chimney must be in good technical condition, properly sized in cross-section, and ensure adequate sealing, in accordance with building regulations.

The minimum allowable length of the chimney must be at least 5 meters for a direct vertical configuration. Reducing the cross-sectional area of the chimney is prohibited.

**WARNING!** The cross-sectional area of the chimney must be no smaller than the cross-sectional area of the flue gas outlet flange.

Before connecting the fireplace insert (cassette) or stove to the chimney, a specialist must inspect the chimney flue. The lower part of the chimney, located below the connection point to the fireplace insert (cassette) or stove, must be equipped with double inspection doors made of non-combustible materials for cleaning purposes.

The technical specifications of the chimney must comply with the current building codes and standards in effect in your country and region. The installation of the chimney must be carried out in accordance with standards, and fire safety regulations.

**WARNING!** Each fireplace insert (cassette) or stove must be connected to a separate chimney flue with adequate draft (min 12 Pa).

It is prohibited to make any modifications to the product or to install it in a manner other than that specified by the manufacturer.

**WARNING!** Failure to follow the given instructions is the responsibility of the person making changes or carrying out the installation. This may result in the loss of the product warranty.

### 3.2 PREPARATION FOR INSTALLATION

The installation and commissioning of the fireplace insert (cassette) or stove must be carried out by a qualified specialist. Before starting the installation, it is necessary to check the entire chimney system, considering technical parameters.

The installation location should be as close as possible to the chimney pipe. The room where the product will be installed must provide conditions that ensure the proper functioning of the ventilation system.

If the house has forced exhaust ventilation, according to building codes and regulations, forced supply ventilation is also required, which must be proportional to or exceed the exhaust airflow.

It is recommended to install the product with a connection to outside air.

If the fireplace insert (cassette) or stove does not have a separate channel for outside air supply, it is necessary to ensure a supply of fresh air by opening a window or door in the room where the product is installed. In this case, the fireplace insert (cassette) or stove will function as a powerful forced exhaust ventilation system. Ensure the necessary air supply; otherwise, air will be drawn from exhaust vents located in the kitchen, bathroom, etc.

Before installing the fireplace insert (cassette) or stove, all combustible materials, as well as those that may degrade under high temperatures, must be removed or properly protected. This applies to materials on surfaces in contact with the product (floor, walls, ceiling), as well as those inside these surfaces, such as electrical installations or gas pipes.

Combustible materials and objects should not be located closer than specified in the Installation and Operation Manual for the respective type of product.

**WARNING!** Please ensure that the floor is capable of supporting the combined weight of the fireplace insert (cassette) or stove, convection heat chamber and facing.

#### 3.2.1 MINIMUM SAFE DISTANCES FOR INSTALLING SAVEN FIREPLACE INSERTS / CASSETTES

The fireplace insert (cassette) must be installed while maintaining the following safety distances:

- Minimum distance of 50 mm from the rear of the fireplace insert (cassette) to non-combustible materials;
- Minimum distance of 50 mm from the sides of the fireplace insert (cassette) to non-combustible materials;
- Items made of combustible materials must be at least 1500 mm away from the fireplace insert (cassette).

If it is not possible to maintain the above distances, technological and structural measures must be taken to prevent the risk of fire. In the case of contact with a wooden or other combustible material wall, the chimney must be properly insulated.

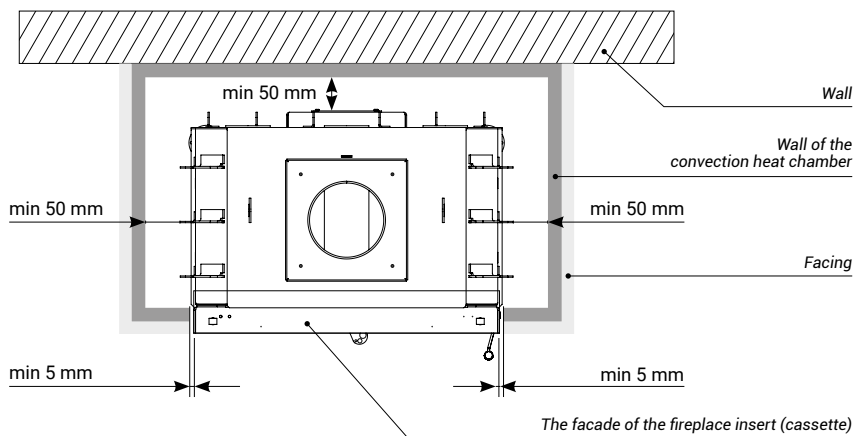

### 3.2.2 MINIMUM SAFE DISTANCES FOR INSTALLING SAVEN STOVES

The stove must be installed while maintaining the following safety distances:

- Minimum distance of 100 mm on both sides and from the rear of the stove to combustible materials;
- Minimum distance of 1000 mm in front of the stove to combustible materials.

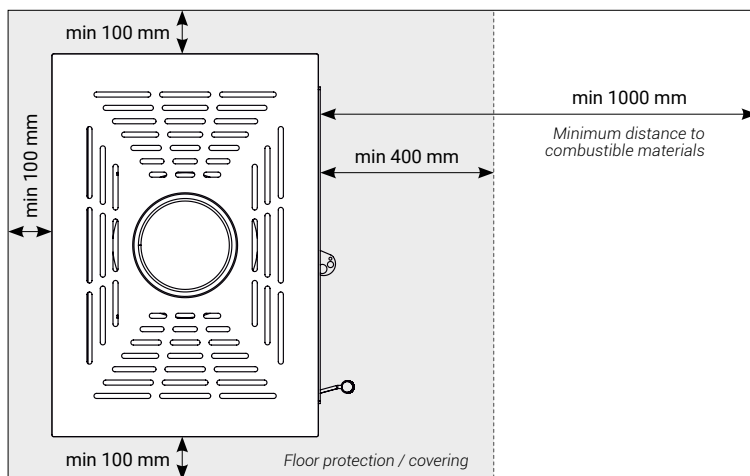

### 3.2.3 FLOOR PROTECTION / COVERING FOR SAVEN FIREPLACE INSERTS / CASSETTES / STOVES

If the fireplace insert (cassette) or stove is installed on a floor that is not completely non-combustible, an insulating underlay should be used, such as sheet metal (2 mm thick), ceramic, tempered glass, or stone, to ensure that during operation, the temperature of the floor (covering) does not exceed 50°C.

The insulating underlay should extend beyond the dimensions of the product by at least:

- 400 mm perpendicular to the doors through which fuel is loaded into the fireplace insert (cassette) or stove;
- 100 mm parallel to the doors through which fuel is loaded into the fireplace insert (cassette) or stove;
- The floor insulation (covering) for the convection heat chamber of the fireplace insert (cassette) must match the dimensions of the convection heat chamber or exceed them.

It is prohibited to place items made of combustible materials directly on the fireplace insert (cassette), stove, or within a distance less than the safe distance specified.

### 3.3 INSTALLATION OF SAVEN FIREPLACES INSERTS / CASSETTES / STOVES

**WARNING!** Before final installation of the fireplace insert (cassette) or stove, connection to the chimney, and facing, the following checks must be performed:

- Ensure the proper functioning of all components, check the opening and closing of the doors, and eliminate any extraneous noises during door movement;
- Check the tightness of the doors and adjust them if necessary;
- Inspect the body of the fireplace insert (cassette) or stove, as well as the door frame for any mechanical damage, chips, or scratches;
- Make sure the glass of the doors is free from scratches and chips;
- Ensure that the sealing cords are in place and undamaged.

**If any damage or deficiencies are found, immediately contact an authorized SAVEN™ representative to resolve them before installation!**

The fireplace insert (cassette) or stove must be installed on a non-combustible base with appropriate load-bearing capacity. It is recommended to cover the base with non-combustible materials such as ceramic tiles, natural stone, metal, etc. It is prohibited to install the fireplace insert (cassette) or stove directly on a floor made of combustible materials!

Install the fireplace insert (cassette) or stove on the prepared non-combustible base with the appropriate load-bearing capacity. Remove all adhesive labels, wooden frames, polyethylene, and other packaging materials. Ensure that there are no foreign objects inside the fireplace insert (cassette) or stove. Level the product using the adjustable feet.

The weight of the fireplace insert (cassette) or stove must be evenly distributed over the area occupied by the product, extended by 0.6 meters in each direction. For example, if the installation area of the fireplace insert (cassette) or stove is 0.5 x 0.7 meters, it exerts pressure on a floor area equal to  $(0.6 + 0.5 + 0.6) \times (0.6 + 0.7 + 0.6) = 3.23 \text{ m}^2$ . Thus, a fireplace insert (cassette) or stove with an installation area of 0.35 m<sup>2</sup> can weigh up to 484 kg (150 kg/m<sup>2</sup> x 3.23 m<sup>2</sup>). Therefore, SAVEN fireplace inserts (cassette) and stoves can be installed without the need for floor reinforcement.

If you are unsure about the floor structure on which the product is to be installed, or if the installation or the product's body significantly increases its weight (e.g., due to facing with heavy materials such as stone or granite), be sure to consult with an architect. This is necessary to reinforce the floor or to create a special structure to distribute the load over a larger area.



#### 3.3.1 DOORS OF SAVEN FIREPLACES INSERTS / CASSETTES / STOVES

The door frame of SAVEN fireplace inserts (cassette) and stoves is made from a highly durable door profile, ensuring resistance to deformation, expansion, and twisting under high temperatures.

In SAVEN Energy ECO fireplace inserts with straight doors, SAVEN Into ECO cassettes, and SAVEN Vatra ECO stoves, there is an option to adjust the hinges. The doors can be configured to open either to the right or to the left. This does not apply to corner models of SAVEN Energy ECO fireplace inserts and models with a lifting door mechanism (guillotine) such as SAVEN Energy Up ECO.

Models of SAVEN Energy Up ECO fireplace inserts are equipped with a door lifting mechanism (main operating mode) and a side opening to the right (for maintenance). The system automatically pulls the doors closed to ensure airtightness and allows the doors to be fixed in any position when open. The lifting mechanism also allows weight adjustment, enabling the user to set the ease of opening and closing the doors according to their preferences.



### 3.3.2 DOUBLE DEFLECTOR

The function of the deflector is to alter the direction of the flue gas flow and reflect heat back into the combustion chamber of the fireplace insert (cassette) or stove, which helps to increase the combustion temperature. For the efficient operation of a fireplace insert (cassette) or stove, both the design of the deflector and the number of deflectors used are essential.



All SAVEN fireplace inserts and stoves are equipped with a removable double vermiculite deflector. This helps to distribute heat more evenly and increases the efficiency of the appliance by extending the flue gas path. This improves heat transfer through the steel elements of the smoke box and the walls of the fireplace insert (stove).

The deflector is removed for transport and is included with the product. It must be correctly installed after the fireplace insert or stove has been mounted and connected to the chimney.

**The first deflector consists of two parts, and the second one consists of one part.**

To install the deflector, it must be angled into the smoke chamber, placing the far edge on the support shelf and the front edge on the support corners. The deflector should be installed with the steel profile holder facing up. Each part of the deflector should be placed sequentially, following the described condition.

A correctly installed deflector will be positioned at an angle, with its metal part facing the combustion zone and the front edge of the deflector higher than the rear edge.

It should be noted that, unlike the fireplace inserts and stoves, the SAVEN Into ECO fireplace cassette inserts are equipped with a single vermiculite deflector.



### 3.3.3 SAVEN FIREPLACE INSERT LEG CONSTRUCTION

SAVEN fireplace insert legs are height-adjustable and feature a smart design that ensures quick and easy installation of ventilation grilles.

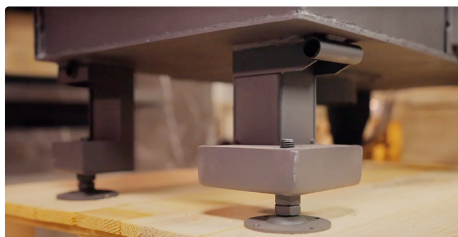

### 3.3.4 EXTERNAL AIR SUPPLY



To ensure the efficient operation of the product, it is recommended to supply fresh air from outside or from the basement to the combustion chamber of the fireplace insert (cassette) or stove. This will prevent the «burning» of oxygen from the room where the product is installed. If the room is equipped with forced exhaust ventilation, this is a mandatory requirement.

All SAVEN™ fireplace inserts, cassettes, and stoves have the technical capability to connect an external air supply channel to the body of the product in two ways: from the bottom or the back of the fireplace insert (cassette) or stove. This simplifies the installation and operation of the product and does not restrict the choice of installation location.

The cross-section of the external air supply channel must match the cross-section of the connecting flange on the fireplace insert (cassette) or stove. It is necessary to ensure airtight connections using non-combustible materials, such as an aluminium flexible pipe and a steel clamp. This connection has minimal heating during operation.



### 3.4 INSTALLATION OF SAVEN FIREPLACE VENTILATION GRILLES

Ventilation grilles for fireplace inserts or cassettes are an important and mandatory component of the fireplace heating system. They ensure the intake of cold air and the distribution of warm air into the room.

#### 3.4.1 CALCULATION OF THE NUMBER OF SAVEN FIREPLACE VENTILATION GRILLES

To achieve maximum efficiency of the fireplace insert or cassette and high performance, the number of ventilation grilles should be calculated as follows:

- **Inlet Ventilation Grilles** – These grilles allow cold air from the room to enter the convection heating chamber. Inlet grilles are installed in the lower part of the convection heating chamber (facing), below the fireplace insert (cassette). Their quantity is calculated using the formula: 50 cm<sup>2</sup> of open grille area per 1 kW of nominal power of the fireplace insert (cassette).
- **Outlet Ventilation Grilles** – These grilles allow warm air from the convection heating chamber to enter the heated room. Outlet grilles are placed in the upper part of the convection heating chamber (facing). Their quantity is calculated using the formula: 75 cm<sup>2</sup> of open grille area per 1 kW of nominal power of the fireplace insert (cassette).

#### 3.4.2 RECOMMENDED MINIMUM CROSS-SECTIONAL AREA OF SAVEN INLET / OUTLET FIREPLACE VENTILATION GRILLES

The current information for each model can be found on the official SAVEN.UA website.  
(Also, for some models, these figures are provided in Table 11.8.1).

#### 3.4.3 INSTALLATION FEATURES OF SAVEN FIREPLACE VENTILATION GRILLES

**SAVEN™ fireplace ventilation grilles** are known for their high quality and functionality. They ensure effective air convection and optimal heat distribution within the room. With a wide range of options – featuring adjustable and fixed louvres, as well as straight and corner models – finding a solution that meets installation needs and requirements is easy.

The installation of fireplace ventilation grilles depends on their type:

- **Grilles with a mesh** should be installed to ensure their proper positioning. This will contribute to effective convection and proper operation of the equipment.
- **Grilles with adjustable louvres** should be installed to provide easy access for adjustment. This allows for changing the airflow and intensity of convection according to needs.
- **Grilles with fixed louvres** must be oriented correctly. Inlet grilles are installed at the bottom of the convection heat chamber (facing) with the louvres directed upwards to allow cold air to enter from the room, while outlet grilles are installed at the top, with the louvres directed downwards for the release of warm air into the room.
- **Straight grilles** are typically installed on flat surfaces of the convection heat chamber (facing), while **corner grilles** are placed in the corners. Their orientation is also important. If a grille is installed at the top of the convection heat chamber (facing), its internal opening should be directed downwards; if at the bottom, the internal opening should be directed upwards.

To ensure the proper installation of fireplace ventilation grilles in the convection heat chamber (facing), holes of the appropriate size must be cut. Consider the difference between external and installation dimensions. For

example, a grille measuring 170x170 mm requires a mounting hole of 152x152 mm. Always check the installation (mounting) dimensions of the fireplace ventilation grilles in the accompanying documentation to avoid errors before installation.

It is recommended to install an additional grille (or grilles) for cooling the decompression chamber approximately 400 mm from the ceiling within the convection heat chamber (facing). This will help avoid overheating of the ceiling, as the temperature is highest in this area.

Proper installation of each type of grille ensures effective convection and the correct operation of the fireplace insert (cassette). It is important to consider the recommended minimum cross-sectional area of the SAVEN inlet / outlet fireplace ventilation grilles and to determine their required quantity accordingly (see section 11.8.1).

(For more detailed information, see pages 95 – 105).



### 3.5 INSTALLATION OF THE DECORATIVE FRAME

After installing the fireplace insert (cassette), you can proceed with fitting the SAVEN decorative frame. It is made of low-alloy steel and coated with a special ECO paint that does not emit unpleasant odors and is resistant to high temperatures.

To install the SAVEN decorative frame, it is enough to insert it into the inner part of the facade of the fireplace (cassette) and fix it with the screws supplied in the kit.

**WARNING!** The decorative frame should not fit tightly against the convection heat chamber (facing). An expansion joint of 5–10 mm should be maintained between the decorative frame and the convection heat chamber (facing).

## 4 CHIMNEY

The chimney for each fireplace insert or stove is selected individually, taking into account the design of the product, the characteristics of the room, and other factors. The chimney must meet requirements for gas impermeability, corrosion resistance, and thermal insulation. Installation and construction of the chimney must be carried out only by qualified professionals, in accordance with current building codes, standards, and fire safety regulations of the country where the fireplace insert (cassette) or stove is being installed.

### 4.1 GENERAL REQUIREMENTS FOR CHIMNEY INSTALLATION

Each fireplace insert or stove requires a separate flue channel. The cross-sectional area of the chimney must match the diameter of the outlet pipe of the fireplace insert (cassette) or stove, as specified by the manufacturer for each model.

It is not permitted to alter the cross-sectional area of the chimney, either by decreasing or increasing it.

**WARNING!** Connecting multiple products to a single chimney flue is prohibited.

### 4.2 CONNECTING TO THE CHIMNEY FOR SAVEN FIREPLACE INSERTS / CASSETTES / STOVES

Before connecting a fireplace insert (cassette) or stove to the chimney, it is necessary to check and, if needed, clean the chimney flue. Make sure that the type of flue is appropriate for its intended purpose. Check the chimney for tightness, the presence of excessive bends, and the compliance of the chimney's cross-sectional area with the diameter of the outlet pipe for the removal of combustion products from the fireplace insert (cassette) or stove. The chimney must be airtight and made from materials with low thermal conductivity.

Pay attention to the condition of the chimney flue. Older or unsuitable flue channels may quickly become dirty or may not withstand high temperatures. To avoid any risks, it is recommended to line the inside of brick (masonry) flue channels with additional pipes (flue lining) along the full height. Flue lining the chimney involves installing pipes of the appropriate cross-section and diameter inside the existing brick chimney. If the fireplace equipment is connected to the chimney and flue lining has not been performed or is not planned, it is necessary to ensure the chimney walls are airtight.

An overly large cross-sectional area of the chimney can create excessive space for heating, which can disrupt the operation of the fireplace insert (cassette) or stove. To avoid this, it is recommended to line the inside of the chimney flue with additional pipes (flue lining) along the full height.

### 4.3 PROPER DRAFT IN THE CHIMNEY

The minimum required draft is 12 Pa.

If the draft exceeds 20 Pa, a draft regulator needs to be installed. It is usually mounted on the connecting pipe in the room where the fireplace insert (cassette) or stove is installed.

**WARNING!** The above chimney installation advice is for informational purposes only and contains general recommendations. We strongly recommend contacting a qualified chimney installation specialist, as each situation requires an individual approach and strict adherence to the regulations and standards applicable in your country and region.

## 5 FACING FOR SAVEN FIREPLACE INSERTS / CASSETTES

Apart from the aesthetic function, fireplace facing and the convection heat chamber play an indispensable role in managing convection flow and protecting the fireplace insert (cassette) from overheating.

### 5.1 GENERAL PROVISIONS

The fireplace facing as well as the construction of the convection heat chamber must be made of non-combustible materials.

Cold air enters through the inlet ventilation grilles located in the lower part of the convection heat chamber (facing). It passes through the space between the walls of the convection heat chamber (facing) and the body of the fireplace insert (cassette), heating up. It rises to the upper part of the convection heat chamber (facing) and spreads into the room through the outlet ventilation grilles.

If all installation conditions are met, the convection heat chamber and facing will provide cooling of the fireplace insert (cassette) through air convection.

### 5.2 INSTALLATION OF THE CONVECTION HEAT CHAMBER AND FACING



To ensure the long-term performance of the fireplace insert (cassette) after the warranty period, and to prevent dangerous situations related to overheating, please strictly follow all installation recommendations for the convection heat chamber and facing outlined in this Installation and Operation Manual.

- There should be no direct contact between the fireplace insert (cassette) and the walls of the convection heat chamber (facing) – there must be room for the product to expand thermally. The space between the walls of the convection heat chamber (facing) and the heated body of the fireplace insert (cassette) at the back and sides must be at least 50 mm.
- An expansion joint of 5–10 mm must be maintained between the door frame (decorative frame) and the walls of the convection heat chamber (facing).
- The convection heat chamber (facing) should extend at least 10 mm in front of the facade of the fireplace insert (cassette) to ensure free air flow.
- If the niche below the fireplace insert (cassette) serves as a lower convection channel and is also used for storing wood, never close it completely (always leave an open area according to the fireplace ventilation grille parameters).
- The construction of the convection heat chamber and the fireplace facing must be made of non-combustible materials.
- It is prohibited to place items on the fireplace insert (cassette) or press anything against it to avoid overheating.

**WARNING!** Overheating of the fireplace insert (cassette) can disrupt its operation. To avoid this, it is necessary to provide ventilation for the inner space between the body of the fireplace insert (cassette) and the walls of the convection heat chamber (facing) using ventilation grilles. The sizes of the ventilation grilles should be chosen according to the cross-sectional area as specified in the SAVEN ventilation grille data table (see section 11.8.1) for each model of the fireplace insert (cassette).

**WARNING!** If the installation of the convection heat chamber (acing) is carried out without the required number of fireplace ventilation grilles, the warranty for the product will be void (see section 11.8.1), as it may result in overheating.

### 5.3 REQUIREMENTS FOR THE CONVECTION HEAT CHAMBER

**WARNING!** Only non-combustible materials specially designed for this are allowed for the installation of the convection heat chamber.

#### Construction of the Convection Heat Chamber

The installation of the convection heat chamber must be carried out by qualified specialists in accordance with this Installation and Operation Manual, as well as in compliance with building codes, standards, and fire safety regulations.

It is recommended to use silicate or other heat-resistant boards to construct the convection heat chamber. The interior of the convection heat chamber can be insulated with mineral wool with an aluminium coating.

The convection heat chamber should be spacious enough. It is recommended to install the walls of the convection heat chamber at a distance of at least 50 mm from the body of the fireplace insert (cassette). Additionally, an expansion joint between the door frame (decorative frame) and the convection heat chamber wall, measuring 5–10 mm, should be maintained.

In addition to its aesthetic function, the convection heat chamber plays an indispensable role in managing the convection flow, protecting the fireplace insert (cassette) from overheating.

To circulate the airflow in the convection heat chamber, ventilation grilles are used. To install them, openings of the required size are cut in the appropriate locations in the box of the convection heat chamber.

Cold air enters through the inlet ventilation grilles located in the lower part of the convection heat chamber. It passes through the space between the walls of the convection heat chamber and the body of the fireplace insert (cassette), heating up. It rises to the upper part of the convection heat chamber and spreads into the room through the outlet ventilation grilles.

To direct heat from the fireplace insert (cassette) to the upper (outlet) grilles, a so-called horizontal deflector should be installed at least 300 mm below the ceiling. The upper (outlet) grilles are located below this deflector.

It is important to ensure proper air circulation inside the convection heat chamber. The chamber should be sufficiently large to avoid excessive heat build-up inside.

The convection heat chamber should be designed to allow for the cleaning of the fireplace insert (cassette) and the connector leading to the chimney. Special attention should be given to access to the connector elbow for cleaning.

**WARNING!** The manufacturer is not responsible for products installed in the convection heat chamber if the applicable norms and standards, as well as the recommendations in this Installation and Operation Manual, are not followed. The manufacturer is also not responsible for convection heat chambers in which inappropriate materials have been used.

The product installed in the convection heat chamber without a sufficient number of fireplace ventilation grilles will lose its warranty (see section 11.8.1), as it will overheat.

**WARNING!** Operating the fireplace insert (cassette) without a convection heat chamber may lead to damage to the product.

## 6 OPERATION AND MAINTENANCE

## 6.1 FUEL

The fireplace insert, cassette, or stove is designed for burning dry firewood, which should be split and seasoned for at least 18 months under cover in a well-ventilated area.

When choosing firewood, consider its density. Hard deciduous wood (e.g., birch, oak, hornbeam, alder, beech, maple, elm, ash) will provide more heat for the same volume compared to softwood (e.g., poplar, aspen, linden, willow). Avoid using coniferous wood.

## 6.1.1 SIZE OF FIREWOOD (LOGS)

The size of firewood (logs) depends on the dimensions of the fireplace insert (cassette) or stove. While each product has specific requirements, general guidelines can be followed. For example, the length and width of the log should be approximately 3/4 of the width of the front opening of the fireplace insert (cassette) or stove. Optimal log sizes are: length 300–350 mm, diameter 90–140 mm. Logs should be split.









(See also tables 11.1.12, 11.2.8, 11.3.3, 11.4.2, 11.5.5, 11.6.7).

SAVEN ENERGY ECO				SAVEN INTO ECO		SAVEN ENERGY UP ECO	
SE/60/50 SE/60/50/BL	MAX L 500	SE/70/50 SE/70/50/BL	MAX L 600	SI/60/62	MAX L 500	SE/80/50/UP SE/80/50/UP/BL	MAX L 700
SE/80/50 SE/80/50/BL	MAX L 700	SE/90/50 SE/90/50/BL	MAX L 800	SI/70/62	MAX L 600	SE/90/50/UP SE/90/50/UP/BL	MAX L 800
SE/65/50/47/L SE/65/50/47/L/BL	MAX L 500	SE/65/50/47/R SE/65/50/47/R/BL	MAX L 500	SI/80/62	MAX L 700	SE/75/50/47/L/UP SE/75/50/47/L/UP/BL	MAX L 600
SE/75/50/47/L SE/75/50/47/L/BL	MAX L 600	SE/75/50/47/R SE/75/50/47/R/BL	MAX L 600	SI/90/62	MAX L 800	SE/75/50/47/R/UP SE/75/50/47/R/UP/BL	MAX L 600
SE/85/50/47/L SE/75/50/47/L/BL	MAX L 700	SE/85/50/47/R SE/75/50/47/R/BL	MAX L 700	SI/100/62	MAX L 900	SE/85/50/47/L/UP SE/85/50/47/L/UP/BL	MAX L 700
SAVEN BALANCE ECO				SAVEN LUMI ECO			
SB/80/50 SB/80/50/BL	MAX L 700	SB/110/50/UP SB/110/50/UP/BL	MAX L 900	SL/60/82	MAX L 500	SE/85/50/47/R/UP SE/85/50/47/R/UP/BL	MAX L 700
SAVEN VATRA ECO							
SV/L/40/50 SV/L/40/50/BL	450 / 300	SV/XL/50/50 SV/XL/50/50/BL	450 / 400	SV/XXL/60/50 SV/XXL/60/50/BL	450 / 500	SE/85/50/47/R/UP SE/85/50/47/R/UP/BL	MAX L 700

## 6.1.2 LEVEL OF MOISTURE IN FIREWOOD

The moisture content of firewood is an important factor. Wet firewood burns poorly, hissing and cracking, and produces soot and black smoke. This pollutes the walls of the fireplace insert (cassette) or stove and the chimney.

The level of moisture in firewood should not exceed 25%; otherwise, the firewood will burn inefficiently, soot will appear on the glass of the fireplace insert (cassette) or stove door, and the smoke will make it difficult to observe the flames.

			ENERGY EFFICIENCY OF THE FIREPLACE INSERT / CASSETTE / STOVE	<b>80%</b>
			LEVEL OF MOISTURE IN FIREWOOD	<b>16%</b>
			ENERGY EFFICIENCY OF THE FIREPLACE INSERT / CASSETTE / STOVE	<b>56%</b>
			LEVEL OF MOISTURE IN FIREWOOD	<b>42%</b>

## 6.1.3 PROHIBITED TYPES OF FUEL

**WARNING!** It is strictly forbidden to start the fireplace insert (cassette) or stove with items not specified in the Installation and Operation Manual!

It is not recommended to start the fireplace insert (cassette) or stove using firewood from coniferous trees. Coniferous trees (pine, spruce, cedar) contain a lot of resin. When burning such wood in a fireplace insert (cassette) or stove, a greasy layer forms on the glass, which is difficult to clean. Resin releases a distinctive odour when burned and produces a large amount of black smoke, which contaminates the product and the chimney.

It is prohibited to light the fireplace insert (cassette) or stove with a large amount of wood chips or dry branches, as they create very high temperatures that can damage the product. The fire should be started in a way that allows

the product to heat up gradually.

It is prohibited to use any other types of fuel not specified in the Installation and Operation Manual, such as coal, fuel briquettes, or coke.

It is prohibited to burn wooden fragments from old furniture, benches, fences, old boards, and waste in the fireplace insert (cassette) or stove. This fuel not only has a low heat output but is also dangerous, as it emits harmful chemical substances (paints, varnishes, stains, primers, antiseptics) into the air.

Do not throw food scraps, paper, cardboard, plastic, fabrics, or other foreign objects into the fire. This can damage the fireplace insert (cassette) or stove, as well as the chimney, and will seriously impact fire safety in the house.

## 6.2 INITIAL LIGHTING

**WARNING! The initial test lighting of the fireplace insert (cassette) or stove must be performed by a qualified specialist before any cladding work begins. Prior to this, the product must be installed in its prepared location, connected to the chimney system, and provided with an external air supply.**

Light the fire using the method described below. A gradual temperature increase will ensure the gradual expansion and stabilization of the materials. The initial lighting of the fireplace insert (cassette) or stove should be carried out with windows (doors) open to ensure ventilation in the room.

**WARNING! One of the advantages of SAVEN fireplace inserts (cassettes) or stoves is that their surfaces are coated with a special eco-friendly paint that is resistant to high temperatures. The paint does not smoke or emit unpleasant odours.**

**To easily and safely light a fire in the fireplace insert (cassette) or stove, follow these steps:**

1. Place dry firewood in the fireplace insert (cassette) or stove. Choose hardwood firewood.
2. Place the largest logs at the bottom of the combustion chamber, perpendicular to the fireplace insert (cassette) or stove door. On top of them, place two or three layers of smaller logs, and at the very top, add some wood chips. Each subsequent layer should be arranged in the opposite direction to the previous one.
3. Place a cube of eco-fire starter for fireplace inserts (cassettes) or stoves SAVEN (included in the package) under the wood chips and light it.
4. While the firewood is catching fire and the fireplace insert (cassette) or stove is warming up and the flue draft is normalizing, do not close the door completely. Once the firewood is burning well, close the door and reduce the air supply using the regulator (see section 6.4).
5. Avoid prematurely limiting the air supply, as this may cause the glass to become dirty.
6. After closing the doors, adjust the air supply so that the flame occupies no more than 2/3 of the height of the glass. This is the nominal (medium) operating mode for the fireplace insert (cassette) or stove. In this mode, the product can be used continuously, ensuring safety and extended lifespan.
7. Allow the first batch of firewood to burn completely.
8. Add new firewood only after the previous firewood has fully charred, and the flame has reduced. Adhere to the recommended amount of firewood and ensure proper combustion regulation.

**WARNING! The process of the initial lighting of the SAVEN fireplace insert (cassette) or stove must be under constant supervision.**

**We recommend adhering to this specific method of lighting the fire. It offers the following advantages:**

1. The firewood catches fire easily without producing smoke or soot, and the doors can remain either open or closed.
2. The firewood catches fire gradually, which is important for the longevity of the appliance. This method of lighting prevents thermal shock to the cold fireplace insert (cassette) or stove, leading to a longer product lifespan.
3. The emission of soot and other combustion by-products is reduced, which helps to keep the chimney clean and extends its service life.
4. The glass remains completely clean throughout the entire burning process of the firewood in the fireplace insert (cassette) or stove.

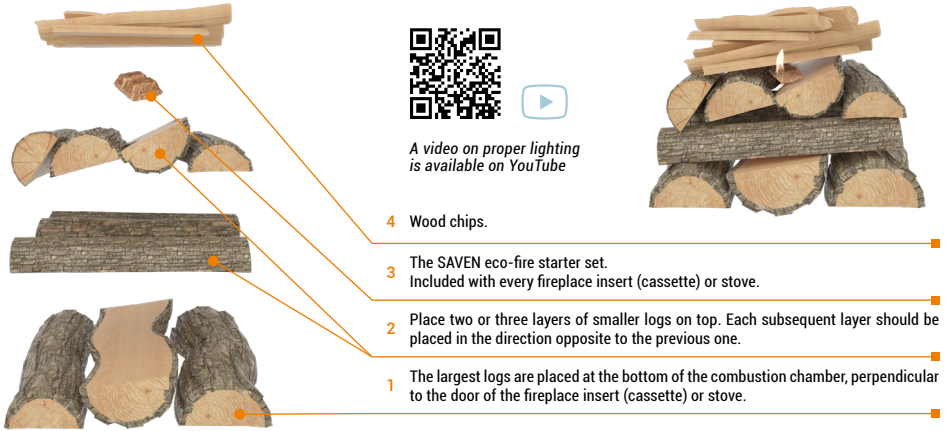

- 4 Wood chips.
- 3 The SAVEN eco-fire starter set.  
Included with every fireplace insert (cassette) or stove.
- 2 Place two or three layers of smaller logs on top. Each subsequent layer should be placed in the direction opposite to the previous one.
- 1 The largest logs are placed at the bottom of the combustion chamber, perpendicular to the door of the fireplace insert (cassette) or stove.

### 6.3 REGULAR OPERATION OF FIREPLACE INSERTS / CASSETTES / STOVES

The loading standard for firewood is determined by the nominal heat output of the product, the type of wood, and its calorific properties.

The table provides a calculation based on wood with a calorific value of 4 kWh per 1 kg of firewood.

NOMINAL HEAT OUTPUT OF THE PRODUCT (KW)**	5,0 - 6,9	7,0 - 8,9	9,0 - 10,9	11,0 - 12,9	13,0 - 14,9	15,0 - 16,9	17 - 18,9	19,0 - 20,9
FIREWOOD LOADING STANDARD PER HOUR (KG/H)***	1,25 - 1,75	1,75 - 2,25	2,25 - 2,75	2,75 - 3,25	3,25 - 3,75	3,75 - 4,25	4,25 - 4,75	4,75 - 5,25

\*\* The nominal heat output for each product is indicated on the label and in the accompanying documentation. The label is located on the glass of the product's door.

\*\*\* The actual amount of firewood depends on the type of wood, its moisture content, and its calorific properties. The amount of firewood loaded may vary by  $\pm 30\%$ .

Before adding firewood to the fireplace insert (cassette) or stove, first set the air supply regulator to the minimum position. Gently, without sudden movements, slightly open the door, wait a few seconds for the pressure to equalize, and only then fully open it. Avoid opening the door suddenly to prevent smoke from entering the room.

**WARNING! All elements of the fireplace insert (cassette) or stove may have a high temperature, so always use a protective glove. The glove is included with the SAVEN fireplace insert (cassette) or stove.**

It is recommended to regularly add a small amount of firewood (1–2 logs) to avoid smoke and glass contamination.

After each addition of firewood, increase the air supply to ensure good combustion. Then set the air regulator to the middle position, so that the flames occupy no more than 2/3 of the height of the combustion chamber.

If you are operating the fireplace insert (cassette) or stove at a low intensity (where the flames are barely visible) due to reduced air supply for combustion, excessive soot and water vapor can form. This may lead to glass contamination and soot accumulation in the chimney, especially if the firewood is not sufficiently dry. In such cases, the chimney should be cleaned every three months or more frequently to avoid draft problems and the risk of chimney fires.

Conversely, prolonged operation of the fireplace insert (cassette) or stove at high intensity can lead to overheating or damage to the product.

It is recommended to use well-dried firewood from hardwood species and to operate the fireplace insert (cassette) or stove in the nominal (medium) mode. The flames should not extend beyond the visible part of the combustion chamber (2/3 of the height of the glass), which is controlled by a single air regulator (see Section 6.4).

**WARNING!** To avoid fire and smoke in the room, the fireplace insert (cassette) or stove must be used with the doors closed!

#### Heating During Transitional Periods and Under Adverse Weather Conditions.

During transitional periods, when the outside temperature is 15 °C or higher, as well as under adverse weather conditions (strong winds, rain, fog, etc.), there may be a disruption in chimney draft. As a result, during the normal burning process, if the door is opened, combustion products may re-enter the room, and more smoke may appear in the combustion chamber. In this case, it is necessary to use less firewood and increase the air supply. This will help stabilize the chimney draft and regulate the burning process (although you may need to add firewood more frequently). To reduce air resistance, it is necessary to remove ashes more frequently. When the chimney draft stabilizes, the air supply can be gradually reduced while observing the burning process.

#### During regular operation of the fireplace insert, cassette, or stove, it is PROHIBITED to:

- Fail to comply with the Installation and Operating Manual;
- Make any modifications to the product design not specified by the manufacturer;
- Modify the air supply flange to the product;
- Connect multiple products to one chimney flue;
- Disassemble or make any changes to the combustion chamber of the product;
- Leave combustible materials or objects at a distance less than specified in the Installation and Operation Manual;
- Operate the fireplace insert (cassette) without the convection heat chamber;
- Operate the fireplace insert (cassette) without a sufficient number of fireplace ventilation grilles (see section 11.8.1);
- Use the product with cracked glass;
- Touch the glass while the product is in operation, as it can reach temperatures over 100 °C;
- Touch the product while the fire is burning; ensure that there are no children or pets nearby;
- Use prohibited types of fuel, flammable liquids, fats, or other substances not specified in the Installation and Operating Manual (see section 6.1.3);
- Light a fire in the product without a completed convection heat chamber;
- Light a too intense fire in a non-heated (cold) product;
- Light a fire in the product too close to the glass;
- Overheat the product by burning excessively intense fire;
- Use water to extinguish the fire in the product;
- Leave the product unattended with open doors, which can lead to fire or smoke entering the room;
- Fill the firewood compartment completely, blocking the air supply to the convection heat chamber;
- Use aggressive or abrasive cleaning agents on the glass, which may cause scratches and damage to the door components.

#### Pay attention to:

- Poor draft in the chimney;
- Corrosion (the product must be protected from moisture);
- Mechanical damage to the product;
- Damage sustained during transportation.



### 6.4 ADJUSTING THE BURNING INTENSITY

To simplify, facilitate, and enhance the safety of using SAVEN fireplace inserts (cassettes) or stoves, all models are equipped with a single sensitive and precise regulator. This regulator allows for smooth and easy management of the air supply to the combustion chamber, enabling you to control the burning intensity.

The regulator handle is located under the door, in the centre. The burning intensity is adjusted as follows:

- **The extreme left position of the regulator** – the air supply is reduced to the minimum allowable level;
- **The extreme right position of the regulator** – the air supply is at its maximum.

Air supply regulation for combustion is essential for ensuring efficient appliance operation. Supplying the optimal amount of air to the combustion chamber at various stages of the combustion process promotes complete fuel combustion, reducing harmful emissions and ensuring the appliance complies with Ecodesign requirements.

To ensure efficient operation and compliance with Ecodesign requirements, air supply for combustion should be adjusted as specified in Table 11.9.

## 6.5 MAINTENANCE AND CLEANING OF FIREPLACE INSERTS / CASSETTES / STOVES

**Maintenance of a fireplace insert (cassette) or stove includes:**

- Cleaning the glass;
- Cleaning the combustion chamber from ash.

### Cleaning the Glass

Each SAVEN fireplace insert (cassette) or stove is equipped with a «clean glass» system, which directs air to blow across the glass, keeping it clean.

Slight glass soiling is permissible due to various factors: using insufficiently dry firewood, coniferous firewood, lighting a cold product with «bottom-up kindling», placing logs too close to the glass, or prolonged operation of the product with minimal air supply. In such cases, the glass should be cleaned. It is recommended to clean the glass only when the fireplace insert (cassette) or stove is completely cooled down. There are many specialized cleaning products available for fireplace insert (cassette) and stove glass. Familiarize yourself with the instructions before using them. Use paper towels or cloths for cleaning. Avoid aggressive cleaning agents to prevent damage to the product's door components (seals, polished areas, stainless steel parts, glass, etc.). Do not use abrasive cleaners to avoid scratching the surface.

### Cleaning the Combustion Chamber from Ash

Ash should be removed as needed, as excessive ash can obstruct the airflow required for combustion. Collect the ash in a metal container with a tightly fitting lid. Transfer it to a fireproof container and store it on a non-combustible surface for 2–3 days. When cleaning the combustion chamber, always leave a 5–10 mm layer of ash at the bottom of the fireplace insert (cassette) or stove. Ash acts as a catalyst for the combustion process, enhancing its efficiency and improving the cleanliness of flue gases.

## 6.6 CHIMNEY MAINTENANCE AND INSPECTION

Slow burning of firewood results in the formation of soot and water vapour. These substances contain organic compounds that interact with moisture released from the firewood, creating a creosote deposit on the walls of a cold chimney. If this deposit catches fire, the flame can reach very high temperatures. Regular inspection of creosote build-up is essential to determine the frequency of chimney cleaning. The more intense the burning, the less creosote accumulates.

The chimney should be cleaned at least twice a year, with one cleaning performed during the heating season using mechanical tools (brushes).

### Chimney Fire

A chimney fire can occur due to insufficient or irregular cleaning, as well as burning wet or damp firewood, which leads to creosote catching fire – a flammable substance produced when burning wet firewood.

Signs of a chimney fire: a smell of burning in the house, unusual sounds from the chimney, significant heating of the chimney walls, sparks, or flames appearing in the chimney.

**In the event of a chimney fire, you should:**

- Immediately call the fire service;
- If possible, extinguish the fire in the chimney using sand or soil;
- Do not use water to extinguish the fire, as the sudden cooling and evaporation of water may cause cracks to form in the chimney and exacerbate the fire;
- Shut off the air access to the fireplace insert (cassette) or stove: close the doors and stop the primary air supply;
- After the fire is extinguished, a specialist should inspect the chimney's condition, and only after their approval can the fireplace insert (cassette) or stove be used again.

## 7 POSSIBLE PROBLEMS AND THEIR SOLUTIONS

PROBLEM	POSSIBLE CAUSE	SOLUTION
Lighting problems The fire goes out	Excessive moisture in the firewood	Use firewood from hardwood species, such as oak, hornbeam, beech, or ash, with a moisture content below 25% (this is firewood that has been dried for two years in a dry and well-ventilated place). Do not use firewood from coniferous species.
	The kindling logs are too thick	For lighting the fire, use smaller logs. To maintain the fire, logs should be split. Increase the airflow using the control that supplies air to the combustion chamber.
		Insufficient draft in the chimney
The flame is too big	Too much combustion air	
	Excessive draft in the chimney	Order the installation of an automatic draft regulator.
	Poor-quality firewood	Use firewood from hardwood species, such as oak, hornbeam, beech, or ash, with a moisture content below 25% (this is firewood that has been dried for two years in a dry and well-ventilated place). Do not use firewood from coniferous species.
When lit, smoke escapes into the room	Cold chimney flue	Warm up the chimney flue.
During the laying of firewood, combustion products are too intensively released into the room	Insufficient draft in the chimney	Check if the chimney flue is closed (if it is, open it). Schedule an inspection of the chimney flue to check for tightness and ensure it is not clogged (if it is, it needs to be cleaned).
		Wind is entering the chimney
The heating capacity is too low	Poor-quality firewood	Use firewood from hardwood species, such as oak, hornbeam, beech, or ash, with a moisture content below 25% (this is firewood that has been dried for two years in a dry and well-ventilated place). Do not use firewood from coniferous species.
	Insufficient heat intake	Check if the convection ventilation grilles have the recommended minimum cross-sectional area specified by the manufacturer (see table 11.8.1) and ensure that they are not obstructed. Ensure proper air circulation between rooms.
Rapid contamination of the glass	Insufficient draft in the chimney	Check if the chimney flue is closed (if it is, open or adjust it to prevent glass contamination).
	Insufficient air for combustion is being supplied	Increase the airflow using the control that supplies air to the combustion chamber. Check if the appliance is filled with ash (if so, it needs to be cleaned).
Intense water condensation in the fireplace insert (cassette) or stove	Poor-quality firewood	Use firewood from hardwood species, such as oak, hornbeam, beech, or ash, with a moisture content below 25% (this is firewood that has been dried for two years in a dry and well-ventilated place). Do not use firewood from coniferous species.
	Wet firewood	Use firewood from hardwood species, such as oak, hornbeam, beech, or ash, with a moisture content below 25% (this is firewood that has been dried for two years in a dry and well-ventilated place). Do not use firewood from coniferous species.
	During rainfall, raindrops enter the chimney	Install a chimney cap at the chimney outlet to protect the chimney from raindrops.

## 8 SAVEN™ PRODUCT WARRANTY

Congratulations on your purchase of a SAVEN™ product. We hope that your SAVEN™ fireplace insert, cassette, or stove will harmoniously complement the interior of your home, filling it with warmth, comfort, and pleasant emotions.

We strongly recommend that you familiarize yourself with the installation and operation guidelines for the product, as well as the warranty service conditions outlined in the Installation and Operation Manual provided with each product.

**IMPORTANT!** The warranty covers fireplace inserts, cassettes, and stoves (5 years) as well as fireclay lining (2 years). The warranty does NOT cover glass, seals, vermiculite components (deflectors, linings), movable parts, and spare parts damaged due to improper handling of the product. (See section 8.2, point 8)

## 8.1 WARRANTY PERIOD

It is important for us that the product you purchased functions properly and safely, which is why we provide a full 5-year warranty on any SAVEN™ fireplace insert, cassette, or stove, and a 2-year warranty on the fireclay lining.

## 8.2 WARRANTY REQUIREMENTS RULES

### General Warranty Provisions:

1. By the «Warranty Certificate», Limited Liability Company «SAVEN», hereinafter referred to as the «Guarantor», guarantees the proper quality of materials and workmanship of its products. In case of defects or manufacturing faults, the Guarantor undertakes to rectify these issues in accordance with current consumer protection legislation.
2. The Guarantor is obliged to rectify defects or manufacturing faults found during the warranty period free of charge, provided the rules of this warranty are followed. The defects or faults will be resolved either through the repair of the product or its parts, or if repair is impossible, by replacing it with a product of equivalent quality.
3. This warranty does not exclude, limit, or suspend consumer rights provided by consumer protection legislation.
4. The Guarantor reserves the right to refuse warranty service in case of non-compliance with the warranty requirements outlined below.

### Warranty obligations apply in the following cases:

1. The owner of the original product has the right to warranty service provided that the warranty card and proof of purchase (receipt, invoice) are presented. The proof of purchase must contain the following: date of sale, product name and model, product serial number (if applicable), contact details, and seller's and buyer's stamp and signatures.
2. The warranty applies to products purchased from an authorized representative and installed according to the recommendations provided in this Installation and Operation Manual.
3. The warranty period begins on the purchase date and is stated on the proof of purchase. A document without the date, stamp, seller's signature, or with damage or amendments is considered invalid.
4. Installation and commissioning must be carried out by qualified professionals from authorized representatives or installers. The authorized representative whose specialists installed the product is responsible for the accuracy and quality of the installation. If external specialists are engaged, the individual claiming the right to warranty service must ensure that the installation requirements specified in the manufacturer's documentation are met.

### Warranty obligations DO NOT apply in the following cases:

1. If the product is used for purposes other than those intended.
2. If defects occurred due to mechanical damage.
3. If defects occurred as a result of force majeure, intentional or careless actions (inaction) of the consumer or third parties (damage caused by electrical current, fire, flooding, foreign objects, substances, oils, liquids, etc. entering the product).
4. If defects occurred due to the use of non-standard and/or poor-quality consumables (fuel) that do not meet the manufacturer's recommendations or non-compliance with other requirements listed in the manufacturer's documentation.
5. If the product shows signs of unauthorized repairs or other actions by third parties that resulted in a loss of its consumer properties.
6. If the product malfunctions due to external factors beyond the Guarantor's control.
7. The Guarantor and authorized representatives do not bear the cost of organizing related works for ensuring free access to the product's components for warranty servicing.
8. The warranty does not cover glass, seals, vermiculite components (deflectors, linings), movable parts, and spare parts damaged due to improper handling of the product or as a result of:
  - Failure to comply with the Installation and Operation Manual;
  - Making any modifications to the product design not specified by the manufacturer;
  - Modifying the air supply flange to the product;
  - Connecting multiple products to one chimney flue;
  - Dismantling or making any modifications to the combustion chamber of the product independently;
  - Leaving combustible materials or objects at a distance less than specified in the Installation and Operation Manual;
  - Operating the fireplace insert (cassette) without a convection heat chamber;
  - Operating the fireplace insert (cassette) without a sufficient number of fireplace ventilation grilles (see section 11.8.1);
  - Using the product with cracked glass;
  - Using prohibited types of fuel, flammable liquids, fats, and other substances not specified in the Installation

- and Operation Manual (see section 6.1.3);
- Lighting a fire in the product without a completed convection heat chamber;
  - Lighting a too intense fire in a non-heated (cold) product;
  - Lighting a fire in the product too close to the glass;
  - Overheating the product by burning excessively intense fire;
  - Using water to extinguish a fire in the product;
  - Leaving the product unattended with open doors, which can lead to fire or smoke entering the room;
  - Filling the firewood compartment completely, blocking the air supply to the convection heat chamber;
  - Using aggressive or abrasive cleaning agents to clean the glass, which may cause scratches and damage to door components;
  - Damage caused during transportation.

### Compensation

In case of claims against the manufacturer, the buyer should contact the authorized representative where the purchase was made. If the authorized representative cannot be reached, a written request for repairs or replacement should be sent to [info@saven.ua](mailto:info@saven.ua).

The method for resolving product defects is determined by the Guarantor. Warranty service is provided either at the place of product operation or at authorized service centres designated by the Guarantor.

To fulfil warranty obligations, the Guarantor has the right to involve an authorized representative.

The Guarantor is not responsible for any damage, directly or indirectly caused by the product to people, pets, or property, if it occurred due to a breach of the rules and conditions of product use as stated in the Installation and Operation Manual, intentional or negligent actions (inaction) by the consumer or third parties, or product installation by unqualified specialists.

In addition to these warranty conditions, advisory and practical assistance on product use and operation are provided by authorized representatives. We strongly recommend regularly engaging qualified professionals for servicing and preventive maintenance of the products.

## 9 WASTE DISPOSAL

### PACKAGING DISPOSAL

The fireplace insert (cassette) or stove is delivered in the following packaging:

- Wooden pallet, which can be cut into pieces and burned in the fireplace insert (cassette) or stove;
- Cardboard packaging, which can be disposed of at the local recycling point;
- Plastic bags, which can be disposed of at the local recycling point.

### DISPOSAL OF FIREPLACE INSERT / CASSETTE / STOVE

The fireplace insert (cassette) or stove consists of the following materials:

- Steel, which can be disposed of at the local recycling point;
- Glass, which must be disposed of as hazardous waste and should not be placed in regular mixed waste bins;
- Vermiculite boards, which can be disposed of in regular mixed waste bins.

## 10 LEGAL INFORMATION

This Installation and Operation Manual is intended to familiarize you with SAVEN™ products, including their range, installation, usage, and maintenance.

SAVEN reserves the right to make changes to the design of its appliances to improve their technical, aesthetic, and operational characteristics without prior notice to consumers. Such changes will not affect the quality of the products. The company may also update the packaging design.

For current information about SAVEN™ products and their specifications, please contact SAVEN directly or reach out to an authorized representative in your region.

The SAVEN trademark, product names, and all content of this Installation and Operation Manual (texts, images, graphics), including the company name and logo, are the intellectual property of SAVEN. All rights are reserved. Their use is permitted only with the written consent of SAVEN.

MANUFACTURER	<b>LIMITED LIABILITY COMPANY SAVEN</b>		 <b>SAVEN.UA</b> <a href="mailto:info@saven.ua">info@saven.ua</a>
	Office 43, 28/2 M. Grushevskogo Street, 01021, Kyiv, Ukraine		
	EDRPOU: 40833282	+38 (067) 846 12 46	
	TIN: 408332826557	+38 (050) 526 12 46	



SAVEN - SAVING ENERGY

## DZIĘKUJEMY ZA WYBÓR PRODUKTÓW SAVEN™

Firma **SAVEN** jest ukraińskim producentem nowoczesnych, energooszczędnych i niezawodnych wkładów kominkowych, kaset, pieców, wentylacyjnych kratki kominkowych oraz akcesoriów.

Filozofia firmy **SAVEN** jest zakodowana w samej nazwie: Saving Energy – Oszczędność Energii. Nasze wkłady kominkowe, kasety i piece są zgodne z nazwą – szybko się nagrzewają, efektywnie pracują i mają status ECO, co nie tylko oszczędza koszty paliwa, ale także utrzymuje komfortową temperaturę w domu bez zanieczyszczania środowiska.

Połączyliśmy naszą wiedzę i wieloletnie doświadczenie w branży kominkowej z europejskimi technologiami i nowoczesnym sprzętem, co pozwoliło nam stworzyć wysokiej jakości ukraiński produkt, który spełnia wszystkie europejskie standardy.

*Z poważaniem,  
zespół SAVEN*



### DEKLARACJA WŁAŚCIWOŚCI UŻYTKOWYCH ORAZ INNE DOKUMENTY SĄ DOSTĘPNE DO POBRANIA NA SAVEN.UA/PL/

Ten dokument jest integralną częścią urządzenia. Niniejsza «Instrukcja obsługi i instalacji», w tym wszystkie zdjęcia, ilustracje oraz znaki towarowe, jest chroniona prawem autorskim. Producent zastrzega sobie prawo do wprowadzania poprawek i zmian w instrukcji, bez obowiązku informowania kogokolwiek o tym.

Informacja aktualna w momencie druku. Aktualną wersję instrukcji można znaleźć na stronie <https://saven.ua/pl/> w zakładce «Pliki do pobrania».

**UWAGA!** Przed instalacją i użytkowaniem wkładów kominkowych, kaset lub pieców SAVEN prosimy o zapoznanie się z niniejszą «Instrukcją obsługi i instalacji» oraz o przestrzeganie wymagań bezpieczeństwa przeciwpożarowego.



## SPIS TREŚCI

<b>1 POSTANOWIENIA OGÓLNE</b> .....	<b>46</b>
1.1 Transport i zawartość opakowania.....	46
1.2 Środki bezpieczeństwa i wymagania przeciwpożarowe .....	46
<b>2 CHARAKTERYSTYKA TECHNICZNA WKŁADÓW KOMINKOWYCH / KASET / PIECÓW SAVEN</b> .....	<b>47</b>
<b>3 MONTAŻ</b> .....	<b>48</b>
3.1 Ogólne zasady montażu urządzeń kominkowych .....	48
3.2 Przygotowanie do montażu .....	49
3.2.1 Minimalne bezpieczne odległości przy instalacji wkładów kominkowych / kaset SAVEN .....	49
3.2.2 Minimalne bezpieczne odległości przy instalacji pieców SAVEN .....	50
3.2.3 Ochrona podłogi / pokrycie dla wkładów kominkowych / kaset / pieców SAVEN .....	50
3.3 Montaż wkładów kominkowych / kaset / pieców SAVEN .....	50
3.3.1 Drzwi wkładów kominkowych / kaset / pieców SAVEN .....	51
3.3.2 Podwójny deflektor .....	51
3.3.3 Konstrukcja nóżek wkładów kominkowych SAVEN .....	52
3.3.4 Doprowadzenie powietrza z zewnątrz .....	52
3.4 Montaż wentylacyjnych krtek kominkowych SAVEN .....	53
3.4.1 Obliczanie liczby wentylacyjnych krtek kominkowych SAVEN .....	53
3.4.2 Minimalne wymagane pole czynne wlotowych / wylotowych wentylacyjnych krtek kominkowych SAVEN .....	53
3.4.3 Cechy montażu wentylacyjnych krtek kominkowych SAVEN .....	53
3.5 Montaż ramki dekoracyjnej .....	54
<b>4 KOMIN</b> .....	<b>54</b>
4.1 Ogólne wymagania dotyczące montażu komina .....	54
4.2 Podłączenie do komina wkładów kominkowych / kaset / pieców SAVEN .....	54
4.3 Prawidłowy ciąg w kominie .....	54
<b>5 OBUDOWA WKŁADÓW KOMINKOWYCH / KASET SAVEN</b> .....	<b>55</b>
5.1 Ogólne zasady .....	55
5.2 Montaż konwekcyjnej komory ciepłej i obudowy .....	55
5.3 Wymagania dotyczące konwekcyjnej komory ciepłej .....	56
<b>6 EKSPLOATACJA I OBSŁUGA</b> .....	<b>57</b>
6.1 Paliwo .....	57
6.1.1 Rozmiar drewna opałowego (kłód) .....	57
6.1.2 Poziom wilgotności drewna opałowego .....	57
6.1.3 Zabronione rodzaje paliwa .....	57
6.2 Pierwsze rozpalenie .....	58
6.3 Regularna eksploatacja wkładów kominkowych / kaset / pieców .....	59
6.4 Regulacja intensywności spalania .....	60
6.5 Konserwacja i czyszczenie wkładów kominkowych / kaset / pieców .....	61
6.6 Konserwacja i kontrola komina .....	61
<b>7 MOŻLIWE PROBLEMY I SPOSOBY ICH ROZWIĄZANIA</b> .....	<b>62</b>
<b>8 GWARANCJA NA PRODUKTY SAVEN™</b> .....	<b>63</b>
8.1 Okres gwarancji .....	63
8.2 Zasady wymagań gwarancyjnych .....	63
<b>9 UTYLIZACJA ODPADÓW</b> .....	<b>64</b>
<b>10 INFORMACJE PRAWNE</b> .....	<b>65</b>
<b>11 TABELLE I RYSUNKI</b> .....	<b>66</b>
11.1 Konstrukcja wkładów kominkowych SAVEN Energy ECO .....	66
11.2 Konstrukcja wkładów kominkowych SAVEN Energy Up ECO .....	67
11.3 Konstrukcja pieców wolnostojących SAVEN Vatra ECO .....	68
11.4 Konstrukcja kaset kominkowych SAVEN Into ECO .....	69
11.1.1 - 11.1.10 Rysunki wkładów kominkowych SAVEN Energy ECO .....	70 - 75
11.1.11 - 11.1.12 Dane techniczne wkładów kominkowych SAVEN Energy ECO .....	74 - 77
11.2.1 - 11.2.6 Rysunki wkładów kominkowych SAVEN Energy Up ECO .....	78 - 81
11.2.7 - 11.2.8 Dane techniczne wkładów kominkowych SAVEN Energy Up ECO .....	80 - 83
11.3.1 - 11.3.2 Rysunki wkładów kominkowych SAVEN Balance ECO .....	84
11.3.3 Dane techniczne wkładów kominkowych SAVEN Balance ECO .....	85
11.4.1 Rysunki pieców wolnostojących SAVEN Lumi ECO .....	86
11.4.2 Dane techniczne pieców wolnostojących SAVEN Lumi ECO .....	87
11.5.1 - 11.5.3 Rysunki pieców wolnostojących SAVEN Vatra ECO .....	88 - 89
11.5.4 - 11.5.5 Dane techniczne pieców wolnostojących SAVEN Vatra ECO .....	89 - 90
11.6.1 - 11.6.5 Rysunki kaset kominkowych SAVEN Into ECO .....	91 - 93
11.6.6 - 11.6.7 Dane techniczne kaset kominkowych SAVEN Into ECO .....	93 - 94
11.7 Szamot .....	95
11.8 Wentylacyjne kratki kominkowe SAVEN .....	95
11.8.1 Minimalne wymagane pole czynne wlotowych / wylotowych wentylacyjnych krtek kominkowych SAVEN .....	95
11.8.2 Wentylacyjne kratki kominkowe SAVEN Classic .....	96 - 97
11.8.3 Wentylacyjne kratki kominkowe SAVEN Classic z regulowanymi żaluzjami .....	98 - 99
11.8.4 Wentylacyjne kratki kominkowe SAVEN Hide .....	100 - 101
11.8.5 Wentylacyjne kratki kominkowe SAVEN Loft .....	102 - 103
11.8.6 Wentylacyjne kratki kominkowe SAVEN Loft Angle .....	104 - 105
11.9 Regulacja dopływu powietrza do spalania w celu zapewnienia optymalnej pracy urządzenia zgodnie z wymogami Ekoprojektu .....	106
<b>12 SERWIS POSPRZEDAŻOWY</b> .....	<b>107</b>
<b>13 KARTA GWARANCYJNA</b> .....	<b>107 - 108</b>

## 1 POSTANOWIENIA OGÓLNE

Wkłady kominkowe, kasety i piece SAVEN są przeznaczone do spalania paliwa stałego (drewna) i są instalowane w celu ogrzewania pomieszczeń zarówno jako główne, jak i dodatkowe źródło ciepła.

Niniejsza «Instrukcja obsługi i instalacji» zawiera ważne wskazówki dotyczące montażu, obsługi i eksploatacji urządzeń SAVEN w celu zapewnienia ich prawidłowego działania. Instrukcja zawiera cenne porady, dlatego zalecamy zachowanie i nie wyrzucanie tej instrukcji.



**Jeśli mają Państwo pytania, na które nie znaleźli Państwo odpowiedzi w tym dokumencie, prosimy o kontakt z producentem lub jego autoryzowanymi przedstawicielami w Państwa kraju. <https://saven.ua/pl/dealerzy/>**

### 1.1 TRANSPORT I ZAWARTOŚĆ OPAKOWANIA

Transport wkładu kominkowego (kasety) lub pieca wymaga najwyższej ostrożności, ponieważ jest to delikatny ładunek. Zaleca się, aby transport odbywał się pod nadzorem specjalisty zaznajomionego z tym sprzętem.

Urządzenie jest wysyłane w niehermetycznym, sztywnym opakowaniu, które zapewnia ochronę przed opadami, uszkodzeniami mechanicznymi oraz dobrą wentylację.

#### Zawartość opakowania:

- Wkład kominkowy (kasety) lub piec;
- Rękawica odporna na wysoką temperaturę;
- Zestaw eko-rozpałek SAVEN;
- Dokumentacja towarzysząca;
- Instrukcja obsługi i instalacji.

Głównym wymaganiem dotyczącym opakowania jest zapewnienie ochrony towaru oraz zapobieganie jego uszkodzeniu podczas transportu, przechowywania i wysyłki.

Sprzęt powinien być przechowywany w suchych, dobrze wentylowanych pomieszczeniach. Nie wolno przechowywać go na zewnątrz ani w pomieszczeniach o wysokiej wilgotności.

**UWAGA! Wszystkie wkłady kominkowe (kasety) lub piece SAVEN mają tylko jedną pozycję transportową – pionową! Nie wolno ich przechylać, nachylać, transportować w pozycji poziomej, a także gwałtownie opuszczać lub rzucać urządzeniem.**

### 1.2 ŚRODKI BEZPIECZEŃSTWA I WYMAGANIA PRZECIWPOŻAROWE

Ważne jest, aby pamiętać o środkach bezpieczeństwa podczas obsługi wkładów kominkowych (kaset) lub pieców. Znajomość prostych zasad pozwoli zapewnić bezpieczeństwo sobie i swojej rodzinie oraz ochronić dom. Upewnij się, że powierzasz korzystanie z wkładu kominkowego (kasety) lub pieca osobom dorosłym, bez fizycznych i/lub psychicznych upośledzeń, które mogą utrudniać prawidłowe i bezpieczne korzystanie ze sprzętu.

- Podczas korzystania z urządzenia należy przestrzegać lokalnych i krajowych przepisów bezpieczeństwa.
- Aby uniknąć zagrożenia pożarowego, wkład kominkowy (kasety) lub piec musi być zainstalowany zgodnie z obowiązującymi normami budowlanymi i zaleceniami technicznymi określonymi w niniejszej instrukcji.
- Dla prawidłowej i bezpiecznej pracy urządzenia regularnie sprawdzaj stan wkładu kominkowego (kasety) lub pieca, komina, szkła, drzwi itp.
- Nie pozwalaj dzieciom ani zwierzętom domowym przebywać w pobliżu działającego wkładu kominkowego (kasety) lub pieca.

**UWAGA! Wkłady kominkowe SAVEN spełniają wymagania norm EN 13229:2001; EN 13229:2001/A1:2003; EN 13229:2001/A2:2004; EN 13229:2001/AC:2006; EN 13229:2001/A2:2004/AC:2007, jak również EN 16510-1:2022 oraz EN 16510-2-2:2022, i posiadają oznakowanie CE.**

**UWAGA! Piece wolnostojące serii SAVEN Vatra ECO spełniają wymagania norm EN 13240:2001; EN 13240:2001/AC:2006; EN 13240:2001/A2:2004; EN 13240:2001/A2:2004/AC:2007; EN 16510-1:2018 i posiadają oznakowanie CE.**

**UWAGA!** Kasety kominkowe serii SAVEN Into ECO spełniają wymagania norm EN 13229:2001; EN 13229:2001/A1:2003; EN 13229:2001/A2:2004; EN 13229:2001/AC:2006; EN 13229:2001/A2:2004/AC:2007; EN 16510-1:2018 i posiadają oznakowanie CE.

W celu uniknięcia niebezpieczeństwa pożaru wkład kominkowy (kaset) lub piec powinien być zainstalowany zgodnie z odpowiednimi przepisami sztuki budowlanej, oraz z zaleceniami technicznymi podanymi w niniejszej «Instrukcji obsługi i instalacji».

Przed włączeniem do eksploatacji należy dokonać protokolarnego odbioru technicznego, do którego należy załączyć opinię kominiarską i specjalisty PPOŻ.

Przy instalowaniu wkładu kominkowego (kasety) lub pieca należy przestrzegać wszystkich powiązanych norm krajowych i europejskich jak również przepisów lokalnych, a w szczególności:

1. Ustawy prawo budowlane z dnia 7 lipca 1994 roku (Dz. U. nr 156, poz. 1118 z 2006 roku, z późniejszymi zmianami);
2. Rozporządzenia Ministra Infrastruktury z dnia 12 kwietnia 2002 roku w sprawie warunków technicznych, jakimi powinny odpowiadać budynki i ich usytuowanie (Dz. U. nr 75, poz. 690 z 2002 roku oraz Dz. U. nr 109, poz. 1156 z 2004 r.);
3. Normy PN-EN 13229:2002 «Wkłady kominkowe wraz z kominkami otwartymi na paliwa stałe. Wymagania i badania»;
4. PN-EN 1443:2005 – Kominy. Wymagania ogólne.

Zgodnie z Rozporządzeniem Ministra Infrastruktury (§ 132, ust. 3) kominki (kasety) i piece opalane drewnem z zamkniętym wkładem kominkowym mogą być instalowane wyłącznie w budynkach jednorodzinnych, mieszkalnych w zabudowie zagrodowej i rekreacji indywidualnej oraz w niskich budynkach wielorodzinnych, w pomieszczeniach:

- O kubaturze wynikającej ze wskaźnika 4 m<sup>3</sup>/kW nominalnej mocy cieplnej kominka, lecz nie mniejszej niż 30 m<sup>3</sup>;
- Spełniających wymagania dotyczące wentylacji, o których mowa w § 150, ust. 9 rozporządzenia;
- Posiadających przewody kominowe określone w § 140, ust. 1 i 2 oraz § 145, ust. 1 rozporządzenia;
- W których możliwy jest dopływ powietrza do paleniska kominka w ilości co najmniej 10 m<sup>3</sup>/H na 1 kW nominalnej mocy cieplnej kominka – dla kominków o obudowie zamkniętej.

Zgodnie z Rozporządzeniem Ministra Infrastruktury (§ 150, ust. 9 i 10) w pomieszczeniu z paleniskami na paliwo stałe pobierającymi powietrze do spalania z pomieszczenia i z grawitacyjnym odprowadzeniem spalin, stosowanie mechanicznej wentylacji wyciągowej jest zabronione. Wymagania tego nie stosuje się do pomieszczeń, w których zastosowano wentylację nawiewno-wyiewną zrównoważoną lub nadciśnieniową.

**Pamiętajcie!** Prawidłowe użytkowanie wkładu kominkowego (kasety) lub pieca wpływa na życie i zdrowie Państwa i Państwa bliskich, a także na ochronę mienia. W przypadku pożaru zadzwońcie na numery:



**112 EUROPEJSKI NUMER ALARMOWY**  
**999 POGOTOWIE RATUNKOWE**  
**998 STRAŻ POŻARNA**

**997 POLICJA**  
**991 POGOTOWIE ENERGETYCZNE**  
**992 POGOTOWIE GAZOWE**

## 2 CHARAKTERYSTYKA TECHNICZNA WKŁADÓW KOMINKOWYCH / KASET / PIECÓW SAVEN

Wkłady kominkowe (kasety) i piece SAVEN to urządzenia grzewcze typu konwekcyjnego. Konwekcja to zjawisko przenoszenia ciepła w cieczach, gazach lub materiałach sypkich przez ruch samej substancji. Opiera się na zmianie objętości powietrza w zależności od temperatury.

We wkładach kominkowych (kasetach) typu konwekcyjnego nośnikiem ciepła jest powietrze. Zimne powietrze dostaje się przez kratki wentylacyjne wlotowe, które znajdują się w dolnej części konwekcyjnej komory cieplnej (obudowy). Przechodzi przez przestrzeń między ścianami konwekcyjnej komory cieplnej (obudowy) a korpusem wkładu kominkowego (kasety), nagrzewając się. Unosi się do górnej części konwekcyjnej komory cieplnej (obudowy) i rozprzestrzenia się do pomieszczenia przez kratki wentylacyjne wylotowe.

Konwekcyjne wkłady kominkowe (kasety) mogą w krótkim czasie wytworzyć znaczne ilości nagrzanego powietrza. W połączeniu z kanałami powietrznymi do rozprowadzania gorącego powietrza, taki system szybko rozprowadza ciepło i jest w stanie ogrzać całe pomieszczenie w krótkim czasie.

**Tabele i rysunki (zob. rozdział 11, str. 66):**

- Konstrukcja wkładów kominkowych SAVEN Energy ECO (zob. rys. 11.1, str. 66);
- Konstrukcja wkładów kominkowych SAVEN Energy Up ECO (zob. rys. 11.2, str. 67);
- Konstrukcja pieców wolnostojących SAVEN Vatra ECO (zob. rys. 11.3, str. 68);
- Konstrukcja kaset kominkowych SAVEN Into ECO (zob. rys. 11.4, str. 69);
- Rysunki wkładów kominkowych SAVEN Energy ECO (zob. rys. tech. 11.1.1 – 11.1.10, str. 70 – 75);
- Dane techniczne wkładów kominkowych SAVEN Energy ECO (zob. tab. 11.1.11 – 11.1.12, str. 74 – 77);
- Rysunki wkładów kominkowych SAVEN Energy Up ECO (zob. rys. tech. 11.2.1 – 11.2.6, str. 78 – 81);
- Dane techniczne wkładów kominkowych SAVEN Energy Up ECO (zob. tab. 11.2.7 – 11.2.8, str. 80 – 83);
- Rysunki wkładów kominkowych SAVEN Balance ECO (zob. rys. tech. 11.3.1 – 11.3.2, str. 84);
- Dane techniczne wkładów kominkowych SAVEN Balance ECO (zob. tab. 11.3.3, str. 85);
- Rysunki pieców wolnostojących SAVEN Lumi ECO (zob. rys. tech. 11.4.1, str. 86);
- Dane techniczne pieców wolnostojących SAVEN Lumi ECO (zob. tab. 11.4.2, str. 87);
- Rysunki pieców wolnostojących SAVEN Vatra ECO (zob. rys. tech. 11.5.1 – 11.5.3, str. 88 – 89);
- Dane techniczne pieców wolnostojących SAVEN Vatra ECO (zob. tab. 11.5.4 – 11.5.5, str. 89 – 90);
- Rysunki kaset kominkowych SAVEN Into ECO (zob. rys. tech. 11.6.1 – 11.6.5, str. 91 – 93);
- Dane techniczne kaset kominkowych SAVEN Into ECO (zob. tab. 11.6.6 – 11.6.7, str. 93 – 94).

**UWAGA!** Producent zastrzega sobie prawo do zmiany niektórych parametrów wkładów kominkowych, kaset i pieców bez wcześniejszego powiadomienia. Aktualne dane techniczne proszę sprawdzić w momencie zakupu.

**3 MONTAŻ**

Montaż wkładu kominkowego (kasety) lub pieca musi być przeprowadzony przez wykwalifikowanych specjalistów zgodnie z niniejszą «Instrukcją obsługi i instalacji», a także zgodnie z normami budowlanymi, standardami i wymaganiami bezpieczeństwa przeciwpożarowego. Dokładnie zapoznaj się z instrukcją przed rozpoczęciem montażu oraz regularnym użytkowaniem urządzenia.

**3.1 OGÓLNE ZASADY MONTAŻU URZĄDZEŃ KOMINKOWYCH**

Wkład kominkowy (kasetę) lub piec należy obowiązkowo podłączyć do indywidualnego komina za pomocą specjalnych elementów łączących (rur). Aby zapewnić bezpieczną i ekonomiczną eksploatację, komin musi być technicznie sprawny, odpowiednio dobrany pod względem przekroju poprzecznego i zapewniać właściwą szczelność, zgodnie z przepisami budowlanymi.

Minimalna dopuszczalna długość komina musi wynosić co najmniej 5 metrów dla bezpośredniego pionowego układu. Zwężanie przekroju komina jest zabronione.

**UWAGA!** Przekrój komina nie może być mniejszy niż przekrój kołnierza wylotu spalin.

Przed podłączeniem wkładu kominkowego (kasety) lub pieca do komina, specjalista musi przeprowadzić inspekcję kanału kominowego. Dolna część komina, znajdująca się poniżej punktu podłączenia do wkładu kominkowego (kasety) lub pieca, musi być wyposażona w podwójne drzwi rewizyjne wykonane z materiałów niepalnych, przeznaczone do czyszczenia.

Specyfikacje techniczne komina muszą być zgodne z obowiązującymi przepisami budowlanymi i normami w Twoim kraju i regionie. Montaż komina musi być przeprowadzony zgodnie ze standardami i wymaganiami bezpieczeństwa przeciwpożarowego.

**UWAGA!** Każdy wkład kominkowy (kasetę) lub piec musi być podłączony do oddzielnego kanału kominowego z odpowiednim ciągiem (min 12 Pa).

Zabrania się dokonywania jakichkolwiek modyfikacji urządzenia lub montażu go w sposób inny niż przewidziany przez producenta.

**UWAGA!** Nieprzestrzeżenie podanych wskazówek jest odpowiedzialnością osoby dokonującej zmian lub montażu. Może to skutkować utratą gwarancji na urządzenie.

## 3.2 PRZYGOTOWANIE DO MONTAŻU

Montaż i uruchomienie wkładu kominkowego (kasety) lub pieca musi być przeprowadzone przez wykwalifikowanego specjalistę. Przed rozpoczęciem montażu należy sprawdzić cały system kominowy, uwzględniając parametry techniczne.

Miejsce montażu powinno znajdować się jak najbliżej rury kominowej. W pomieszczeniu, w którym będzie zamontowane urządzenie, muszą być stworzone warunki do prawidłowego działania systemu wentylacyjnego.

Jeśli w domu jest wymuszona wentylacja wywiewna, zgodnie z normami i przepisami budowlanymi, wymagana jest również wymuszona wentylacja nawiewna, która musi być proporcjonalna lub przewyższać wywiew powietrza.

Zaleca się instalowanie urządzenia z podłączeniem do powietrza zewnętrznego.

Jeśli wkład kominkowy (kasetka) lub piec nie mają osobnego kanału do doprowadzania powietrza z zewnątrz, konieczne jest zapewnienie dopływu świeżego powietrza poprzez otwarcie okna lub drzwi w pomieszczeniu, w którym zainstalowano urządzenie. W takim przypadku wkład kominkowy (kasetka) lub piec działa jak potężna wymuszona wentylacja wywiewna. Zapewnij odpowiedni dopływ powietrza, w przeciwnym razie będzie ono pobierane z wyciągów znajdujących się w kuchni, łazience itp.

Przed montażem wkładu kominkowego (kasety) lub pieca należy usunąć lub odpowiednio zabezpieczyć wszystkie materiały palne oraz te, które mogą ulec degradacji pod wpływem wysokiej temperatury. Dotyczy to zarówno materiałów znajdujących się na powierzchniach stykających się z urządzeniem (podłoga, ściany, sufit), jak i tych umieszczonych wewnątrz tych powierzchni, takich jak instalacje elektryczne czy rury gazowe.

Materiały i przedmioty palne nie powinny znajdować się bliżej, niż określono w «Instrukcji obsługi i instalacji» dla odpowiedniego typu urządzenia.

**UWAGA! Upewnijcie się Państwo, że podłoga jest w stanie wytrzymać całkowitą wagę wkładu kominkowego (kasety) lub pieca, konwekcyjnej komory ciepłej i obudowy.**

### 3.2.1 MINIMALNE BEZPIECZNE ODLEGŁOŚCI PRZY INSTALACJI WKŁADÓW KOMINKOWYCH / KASET SAVEN

Wkład kominkowy (kasetka) należy zainstalować, przestrzegając następujących odległości bezpieczeństwa:

- Minimalna odległość 50 mm od tylnej części wkładu kominkowego (kasety) do materiałów niepalnych;
- Minimalna odległość 50 mm od bocznych części wkładu kominkowego (kasety) do materiałów niepalnych;
- Przedmioty z materiałów łatwopalnych powinny znajdować się w odległości co najmniej 1500 mm od wkładu kominkowego (kasety).

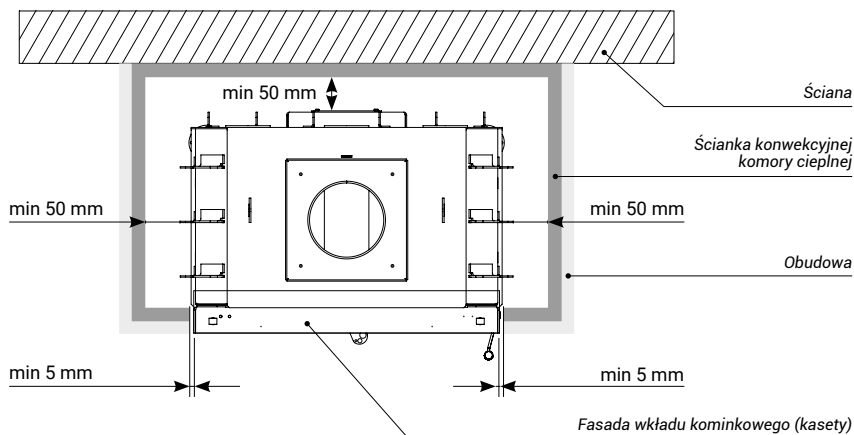

Jeśli nie jest możliwe zachowanie powyższych odległości, należy podjąć odpowiednie środki technologiczne i konstrukcyjne w celu uniknięcia ryzyka pożaru. W przypadku kontaktu z drewnianą ścianą lub innym materiałem łatwopalnym, rura kominowa musi być odpowiednio izolowana.

### 3.2.2 MINIMALNE BEZPIECZNE ODLEGŁOŚCI PRZY INSTALACJI PIECÓW SAVEN

Piec należy zainstalować, przestrzegając następujących odległości bezpieczeństwa:

- Minimalna odległość 100 mm z obu stron i z tyłu pieca do materiałów palnych;
- Minimalna odległość 1000 mm z przodu pieca do materiałów palnych.

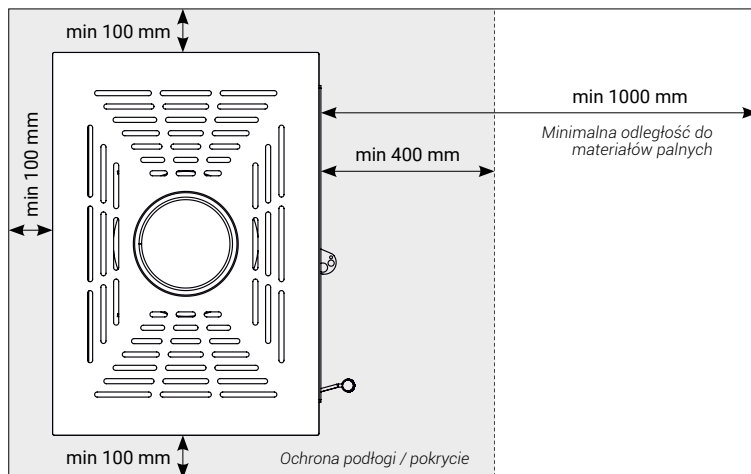

### 3.2.3 OCHRONA PODŁOGI / POKRYCIE DLA WKŁADÓW KOMINKOWYCH / KASET / PIECÓW SAVEN

Jeśli wkład kominkowy (kasetę) lub piec jest instalowany na podłodze, która nie jest całkowicie niepalna, należy użyć podkładki izolacyjnej, takiej jak blacha (o grubości 2 mm), ceramika, szkło hartowane lub kamień, aby podczas pracy temperatura podłogi (pokrycia) nie przekraczała 50°C.

Podkładka izolacyjna powinna wystawać poza wymiary urządzenia co najmniej:

- 400 mm prostopadle do drzwi, przez które załadowuje się paliwo do wkładu kominkowego (kasety) lub pieca;
- 100 mm równoległe do drzwi, przez które załadowuje się paliwo do wkładu kominkowego (kasety) lub pieca;
- Izolacja podłogi (pokrycie) dla konwekcyjnej komory ciepłej wkładu kominkowego (kasety) musi odpowiadać wymiarom konwekcyjnej komory ciepłej lub je przekraczać.

Zabrania się umieszczania przedmiotów z materiałów palnych bezpośrednio na wkładzie kominkowym (kasecie), piecu lub w odległości mniejszej niż bezpieczna.

### 3.3 MONTAŻ WKŁADÓW KOMINKOWYCH / KASET / PIECÓW SAVEN

**UWAGA!** Przed ostatecznym montażem wkładu kominkowego (kasety) lub pieca, podłączeniem do komina i obudową, należy wykonać następujące kontrole:

- Upewnij się, że wszystkie elementy działają prawidłowo, sprawdź otwieranie i zamykanie drzwi oraz wyeliminuj wszelkie obce dźwięki podczas ruchu drzwi;
- Sprawdź szczelność drzwi i w razie potrzeby je wyreguluj;
- Sprawdź korpus wkładu kominkowego (kasety) lub pieca oraz ramę drzwi pod kątem uszkodzeń mechanicznych, odprysków lub zarysowań;
- Upewnij się, że szkło drzwi jest wolne od zarysowań i odprysków;
- Upewnij się, że sznury uszczelniające są na swoich miejscach i nie są uszkodzone.

**W przypadku wykrycia jakichkolwiek uszkodzeń lub niedociągnięć – natychmiast skontaktuj się z autoryzowanym przedstawicielem SAVEN™ w celu ich usunięcia przed montażem!**

Wkład kominkowy (kasetę) lub piec należy zainstalować na niepalnej podstawie o odpowiedniej nośności. Zaleca się pokrycie podstawy materiałami niepalnymi, takimi jak płytki ceramiczne, kamień naturalny, metal itp. Zabrania się instalowania wkładu kominkowego (kasety) lub pieca bezpośrednio na podłodze z materiałów palnych!

Zainstaluj wkład kominkowy (kasetę) lub piec na przygotowanej niepalnej podstawie o odpowiedniej nośności. Usuń wszystkie etykiety klejące, drewniane ramy, poliuretan i inne materiały opakowaniowe. Upewnij się, że wewnątrz wkładu kominkowego (kasety) lub pieca nie ma żadnych obcych przedmiotów. Wyrównaj urządzenie za pomocą regulowanych nóg.

Waga wkładu kominkowego (kasety) lub pieca musi być równomiernie rozłożona na powierzchni, którą zajmuje urządzenie, powiększonej o 0,6 m w każdym kierunku. Na przykład, jeśli powierzchnia montażowa wkładu kominkowego (kasety) lub pieca wynosi 0,5 × 0,7 m, wywiera on nacisk na powierzchnię podłogi równą  $(0,6 + 0,5 + 0,6) \times (0,6 + 0,7 + 0,6) = 3,23 \text{ m}^2$ . Dlatego wkład kominkowy (kasetę) lub piec o powierzchni montażowej 0,35 m<sup>2</sup> może ważyć maksymalnie 484 kg (150 kg/m<sup>2</sup> × 3,23 m<sup>2</sup>). W związku z tym wkłady kominkowe (kasety) i piece SAVEN można instalować bez konieczności wzmacniania stropu.

Jeśli masz wątpliwości co do konstrukcji stropu, na którym ma być zainstalowane urządzenie, lub jeśli montaż, lub korpus urządzenia znacznie zwiększa jego wagę (np. poprzez obudowę z ciężkich materiałów, takich jak kamień czy granit), koniecznie skonsultuj się z architektem. Jest to konieczne w celu wzmocnienia stropu lub stworzenia specjalnej konstrukcji, która zapewni równomierne rozłożenie obciążenia na większą powierzchnię.



### 3.3.1 DRZWI WKŁADÓW KOMINKOWYCH / KASET / PIECÓW SAVEN

Rama drzwi wkładów kominkowych (kaset) i pieców SAVEN jest wykonana z wyjątkowo trwałego profilu drzwiowego, który zapewnia odporność na odkształcenia, rozszerzanie i skręcanie pod wpływem wysokich temperatur.

We wkładach kominkowych SAVEN Energy ECO z prostymi drzwiami, kasetach SAVEN Into ECO oraz piecach SAVEN Vatra ECO istnieje możliwość zmiany zawiasów. Drzwi można ustawić tak, aby otwierały się w prawo lub w lewo. Nie dotyczy to modeli narożnych wkładów kominkowych SAVEN Energy ECO oraz modeli z mechanizmem podnoszenia drzwi (gilotyna), takich jak SAVEN Energy Up ECO.

Modele wkładów kominkowych SAVEN Energy Up ECO są wyposażone w mechanizm podnoszenia drzwi (główny tryb użytkowania) oraz boczne otwieranie w prawo (do konserwacji). System automatycznie domyka drzwi, zapewniając szczelność i umożliwiając ich blokowanie w dowolnej pozycji przy otwieraniu. Mechanizm podnoszenia pozwala również na regulację ciężaru, umożliwiając użytkownikowi dostosowanie łatwości otwierania i zamykania drzwi zgodnie z preferencjami.



### 3.3.2 PODWÓJNY DEFLEKTOR

Funkcją deflektora jest zmiana kierunku przepływu spalin oraz odbijanie ciepła z powrotem do komory spalania wkładu kominkowego (kasety) lub pieca, co sprzyja podwyższeniu temperatury spalania. Dla efektywnej pracy wkładu kominkowego (kasety) lub pieca kluczowe znaczenie ma zarówno konstrukcja samego deflektora, jak i ich liczba.



Wszystkie wkłady kominkowe oraz piece SAVEN są wyposażone w wyjmowany, podwójny deflektor wermikulitowy. Pomaga to w bardziej równomiernym rozpraszaniu ciepła i podnosi wydajność urządzenia, ponieważ wydłuża drogę spalin. Poprawia to oddawanie ciepła przez stalowe elementy czopucha oraz ścianki wkładu kominkowego (pieca).

Deflektor jest demontowany na czas transportu i dostarczany w zestawie z produktem. Musi zostać prawidłowo zamontowany po zakończeniu instalacji wkładu kominkowego lub pieca oraz połączeniu go do komina.

**Pierwszy deflektor składa się z dwóch części, a drugi – z jednej części.**

Aby zainstalować deflektor, należy wprowadzić go pod kątem do czopucha, umieszczając tylną krawędź na półce

wsparcia, a przednią krawędź na narożnikach wsparcia. Deflektor należy instalować tak, aby stalowy profil-trzymacz był u góry. Każdą część deflektora należy umieszczać kolejno, zgodnie z opisanym warunkiem.

Prawidłowo zainstalowany deflektor powinien być ustawiony pod kątem, z metalową częścią skierowaną w stronę strefy spalania, a przednia krawędź deflektora powinna być wyższa od tylnej.

Należy zauważyć, że w przeciwieństwie do wkładów kominkowych i pieców, kasety kominkowe SAVEN Into ECO są wyposażone w pojedynczy deflektor wermikulitowy.



### 3.3.3 KONSTRUKCJA NÓŻEK WKŁADÓW KOMINKOWYCH SAVEN

Nóżki wkładów kominkowych SAVEN posiadają regulację wysokości oraz przemyślaną konstrukcję, która zapewnia szybki i wygodny montaż kratki wentylacyjnych.

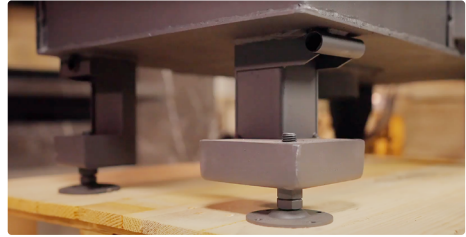

### 3.3.4 DOPROWADZENIE POWIETRZA Z ZEWNĄTRZ



Aby zapewnić efektywną pracę urządzenia, zaleca się doprowadzenie świeżego powietrza z zewnątrz lub z piwnicy do komory spalania wkładu kominkowego (kasety) lub pieca. Pozwoli to uniknąć «spalania» tlenu z pomieszczenia, w którym zainstalowano urządzenie. Jeśli pomieszczenie jest wyposażone w wymuszoną wentylację wywiewną, jest to wymóg obowiązkowy.

Wszystkie wkłady kominkowe, kasety i piece SAVEN™ mają techniczną możliwość podłączenia kanału doprowadzającego powietrze z zewnątrz do korpusu urządzenia na dwa sposoby: od dołu lub z tyłu wkładu kominkowego (kasety) lub pieca. To upraszcza montaż i eksploatację urządzenia i nie ogranicza wyboru miejsca instalacji.

Przekrój kanału doprowadzającego powietrze z zewnątrz musi odpowiadać przekrojowi kołnierza łączącego na wkładzie kominkowym (kasecie) lub piecu. Należy zapewnić szczelność połączenia, używając materiałów niepalnych, takich jak aluminiowa rura elastyczna i stalowy zacisk. Takie połączenie ma minimalne nagrzewanie podczas eksploatacji.



### 3.4 MONTAŻ WENTYLACYJNYCH KRATEK KOMINKOWYCH SAVEN

Kratki wentylacyjne do wkładów kominkowych lub kaset są ważnym i obowiązkowym elementem w systemie ogrzewania kominkowego. Zapewniają one pobór zimnego powietrza i oddawanie ciepłego powietrza do pomieszczenia.

#### 3.4.1 OBLICZANIE LICZBY WENTYLACYJNYCH KRATEK KOMINKOWYCH SAVEN

Aby osiągnąć maksymalną efektywność wkładu kominkowego lub kasety i wysokie wskaźniki wydajności, liczbę kratki wentylacyjnych należy obliczyć według poniższej zasady:

- **Kratki wentylacyjne wlotowe** – To kratki, przez które zimne powietrze z pomieszczenia dostaje się do konwekcyjnej komory ciepłej. Kratki wlotowe montuje się w dolnej części konwekcyjnej komory ciepłej (obudowy), poniżej wkładu kominkowego (kasety). Ich liczba obliczana jest według wzoru: 50 cm<sup>2</sup> otwartej powierzchni kratki na każdy 1 kW nominalnej mocy wkładu kominkowego (kasety).
- **Kratki wentylacyjne wylotowe** – To kratki, przez które ciepłe powietrze z konwekcyjnej komory ciepłej dostaje się do ogrzewanego pomieszczenia. Kratki wylotowe umieszcza się w górnej części konwekcyjnej komory ciepłej (obudowy). Ich liczba obliczana jest według wzoru: 75 cm<sup>2</sup> otwartej powierzchni kratki na każdy 1 kW nominalnej mocy wkładu kominkowego (kasety).

#### 3.4.2 MINIMALNE WYMAGANE POLE CZYNNE WLOTOWYCH / WYLOTOWYCH WENTYLACYJNYCH KRATEK KOMINKOWYCH SAVEN

Aktualne informacje dla każdego modelu można znaleźć na oficjalnej stronie SAVEN.UA.

(Chociaż dla niektórych modeli te wartości podane są w tabeli 11.8.1).

#### 3.4.3 CECHY MONTAŻU WENTYLACYJNYCH KRATEK KOMINKOWYCH SAVEN

Wentylacyjne kratki kominkowe SAVEN™ wyróżniają się wysoką jakością i funkcjonalnością. Zapewniają efektywną konwekcję powietrza i optymalne rozprowadzenie ciepła w pomieszczeniu. Dzięki szerokiemu asortymentowi – z ruchomymi i nieruchomymi żaluzjami, modelami prostymi i narożnymi – można łatwo znaleźć rozwiązanie odpowiadające potrzebom i szczegółom montażu.

**Montaż wentylacyjnych kratki kominkowych zależy od ich typu:**

- **Kratki z siatką** należy montować w taki sposób, aby zapewnić ich prawidłowe umiejscowienie. To przyczyni się do efektywnej konwekcji i prawidłowego działania sprzętu.
- **Kratki z ruchomymi żaluzjami** należy montować tak, aby zapewnić łatwy dostęp do regulacji. Umożliwia to zmianę przepływu powietrza oraz intensywności konwekcji w zależności od potrzeb.
- **Kratki z nieruchomymi żaluzjami** muszą być poprawnie ustawione. Wlotowe kratki montuje się w dolnej części konwekcyjnej komory ciepłej (obudowie) z żaluzjami skierowanymi w górę, aby umożliwić napływ zimnego powietrza z pomieszczenia, a wylotowe – w górnej części, z żaluzjami skierowanymi w dół, aby wypuszczać ciepłe powietrze do pomieszczenia.
- **Proste kratki** zazwyczaj montuje się na równych powierzchniach konwekcyjnej komory ciepłej (obudowie), natomiast **narożne** – w jej rogach. Ich orientacja również ma znaczenie. Jeśli kratka jest montowana w górnej części konwekcyjnej komory ciepłej (obudowy), jej wewnętrzny otwór powinien być skierowany w dół, a jeśli w dolnej części – wewnętrzny otwór powinien być skierowany w górę.

Aby zapewnić prawidłowy montaż wentylacyjnych kratki kominkowych w konwekcyjnej komory ciepłej (obudowie), należy wyciąć otwory o odpowiednich rozmiarach. Należy uwzględnić różnicę między wymiarami zewnętrznymi a wymiarami montażowymi. Na przykład kratka o wymiarach 170x170 mm wymaga otworu montażowego o wymiarach 152x152 mm. Zawsze sprawdzaj wymiary montażowe wentylacyjnych kratki kominkowych w dokumentacji towarzyszącej, aby uniknąć błędów przed montażem.

Zaleca się zamontowanie dodatkowej kratki (kratek) do chłodzenia komory dekompresyjnej na wysokości około 400 mm od sufitu w konwekcyjnej komory ciepłej (obudowie). To pomoże uniknąć przegrzania sufitu, ponieważ w tej strefie temperatura jest najwyższa.

Prawidłowy montaż każdego typu kratki zapewnia efektywną konwekcję oraz poprawne działanie wkładu kominkowego (kasety). Ważne jest, aby uwzględnić minimalne wymagane pole czynne wlotowych / wylotowych wentylacyjnych kratki kominkowych SAVEN oraz odpowiednio określić ich wymaganą liczbę (zobacz rozdział 11.8.1).

(Więcej szczegółowych informacji znajduje się na stronach 95 – 105).



### 3.5 MONTAŻ RAMKI DEKORACYJNEJ

Po zakończeniu montażu wkładu kominkowego (kasety) można przystąpić do zamontowania ramki dekoracyjnej SAVEN. Jest ona wykonana z stali niskostopowej i pokryta specjalną farbą EKO, która nie wydziela nieprzyjemnych zapachów i charakteryzuje się odpornością na wysokie temperatury.

Aby zamontować ramkę dekoracyjną SAVEN, wystarczy włożyć ją do wnętrza futryny wkładu kominkowego (kasety) i przymocować za pomocą śrub dostarczonych w zestawie.

**UWAGA!** Ramka dekoracyjna nie powinna ściśle przylegać do konwekcyjnej komory ciepłej (obudowy). Należy zapewnić lukę dla rozszerzalności cieplnej o szerokości 5–10 mm między ramką dekoracyjną a konwekcyjną komorą ciepłą (obudową).

## 4 KOMIN

Komin do każdego wkładu kominkowego lub pieca jest dobierany indywidualnie, biorąc pod uwagę konstrukcję urządzenia, charakterystykę pomieszczenia oraz inne czynniki. Komin musi spełniać wymagania dotyczące nieprzepuszczalności gazu, odporności na korozję i izolacji termicznej. Montaż i budowa kominy powinny być wykonywane wyłącznie przez wykwalifikowanych specjalistów, zgodnie z obowiązującymi normami budowlanymi, standardami i wymaganiami bezpieczeństwa przeciwpożarowego kraju, w którym instalowany jest wkład kominkowy (kasetka) lub piec.

### 4.1 OGÓLNE WYMAGANIA DOTYCZĄCE MONTAŻU KOMINA

Każdy wkład kominkowy (kasetka) lub piec wymaga osobnego kanału kominowego. Powierzchnia przekroju poprzecznego kominy powinna odpowiadać średnicy wylotu spalinowego wkładu kominkowego (kasety) lub pieca, zgodnie z danymi podanymi przez producenta dla każdego modelu. Nie wolno zmieniać powierzchni przekroju poprzecznego kominy, tj. zmniejszać lub zwiększać jej.

**UWAGA!** Zabrania się podłączania kilku urządzeń do jednego kanału kominowego.

### 4.2 PODŁĄCZENIE DO KOMINA WKŁADÓW KOMINKOWYCH / KASET / PIECÓW SAVEN

Przed podłączeniem wkładu kominkowego (kasety) lub pieca do kominy należy sprawdzić i, w razie potrzeby, oczyścić kanał kominowy. Upewnij się, że rodzaj kanału odpowiada jego przeznaczeniu. Sprawdź komin pod kątem szczelności, obecności nadmiernych zagięć oraz zgodności powierzchni przekroju poprzecznego kominy ze średnicą rury wylotowej do odprowadzania produktów spalania z wkładu kominkowego (kasety) lub pieca. Komin musi być szczelny i wykonany z materiałów o niskiej przewodności cieplnej.

Zwróć uwagę na stan kanału kominowego. Starsze lub nieodpowiednie kanały kominowe mogą szybko się zabrudzać lub nie wytrzymać wysokich temperatur. Aby uniknąć jakichkolwiek ryzyk, zaleca się wyłożenie wnętrza murowanych kanałów kominowych dodatkowymi rurami (rękawowanie) na całą wysokość. Rękawowanie kominy polega na zamontowaniu rur o odpowiednim przekroju i średnicy wewnątrz istniejącego murowanego kominy. Jeśli sprzęt kominkowy jest podłączony do kominy, a rękawowanie nie zostało wykonane lub nie jest planowane, konieczne jest zapewnienie szczelności ścian kominy.

Zbyt duża powierzchnia przekroju poprzecznego kominy może stworzyć nadmierną przestrzeń do ogrzewania, co może prowadzić do zakłóceń w pracy wkładu kominkowego (kasety) lub pieca. Aby tego uniknąć, zaleca się wyłożenie wnętrza kanału kominowego dodatkowymi rurami (rękawowanie) na całą wysokość.

### 4.3 PRAWIDŁOWY CIĄG W KOMINIE

Minimalny wymagany ciąg to 12 Pa.

Jeśli ciąg przekracza 20 Pa, konieczne jest zamontowanie regulatora ciągu. Zazwyczaj montuje się go na rurze łączącej w pomieszczeniu, w którym znajduje się wkład kominkowy (kasetka) lub piec.

**UWAGA!** Powyższe porady dotyczące montażu komina mają wyłącznie charakter informacyjny i przedstawiają jedynie ogólne zalecenia. Zdecydowanie zalecamy skonsultowanie się z wykwalifikowanym specjalistą ds. instalacji kominów, ponieważ każda sytuacja wymaga indywidualnego podejścia oraz ścisłego przestrzegania przepisów i norm obowiązujących w Państwa kraju i regionie.

## 5 OBUDOWA WKŁADÓW KOMINKOWYCH / KASET SAVEN

Oprócz funkcji estetycznej obudowa kominkowa i konwekcyjna komora ciepła pełnią niezastąpioną rolę w zarządzaniu przepływem konwekcji oraz ochronie wkładu kominkowego (kasety) przed przegrzewaniem.

### 5.1 OGÓLNE ZASADY

Obudowa kominkowa oraz konstrukcja konwekcyjnej komory ciepłej musi być wykonana z materiałów niepalnych.

Zimne powietrze dostaje się przez kratki wentylacyjne wlotowe, które znajdują się w dolnej części konwekcyjnej komory ciepłej (obudowy). Przechodzi przez przestrzeń między ścianami konwekcyjnej komory ciepłej (obudowy) a korpusem wkładu kominkowego (kasety), nagrzewając się. Następnie unosi się do górnej części konwekcyjnej komory ciepłej (obudowy) i rozprzestrzenia do pomieszczenia przez kratki wentylacyjne wylotowe.

Jeśli wszystkie warunki montażu zostaną spełnione, konwekcyjna komora ciepła i obudowa zapewnią chłodzenie wkładu kominkowego (kasety) dzięki konwekcji powietrza.

### 5.2 MONTAŻ KONWEKCYJNEJ KOMORY CIEPŁEJ I OBUDOWY

Aby zapewnić długotrwałe działanie wkładów kominkowych (kaset) po zakończeniu okresu gwarancyjnego oraz uniknąć niebezpiecznych sytuacji związanych z przegrzewaniem, prosimy o bezwzględne przestrzeganie wszystkich zaleceń dotyczących montażu konwekcyjnej komory ciepłej i obudowy, przedstawionych w niniejszej «Instrukcji obsługi i instalacji».



- Między korpusem wkładu kominkowego (kasety) a ścianami konwekcyjnej komory ciepłej (obudową) nie powinno być bezpośredniego kontaktu – należy zapewnić możliwość swobodnego rozszerzania się urządzenia. Przestrzeń między ścianami konwekcyjnej komory ciepłej (obudowy) a nagrzewanym korpusem wkładu kominkowego (kasety) z tyłu i z boków powinna wynosić co najmniej 50 mm.
- Należy pozostawić lukę dla rozszerzalności cieplnej o szerokości 5–10 mm między ramą drzwi (ramką dekoracyjną) a ścianami konwekcyjnej komory ciepłej (obudową).
- Konwekcyjna komora ciepła i obudowa (portal) powinny wystawać minimum 10 mm przed fasadą wkładu kominkowego (kasety), aby zapewnić swobodny przepływ powietrza.
- Jeśli wnęka pod wkładem kominkowym (kasetą) służy jako dolny kanał konwekcyjny i jednocześnie jest wykorzystywana do przechowywania drewna opałowego, nigdy nie wypełniaj jej całkowicie (zawsze pozostaw otwartą strefę zgodnie z parametrami wentylacyjnych kratki kominkowych).
- Konstrukcja konwekcyjnej komory ciepłej i obudowa kominkowa powinny być wykonane z materiałów niepalnych.
- Zabrania się kładzenia przedmiotów na wkładzie kominkowym (kasecie) lub dociskania czegokolwiek do niego, aby uniknąć przegrzania.

**UWAGA!** Przegrzanie wkładu kominkowego (kasety) może zakłócić jego działanie. Aby tego uniknąć, należy zapewnić wentylację wewnętrzną przestrzeni między korpusem wkładu kominkowego (kasety) a ścianami konwekcyjnej komory ciepłej (obudowy) za pomocą kratki wentylacyjnych. Rozmiary kratki wentylacyjnych należy dobierać zgodnie z powierzchnią przekroju poprzecznego według tabeli danych kratki wentylacyjnych SAVEN (patrz sekcja 11.8.1) dla każdego modelu wkładu kominkowego (kasety).

**UWAGA!** Jeśli montaż konwekcyjnej komory ciepłej (obudowy) zostanie wykonany bez wymaganej liczby wentylacyjnych kratki kominkowych, gwarancja na urządzenie zostanie unieważniona (zob. rozdział 11.8.1), ponieważ może to prowadzić do jego przegrzania.

### 5.3 WYMAGANIA DOTYCZĄCE KONWEKCYJNEJ KOMORY CIEPŁEJ

**UWAGA!** Do montażu konwekcyjnej komory ciepłej należy używać wyłącznie materiałów niepalnych, specjalnie do tego przeznaczonych.

#### Konstrukcja konwekcyjnej komory ciepłej

Montaż konwekcyjnej komory ciepłej musi być przeprowadzony przez wykwalifikowanych specjalistów zgodnie z niniejszą «Instrukcją obsługi i instalacji», a także zgodnie z normami budowlanymi, standardami i wymaganiami bezpieczeństwa przeciwpożarowego.

Zaleca się stosowanie płyt krzemianowych lub innych odpornych na wysokie temperatury do budowy konwekcyjnej komory ciepłej. Wnętrze konwekcyjnej komory ciepłej można zaizolować wełną mineralną z powłoką aluminiową.

Konwekcyjna komora ciepła powinna być wystarczająco przestronna. Zaleca się montowanie ścian konwekcyjnej komory ciepłej w odległości co najmniej 50 mm od korpusu wkładu kominkowego (kasety). Ponadto należy pozostawić lukę dla rozszerzalności cieplnej między ramą drzwi (ramką dekoracyjną) a ścianą konwekcyjnej komory ciepłej o wymiarach 5–10 mm.

Oprócz funkcji estetycznej konwekcyjna komora ciepła odgrywa niezastąpioną rolę w zarządzaniu przepływem konwekcji, ochronie wkładu kominkowego (kasety) przed przegrzaniem.

Aby zapewnić cyrkulację powietrza w konwekcyjnej komorze ciepłej, stosuje się kratki wentylacyjne. W celu ich zamontowania w obudowie konwekcyjnej komorze ciepłej należy wyciąć otwory o odpowiednich rozmiarach w odpowiednich miejscach.

Zimne powietrze dostaje się przez kratki wentylacyjne wlotowe, które znajdują się w dolnej części konwekcyjnej komory ciepłej. Przechodzi przez przestrzeń między ścianami konwekcyjnej komory ciepłej a korpusem wkładu kominkowego (kasety), nagrzewając się. Unosi się do górnej części konwekcyjnej komory ciepłej i rozprzestrzenia się do pomieszczenia przez kratki wentylacyjne wylotowe.

Aby skierować ciepło z wkładu kominkowego (kasety) do górnych (wylotowych) kratki, należy zamontować tzw. deflektor poziomy w odległości co najmniej 300 mm od sufitu. Górne (wylotowe) kratki są umieszczone poniżej tego deflektora.

Ważne jest zapewnienie cyrkulacji powietrza wewnątrz konwekcyjnej komory ciepłej. Komora powinna być wystarczająco duża, aby uniknąć nadmiernego nagromadzenia ciepła wewnątrz.

Konwekcyjna komora ciepła powinna być zaprojektowana tak, aby umożliwiać czyszczenie wkładu kominkowego (kasety) i łącznika prowadzącego do komina. Należy zwrócić szczególną uwagę na dostęp do kolanka łącznika w celu jego czyszczenia.

**UWAGA!** Producent nie ponosi odpowiedzialności za urządzenia zamontowane w konwekcyjnej komorze ciepłej, jeśli nie przestrzegane są obowiązujące normy i standardy oraz zalecenia zawarte w tej «Instrukcji obsługi i instalacji». Producent nie ponosi również odpowiedzialności za konwekcyjne komory ciepłe, w których użyto niewłaściwych materiałów.

Urządzenie zamontowane w konwekcyjnej komorze ciepłej bez wystarczającej liczby wentylacyjnych kratki kominkowych traci gwarancję (zob. rozdział 11.8.1), ponieważ dochodzi do jego przegrzania.

**UWAGA!** Eksploatacja wkładu kominkowego (kasety) bez konwekcyjnej komory ciepłej może prowadzić do uszkodzenia urządzenia.

## 6 EKSPLOATACJA I OBSŁUGA

### 6.1 PALIWO

Wkład kominkowy, kasetka lub piec są przeznaczone do spalania suchego drewna opałowego, które powinno być pocięte i sezonowane przez co najmniej 18 miesięcy pod przykryciem w dobrze wentylowanym miejscu.

Wybierając drewno, zwróć uwagę na jego gęstość. Twarde drewno liściaste (np. brzoza, dąb, grab, olcha, buk, klon, wiąz, jesion) dostarczy więcej ciepła przy tej samej objętości niż drewno miękkie (np. topola, osika, lipa, wierzba). Należy unikać stosowania drewna iglastego.

#### 6.1.1 ROZMIAR DREWNA OPAŁOWEGO (KŁÓD)













Rozmiar drewna opałowego (kłód) zależy od wymiarów wkładu kominkowego (kasety) lub pieca. Chociaż dla każdego urządzenia istnieją specyficzne wymagania, można kierować się ogólnymi zaleceniami. Na przykład, długość i szerokość kłody powinny wynosić około 3/4 szerokości przedniego otworu wkładu kominkowego (kasety) lub pieca. Optymalne wymiary kłód to: długość 300–350 mm, średnica 90–140 mm. Drewno powinno być rozłupane. (Zobacz także tabele 11.1.12, 11.2.8, 11.3.3, 11.4.2, 11.5.5, 11.6.7).

SAVEN ENERGY ECO				SAVEN INTO ECO		SAVEN ENERGY UP ECO	
SE/60/50 SE/60/50/BL	MAX L 500	SE/70/50 SE/70/50/BL	MAX L 600	SI/60/62	MAX L 500	SE/80/50/UP SE/80/50/UP/BL	MAX L 700
SE/80/50 SE/80/50/BL	MAX L 700	SE/90/50 SE/90/50/BL	MAX L 800	SI/70/62	MAX L 600	SE/90/50/UP SE/90/50/UP/BL	MAX L 800
SE/65/50/47/L SE/65/50/47/L/BL	MAX L 500	SE/65/50/47/R SE/65/50/47/R/BL	MAX L 500	SI/80/62	MAX L 700	SE/75/50/47/L/UP SE/75/50/47/L/UP/BL	MAX L 600
SE/75/50/47/L SE/75/50/47/L/BL	MAX L 600	SE/75/50/47/R SE/75/50/47/R/BL	MAX L 600	SI/90/62	MAX L 800	SE/75/50/47/R/UP SE/75/50/47/R/UP/BL	MAX L 600
SE/85/50/47/L SE/75/50/47/L/BL	MAX L 700	SE/85/50/47/R SE/75/50/47/R/BL	MAX L 700	SI/100/62	MAX L 900	SE/85/50/47/L/UP SE/85/50/47/L/UP/BL	MAX L 700
SAVEN BALANCE ECO				SAVEN LUMI ECO			
SB/80/50 SB/80/50/BL	MAX L 700	SB/110/50/UP SB/110/50/UP/BL	MAX L 900	SL/60/82	MAX L 500	SE/85/50/47/R/UP SE/85/50/47/R/UP/BL	MAX L 700
SAVEN VATRA ECO							
SV/L/40/50 SV/L/40/50/BL	450 / 300	SV/XL/50/50 SV/XL/50/50/BL	450 / 400	SV/XXL/60/50 SV/XXL/60/50/BL	450 / 500	SE/85/50/47/R/UP SE/85/50/47/R/UP/BL	MAX L 700

#### 6.1.2 POZIOM WILGOTNOŚCI DREWNA OPAŁOWEGO

Wilgotność drewna opałowego jest ważnym wskaźnikiem. Wilgotne drewno opałowe pali się źle, syczy i trzeszczy, wytwarzając sadzę i czarny dym. Zanieczyszcza to ściany wkładu kominkowego (kasety) lub pieca oraz komin.

Poziom wilgotności drewna opałowego nie powinien przekraczać 25%, w przeciwnym razie drewno opałowe będzie palić się nieefektywnie, na szybie drzwiczek wkładu kominkowego (kasety) lub pieca pojawi się sadza, a zadymienie utrudni obserwację płomieni.

			EFEKTYWNOŚĆ ENERGETYCZNA WKŁADU KOMINKOWEGO / KASETY / PIECA	80%
			POZIOM WILGOTNOŚCI DREWNA OPAŁOWEGO	16%
			EFEKTYWNOŚĆ ENERGETYCZNA WKŁADU KOMINKOWEGO / KASETY / PIECA	56%
			POZIOM WILGOTNOŚCI DREWNA OPAŁOWEGO	42%

#### 6.1.3 ZABRONIONE RODZAJE PALIWA

**YBATA!** Surowo zabrania się rozpalania wkładu kominkowego (kasety) lub pieca przedmiotami, które nie są przewidziane w «Instrukcji obsługi i instalacji»!

Nie zaleca się rozpalania wkładu kominkowego (kasety) lub pieca drewnem z drzew iglastych. Drzewa iglaste (sosna, świerk, cedr) zawierają dużo żywicy. Podczas spalania takiego drewna we wkładzie kominkowym (kasecie) lub piecu na szkle tworzy się tłusta warstwa, którą trudno wyczyścić. Żywica podczas spalania wydziela charakterystyczny zapach i dużą ilość czarnego dymu, który zanieczyszcza urządzenie i komin.

Zabrania się rozpalania wkładu kominkowego (kasety) lub pieca dużą ilością szczap, lub suchych gałęzi, ponieważ tworzą one bardzo wysoką temperaturę, która może uszkodzić urządzenie. Należy rozpałać w taki sposób, aby urządzenie nagrzewało się stopniowo.

Zabrania się stosowania jakichkolwiek innych rodzajów paliwa, które nie są przewidziane w «Instrukcji obsługi i instalacji», takich jak węgiel, brykiety paliwowe czy koks.

Zabrania się palenia we wkładzie kominkowym (kasecie) lub piecu drewnianymi fragmentami starych mebli, ławek, ogrodzeń, starymi deskami i odpadami. Paliwo to nie tylko ma niską wydajność cieplną, ale jest również niebezpieczne, ponieważ wydziela do powietrza szkodliwe substancje chemiczne (farby, lakiery, bejce, podkłady, środki antyseptyczne).

Nie wrzucaj do ognia resztek jedzenia, papieru, kartonu, plastiku, tkanin ani innych obcych przedmiotów. Może to uszkodzić wkład kominkowy (kasetę) lub piec, a także komin, co poważnie wpłynie na bezpieczeństwo przeciwpożarowe w domu.

## 6.2 PIERWSZE ROZPALENIE

**UWAGA!** Pierwsze próbne rozpalanie wkładu kominkowego (kasety) lub pieca musi zostać wykonane przez wykwalifikowanego specjalistę jeszcze przed rozpoczęciem prac okładzinowych. Wcześniej produkt należy zamontować na przygotowanym miejscu, podłączyć do systemu kominowego oraz zapewnić doprowadzenie powietrza z zewnątrz.

Rozpal ogień zgodnie z opisanym poniżej sposobem. Stopniowe podnoszenie temperatury zapewni stopniowe rozszerzanie się materiałów i ich stabilizację. Pierwsze rozpalenie wkładu kominkowego (kasety) lub pieca należy przeprowadzić przy otwartych oknach (drzwiach) w celu zapewnienia wentylacji w pomieszczeniu.

**UWAGA!** Jedną z zalet wkładów kominkowych (kaset) lub pieców SAVEN jest to, że ich powierzchnie są pokryte specjalną ekologiczną farbą, odporną na wysokie temperatury. Farba nie dymi i nie wydziela nieprzyjemnych zapachów.

Aby łatwo i bezpiecznie rozpałać ogień we wkładzie kominkowym (kasetach) lub piecu, postępuj zgodnie z poniższymi krokami:

1. Umieść suche drewno opałowe we wkładzie kominkowym (kasetach) lub piecu. Wybieraj drewno z twardych gatunków liściastych.
2. Największe polana ułóż na dnie komory spalania, prostopadle do drzwi wkładu kominkowego (kasety) lub pieca. Na nich umieść dwie-trzy warstwy mniejszych polan, a na samej górze – trochę szczap. Każdą kolejną warstwę układaj w odwrotnym kierunku do poprzedniej.
3. Pod warstwę szczapy umieść kostkę eko-rozpałki do wkładów kominkowych (kaset) lub pieców SAVEN (dołączoną do zestawu) i zapal ją.
4. Podczas gdy drewno opałowe się rozpała, a wkład kominkowy (kasety) lub piec nagrzewa się i normalizuje ciąg w kominie, nie zamykaj drzwi całkowicie. Gdy drewno opałowe dobrze się rozpała, zamknij drzwi i zmniejsz dopływ powietrza za pomocą regulatora (zob. rozdział 6.4).
5. Należy unikać przedwczesnego ograniczenia dopływu powietrza, ponieważ może to prowadzić do zabrudzenia szyby.
6. Po zamknięciu drzwi reguluj dopływ powietrza tak, aby płomień zajmował nie więcej niż 2/3 wysokości szyby. Jest to nominalny (średni) tryb pracy wkładu kominkowego (kasety) lub pieca. W tym trybie urządzenie może być używane ciągle, zapewniając bezpieczeństwo i dłuższą żywotność.
7. Pozwól pierwszej porcji drewna opałowego całkowicie się wypalić.
8. Nowe drewno opałowe można dodawać dopiero po całkowitym zwęglaniu poprzedniego i zmniejszeniu płomienia. Przestrzegaj zalecanej ilości drewna opałowego i zapewnij odpowiednie regulowanie spalania.

**UWAGA!** Proces pierwszego rozpalania wkładu kominkowego (kasety) lub pieca SAVEN musi odbywać się pod stałym nadzorem.

Zalecamy stosowanie tej konkretnej metody rozpalania ognia. Oferuje ona następujące korzyści:

1. Drewno opałowe łatwo się zapala, nie wytwarzając dymu ani sadzy, a drzwi mogą pozostać otwarte lub zamknięte.

2. Drewno opałowe zapala się stopniowo, co jest ważne dla trwałości urządzenia. Ta metoda rozpalania zapobiega szokowi termicznemu zimnego wkładu kominkowego (kasety) lub pieca, co przyczynia się do dłuższej żywotności urządzenia.
3. Emisja sadzy i innych produktów spalania jest zredukowana, co pomaga utrzymać czystość komina i wydłużyć jego żywotność.
4. Szyba pozostaje całkowicie czysta przez cały proces palenia drewna opałowego we wkładzie kominkowym (kasetce) lub piecu.



Film o prawidłowym rozpalaniu jest dostępny na YouTube.

4 Szczapa.

3 Zestaw eko-rozpalek SAVEN.

Dołączony do każdego wkładu kominkowego (kasety) lub pieca.

2 Na wierzch układamy dwie-trzy warstwy mniejszych polan. Każdą kolejną warstwę układamy w odwrotnym kierunku do poprzedniej.

1 Największe polana układamy na dnie komory spalania, prostopadle do drzwi wkładu kominkowego (kasety) lub pieca.

### 6.3 REGULARNA EKSPLOATACJA WKŁADÓW KOMINKOWYCH / KASET / PIECÓW

Norma załadunku drewna opałowego jest określana na podstawie nominalnej mocy cieplnej urządzenia, rodzaju drewna oraz jego właściwości opałowych.

W tabeli przedstawiono obliczenia dla drewna o wartości opałowej 4 kWh na 1 kg drewna opałowego.

NOMINALNA MOC CIEPLNA URZĄDZENIA (KW)**	5,0 - 6,9	7,0 - 8,9	9,0 - 10,9	11,0 - 12,9	13,0 - 14,9	15,0 - 16,9	17 - 18,9	19,0 - 20,9
NORMA ZAŁADUNKU DREWNA OPAŁOWEGO NA GODZINĘ (KG/H)***	1,25 - 1,75	1,75 - 2,25	2,25 - 2,75	2,75 - 3,25	3,25 - 3,75	3,75 - 4,25	4,25 - 4,75	4,75 - 5,25

\*\* Nominalna moc cieplna dla każdego urządzenia jest wskazana na etykiecie oraz w dokumentacji towarzyszącej. Etykieta znajduje się na szybie drzwi urządzenia.

\*\*\* Rzeczywista ilość drewna opałowego zależy od rodzaju drewna, jego wilgotności oraz właściwości opałowych. Ilość załadowanego drewna opałowego może się różnić w granicach  $\pm 30\%$ .

Przed dodaniem drewna opałowego do wkładu kominkowego (kasety) lub pieca, najpierw ustaw regulator dopływu powietrza na minimalną pozycję. Ostrożnie, bez nagłych ruchów, lekko uchyl drzwi, poczekaj kilka sekund, aby ciśnienie się wyrównało, a dopiero potem otwórz je całkowicie. Unikaj nagłego otwierania drzwi, aby zapobiec przedostawaniu się dymu do pomieszczenia.

**UWAGA!** Wszystkie elementy wkładu kominkowego (kasety) lub pieca mogą mieć wysoką temperaturę, dlatego zawsze używaj rękawicy ochronnej. Rękawica jest dołączona do wkładu kominkowego, kasety lub pieca SAVEN.

Zaleca się regularnie dokładać niewielką ilość drewna opałowego (1–2 polana), aby uniknąć zadymienia i zabrudzenia szyby.

Po każdym dodaniu drewna opałowego zwiększaj dopływ powietrza, aby zapewnić dobre spalanie. Następnie ustaw regulator na środkowe położenie, tak aby płomień zajmował nie więcej niż 2/3 wysokości komory spalania.

Jeśli palisz wkład kominkowy (kasetę) lub piec w trybie niskiej intensywności (gdzie ogień jest prawie niewidoczny) poprzez zmniejszenie dopływu powietrza do spalania, może powstać nadmierna ilość sadzy i pary wodnej. Może to prowadzić do zabrudzenia szyby i odkładania się sadzy w kominie, szczególnie jeśli drewno opałowe jest niewystarczająco suche. W takich przypadkach komin należy czyścić co trzy miesiące

lub częściej, aby uniknąć problemów z ciągiem i ryzyka pożaru komina.

Z drugiej strony, długotrwała eksploatacja wkładu kominkowego (kasety) lub pieca w trybie wysokiej intensywności może prowadzić do przegrzewania lub uszkodzenia urządzenia.

Zaleca się używanie dobrze wysuszonego drewna opałowego z twardych gatunków drzew liściastych i eksploataowanie wkładu kominkowego (kasety) lub pieca w trybie nominalnym (średnim). Płomienie nie powinny wychodzić poza widoczną część komory spalania (2/3 wysokości szyby), co reguluje jeden regulator powietrza (patrz rozdział 6.4).

**UWAGA! Aby uniknąć pożaru i zadyminienia pomieszczenia, wkład kominkowy (kasetę) lub piec należy używać z zamkniętymi drzwiczkami!**

#### Ogrzewanie w okresie przejściowym oraz przy niesprzyjających warunkach pogodowych.

W okresach przejściowych, kiedy temperatura zewnętrzna wynosi 15°C lub więcej, a także w przypadku niesprzyjających warunków pogodowych (silny wiatr, deszcz, mgła itp.), może dochodzić do zakłóceń ciągu kominowego. W wyniku tego podczas normalnego procesu spalania, po otwarciu drzwi, produkty spalania mogą wracać do pomieszczenia, a w komorze spalania może pojawić się więcej dymu. W takim przypadku należy stosować mniejszą ilość drewna opałowego i zwiększyć dopływ powietrza. To pomoże ustabilizować ciąg kominowy i wyregulować proces spalania (choć może zaistnieć potrzeba częstszego dokładania drewna opałowego). Aby zmniejszyć opór powietrza, należy częściej usuwać popiół. Gdy ciąg kominowy się ustabilizuje, można stopniowo zmniejszać dopływ powietrza, obserwując proces spalania.

#### Podczas regularnej eksploatacji wkładu kominkowego, kasety lub pieca ZABRANIA SIĘ:

- Nieprzestrzegania «Instrukcji obsługi i instalacji»;
- Dokonywania jakichkolwiek zmian w konstrukcji produktu, nieprzewidzianych przez producenta;
- Modyfikacji kominiera doprowadzającego powietrze do produktu;
- Podłączenia kilku urządzeń do jednego kanału kominowego;
- Samodzielnego demontażu lub wprowadzania jakichkolwiek zmian w konstrukcji komory spalania produktu;
- Pozostawienia materiałów palnych lub przedmiotów w odległości mniejszej, niż wskazana w «Instrukcji obsługi i instalacji»;
- Eksploatacji wkładu kominkowego (kasety) bez konwekcyjnej komory ciepłej;
- Eksploatacji wkładu kominkowego (kasety) bez wystarczającej liczby wentylacyjnych kratk kominkowych (zob. rozdział 11.8.1);
- Używania produktu z pękniętą szybą;
- Dotykania szyby podczas pracy produktu, ponieważ może osiągnąć temperaturę powyżej 100°C;
- Dotykania produktu, gdy ogień się pali; upewnij się, że w pobliżu nie ma dzieci ani zwierząt domowych;
- Używania zabronionych rodzajów paliwa, cieczy łatwopalnych, tuszczów i innych substancji, które nie zostały przewidziane w «Instrukcji obsługi i instalacji» (zob. rozdział 6.1.3);
- Rozpalania ognia w produkcie bez ukończonej konwekcyjnej komory ciepłej;
- Rozpalania zbyt intensywnego ognia w nierozgrzanym (zimnym) produkcie;
- Rozpalania ognia w produkcie zbyt blisko szyby;
- Przegrzewania produktu przez rozpalanie zbyt intensywnego ognia;
- Używania wody do gaszenia ognia w produkcie;
- Pozostawienia produktu z otwartymi drzwiczkami bez nadzoru, co może spowodować pożar lub zadyminienie pomieszczenia;
- Całkowitego wypełnienia wnęki na drewno opałowe, co blokuje przepływ powietrza do konwekcyjnej komory ciepłej;
- Używania agresywnych środków czyszczących lub ściernych do czyszczenia szyby, które mogą powodować zarysowania i uszkodzenie elementów drzwi.

#### Zwróć uwagę na:

- Słaby ciąg w kominie;
- Korozję (należy chronić produkt przed wilgocią);
- Uszkodzenia mechaniczne produktu;
- Uszkodzenia powstałe podczas transportu.

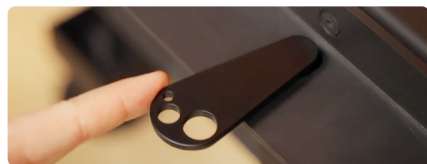

## 6.4 REGULACJA INTENSYWNOŚCI SPALANIA

W celu uproszczenia, ułatwienia i zwiększenia bezpieczeństwa użytkowania wkładów kominkowych (kaset) lub pieców SAVEN, wszystkie modele są wyposażone w jeden czuły i precyzyjny regulator. Ten regulator umożliwia płynne i łatwe zarządzanie dopływem powietrza do komory spalania, co pozwala kontrolować intensywność spalania.

Rączka regulatora znajduje się pod drzwiami na środku. Regulacja intensywności spalania odbywa się w następujący sposób:

- **Skrajne położenie regulatora w lewo** – dopływ powietrza jest zmniejszony do minimalnego dopuszczalnego poziomu;
- **Skrajne położenie regulatora w prawo** – dopływ powietrza jest maksymalny.

Regulacja dopływu powietrza do spalania jest niezbędna dla zapewnienia efektywnej pracy urządzenia. Dostarczanie optymalnej ilości powietrza do komory spalania na różnych etapach procesu spalania sprzyja pełnemu spalaniu paliwa, zmniejszając emisje szkodliwych substancji i zapewniając zgodność urządzenia z wymogami Ekoprojektu.

Aby zapewnić efektywną pracę urządzenia i zgodność z wymogami Ekoprojektu, należy dostosować dopływ powietrza do spalania zgodnie ze wskazaniami w Tabeli 11.9.

## 6.5 KONSERWACJA I CZYSZCZENIE WKŁADÓW KOMINKOWYCH / KASET / PIECÓW

**Konserwacja wkładu kominkowego (kasety) lub pieca obejmuje:**

- Czyszczenie szyby;
- Czyszczenie komory spalania z popiołu.

### Czyszczenie szyby

Każdy wkład kominkowy (kasetka) lub piec SAVEN jest wyposażony w system «czystej szyby», który zapewnia dopływ powietrza do szyby, co pomaga utrzymać ją w czystości.

Dopuszczalne jest niewielkie zmętnienie szyby z różnych czynników: użycie niedostatecznie suchego drewna opałowego, drewna opałowego z drzew iglastych, rozpalenie zimnego urządzenia «od dołu», umieszczenie polan zbyt blisko szyby lub długotrwałe użytkowanie urządzenia z minimalną ilością powietrza do spalania. W takich przypadkach szybę należy wyczyścić. Zaleca się czyszczenie szyby, gdy wkład kominkowy (kasetka) lub piec całkowicie ostygnie. Istnieje wiele specjalnych środków do czyszczenia szyb wkładów kominkowych (kaset) i pieców. Przed użyciem zapoznaj się z instrukcją do nich. Do czyszczenia używaj papierowych serwetek lub ręczników. Unikaj agresywnych środków myjących, aby nie uszkodzić elementów drzwi urządzenia (uszczelki, polerowanych powierzchni, elementów ze stali nierdzewnej, szyby itp.). Unikaj środków ściernych, aby nie porysować powierzchni.

### Czyszczenie komory spalania z popiołu

Popiół należy usuwać w razie potrzeby, ponieważ jego nadmiar może blokować dopływ powietrza do spalania. Zbieraj popiół do metalowego pojemnika ze szczelnie przylegającą pokrywą. Przesyp go do ognioodpornego kontenera i przechowuj na niepalnej powierzchni przez 2–3 dni. Podczas czyszczenia komory spalania zawsze zostaw warstwę popiołu o grubości 5–10 mm na dnie wkładu kominkowego (kasety) lub pieca. Popiół działa jako katalizator procesu spalania, zwiększając jego efektywność i czystość spalin.

## 6.6 KONSERWACJA I KONTROLA KOMINA

Powolne spalanie drewna opałowego prowadzi do tworzenia się sadzy i pary wodnej. Substancje te zawierają związki organiczne, które reagują z wilgocią uwalnianą z drewna opałowego, tworząc osad kreozytowy na ścianach zimnego komina. Jeśli ten osad zapali się, płomień może osiągnąć bardzo wysokie temperatury. Regularna kontrola nagromadzenia kreozytu jest niezbędna do określenia częstotliwości czyszczenia komina. Im intensywniejsze spalanie, tym mniej kreozytu się osadza.

Komin należy czyścić co najmniej dwa razy w roku, przy czym jedno czyszczenie powinno być wykonane podczas sezonu grzewczego za pomocą narzędzi mechanicznych (szczotek).

### Pożar w kominie

Pożar w kominie może wystąpić z powodu niewystarczającego lub nieregularnego czyszczenia, a także spalania mokrego lub wilgotnego drewna opałowego, co prowadzi do zapłonu kreozytu – łatwopalnej substancji, która powstaje podczas spalania mokrego drewna opałowego.

Objawy pożaru w kominie: zapach spalenizny w domu, nietypowe dźwięki z komina, znaczące nagrzewanie się ścian komina, iskry lub płomień pojawiające się w kominie.

### W przypadku pożaru w kominie należy:

- Niezwłocznie wezwać straż pożarną;
- Jeśli to możliwe, ugasić ogień w kominie, używając piasku lub ziemi;
- Nie używać wody do gaszenia ognia, ponieważ nagłe schłodzenie i parowanie wody mogą spowodować pęknięcia w kominie i zaostrić pożar;
- Odciąć dostęp powietrza do wkładu kominkowego (kasety) lub pieca: zamknąć drzwiczki i zatrzymać dopływ powietrza pierwotnego;
- Po ugaszeniu pożaru specjalista powinien sprawdzić stan komina i dopiero po jego akceptacji można ponownie używać wkładu kominkowego (kasety) lub pieca.

## 7 MOŻLIWE PROBLEMY I SPOSOBY ICH ROZWIĄZANIA

PROBLEM	MOŻLIWA PRZYCZYNA	ELIMINACJA
Problemy z zapłonem Ogień gaśnie	Nadmierna wilgotność drewna opałowego	Używaj drewna opałowego z twardych liściastych gatunków, takich jak dąb, grab, buk lub jesion, o wilgotności poniżej 25% (to jest drewno opałowe, które było suszone przez dwa lata w suchym i dobrze wentylowanym miejscu). Nie używaj drewna opałowego z drzew iglastych.
	Polana do rozpalania są zbyt grube	Do rozpalania używaj mniejszych polan. Aby utrzymać ogień, polana powinny być rozłupane. Zwiększ dopływ powietrza, używając regulatora, który dostarcza powietrze do komory spalania.
	Niewystarczający ciąg w kominie	Sprawdź, czy kanał kominowy jest zamknięty (jeśli tak, otwórz go). Zleć przegląd kanału kominowego, aby sprawdzić jego szczelność i upewnić się, że nie jest zatkany (jeśli jest, należy go wyczyścić).
Płomień jest za duży	Zbyt dużo powietrza do spalania	Zmniejsz dopływ powietrza, używając regulatora, który dostarcza powietrze do komory spalania.
	Nadmierny ciąg w kominie	Zamów instalację automatycznego regulatora ciągu.
	Drewno opałowe niskiej jakości	Używaj drewna opałowego z twardych liściastych gatunków, takich jak dąb, grab, buk lub jesion, o wilgotności poniżej 25% (to jest drewno opałowe, które było suszone przez dwa lata w suchym i dobrze wentylowanym miejscu). Nie używaj drewna opałowego z drzew iglastych.
Podczas rozpalania dym dostaje się do pomieszczenia	Zimny kanał kominowy	Rozgrzej kanał dymowy.
Podczas układania drewna opałowego produkty spalania zbyt intensywnie uwalniają się do pomieszczenia	Niewystarczający ciąg w kominie	Sprawdź, czy kanał kominowy jest zamknięty (jeśli tak, otwórz go). Zleć przegląd kanału kominowego, aby sprawdzić jego szczelność i upewnić się, że nie jest zatkany (jeśli jest, należy go wyczyścić).
	Wiatr dostaje się do komina	Zainstaluj nasadkę kominową na wylocie komina, która ochroni komin przed wiatrem.
Moc grzewcza jest zbyt niska	Drewno opałowe niskiej jakości	Używaj drewna opałowego z twardych liściastych gatunków, takich jak dąb, grab, buk lub jesion, o wilgotności poniżej 25% (to jest drewno opałowe, które było suszone przez dwa lata w suchym i dobrze wentylowanym miejscu). Nie używaj drewna opałowego z drzew iglastych.
	Niewystarczający pobór ciepła	Sprawdź, czy kratki wentylacyjne do konwekcji mają minimalne wymagane pole czynne określone przez producenta (patrz tabela 11.8.1) oraz czy nie są zablokowane. Zapewnij odpowiednią cyrkulację powietrza między pomieszczeniami.
Szybkie zanieczyszczenie szyby	Niewystarczający ciąg w kominie	Sprawdź, czy kanał kominowy jest zamknięty (jeśli tak, otwórz lub wyreguluj go, aby zapobiec zanieczyszczeniu szyby).
	Niewystarczająca ilość powietrza dostarczana do spalania	Zwiększ dopływ powietrza, używając regulatora, który dostarcza powietrze do komory spalania. Sprawdź czy urządzenie jest wypełnione popiołem (jeśli tak, należy je wyczyścić).
Intensywna kondensacja wody we wkładzie kominowym (kasecie) lub piecu	Drewno opałowe niskiej jakości	Używaj drewna opałowego z twardych liściastych gatunków, takich jak dąb, grab, buk lub jesion, o wilgotności poniżej 25% (to jest drewno opałowe, które było suszone przez dwa lata w suchym i dobrze wentylowanym miejscu). Nie używaj drewna opałowego z drzew iglastych.
	Wilgotne drewno opałowe	Używaj drewna opałowego z twardych liściastych gatunków, takich jak dąb, grab, buk lub jesion, o wilgotności poniżej 25% (to jest drewno opałowe, które było suszone przez dwa lata w suchym i dobrze wentylowanym miejscu). Nie używaj drewna opałowego z drzew iglastych.
	Podczas opadów deszczu krople wody dostają się do komina	Zainstaluj nasadkę kominową na wylocie komina, aby chronić komin przed kroplami deszczu.

## 8 GWARANCJA NA PRODUKTY SAVEN™

Gratulujemy zakupu produktów SAVEN™. Mamy nadzieję, że wkład kominkowy, kasetę lub piec SAVEN™ będzie harmonijnym dopełnieniem wnętrza Państwa domu, wypełniając go ciepłem, przytulnością i przyjemnymi emocjami.

Zdecydowanie zalecamy zapoznanie się z zasadami montażu i eksploatacji produktów, a także z warunkami serwisu gwarancyjnego określonymi w «Instrukcji obsługi i instalacji» dołączonej do każdego urządzenia.

**WAŻNE!** Gwarancja obejmuje wkłady kominkowe, kasety i piece (5 lat) oraz wyłożenie szamotowe (2 lata). Gwarancja NIE obejmuje szyby, uszczelnień, elementów z ceramiki (deflektory, wyłożenia), ruchomych części oraz części zamiennych uszkodzonych w wyniku nieostrożnego obchodzenia się z urządzeniem. (Patrz rozdział 8.2, punkt 8)

### 8.1 OKRES GWARANCJI

Zależy nam na tym, aby zakupiony przez Państwa towar działał sprawnie i bezpiecznie, dlatego od momentu zakupu oferujemy 5-letnią gwarancję na każdy wkład kominkowy, kasetę lub piec SAVEN™ oraz 2-letnią gwarancję na wyłożenie szamotowe.

### 8.2 ZASADY WYMAGAŃ GWARANCYJNYCH

#### OGólne zasady gwarancji:

1. Na podstawie «Karty Gwarancyjnej» Spółka z ograniczoną odpowiedzialnością «SAVEN», zwana dalej «Gwarantem», zapewnia odpowiednią jakość materiałów i wykonania produktów. W przypadku wykrycia wad lub usterek produkcyjnych, Gwarant zobowiązuje się do usunięcia tych usterek zgodnie z obowiązującym prawem ochrony praw konsumentów.
2. Gwarant zobowiązuje się do bezpłatnego usunięcia wad lub usterek produkcyjnych wykrytych w okresie gwarancyjnym, pod warunkiem przestrzegania zasad tej gwarancji. Usunięcie usterek lub wad odbywać się będzie poprzez naprawę towaru lub jego części, a jeśli naprawa nie będzie możliwa – poprzez wymianę towaru na nowy, o odpowiedniej jakości.
3. Niniejsza gwarancja nie wyklucza, nie ogranicza ani nie zawiesza praw konsumenta wynikających z przepisów o ochronie praw konsumentów.
4. Gwarant zastrzega sobie prawo do odmowy świadczenia usług gwarancyjnych w przypadku nieprzestrzegania poniższych zasad gwarancyjnych.

#### Obowiązki gwarancyjne powstają w następujących przypadkach:

1. Prawo do obsługi gwarancyjnej ma właściciel oryginalnego produktu pod warunkiem przedstawienia karty gwarancyjnej oraz dokumentu potwierdzającego jego zakup (paragon, faktura). Dokument zakupu musi zawierać: datę sprzedaży, nazwę i oznaczenie produktu, numer seryjny (jeśli dotyczy), dane kontaktowe, pieczęć i podpis sprzedawcy oraz nabywcy.
2. Gwarancja obejmuje produkt zakupiony u autoryzowanego przedstawiciela i zainstalowany zgodnie z zaleceniami zawartymi w niniejszej «Instrukcji obsługi i instalacji».
3. Okres gwarancji rozpoczyna się od daty zakupu i jest podany w dokumencie zakupu. Dokument bez daty, pieczęci, podpisu sprzedawcy, z uszkodzeniami lub poprawkami w treści jest uważany za nieważny.
4. Montaż i uruchomienie powinny być wykonane przez wykwalifikowanych specjalistów spośród autoryzowanych przedstawicieli lub instalatorów. Autoryzowany przedstawiciel, którego specjaliści zainstalowali produkt, ponosi odpowiedzialność za poprawność i jakość montażu. W przypadku zaangażowania zewnętrznych specjalistów do montażu, osoba ubiegająca się o prawo do obsługi gwarancyjnej musi zapewnić przestrzeganie wymagań dotyczących montażu, określonych w dokumentacji producenta.

#### Obowiązki gwarancyjne NIE obejmują:

1. Jeśli produkt jest używany niezgodnie z przeznaczeniem;
2. Jeśli wady powstały w wyniku mechanicznego uszkodzenia produktu;
3. Jeśli wady powstały w wyniku działania siły wyższej, celowych lub nieostrożnych działań (zaniechań) konsumenta lub osób trzecich (uszkodzenia spowodowane prądem elektrycznym, pożarem, zalaniem, powodzią, dostaniem się do produktu ciał obcych, substancji, smarów, płynów itp.);
4. Jeśli wady powstały w wyniku użycia niestandardowych i/lub niskiej jakości materiałów eksploatacyjnych (paliwa), które nie są zgodne z zaleceniami producenta oraz nieprzestrzegania innych wymagań określonych w dokumentacji producenta;
5. Jeśli produkt wykazuje oznaki prób naprawy przez nieuprawnione osoby lub inne działania osób trzecich, które

spowodowały utratę jego właściwości użytkowych;

6. Jeśli nieprawidłowe działanie produktu wynikało z czynników zewnętrznych niezależnych od Gwaranta;
7. Gwarant i autoryzowany przedstawiciel nie pokrywają kosztów organizacji prac związanych z zapewnieniem swobodnego dostępu do elementów produktu w celu jego serwisowania gwarancyjnego;
8. Gwarancja nie obejmuje szyby, uszczelnień, elementów z wermikulitu (deflektory, wyłożenia), ruchomych części oraz części zamiennych uszkodzonych w wyniku nieostrożnego obchodzenia się z urządzeniem lub w wyniku:
  - Nieprzestrzegania «Instrukcji obsługi i instalacji»;
  - Dokonywania jakichkolwiek zmian w konstrukcji produktu, nieprzewidzianych przez producenta;
  - Modyfikacji kolumny doprowadzającego powietrze do produktu;
  - Podłączenia kilku urządzeń do jednego kanału kominowego;
  - Samodzielnego demontażu lub wprowadzania jakichkolwiek zmian w konstrukcji komory spalania produktu;
  - Pozostawienia materiałów palnych lub przedmiotów w odległości mniejszej, niż wskazana w «Instrukcji obsługi i instalacji»;
  - Eksploatacji wkładu kominkowego (kasety) bez konwekcyjnej komory ciepłej;
  - Eksploatacji wkładu kominkowego (kasety) bez wystarczającej liczby wentylacyjnych kratki kominkowych (zob. rozdział 11.8.1);
  - Używania produktu z pękniętą szybą;
  - Używania zabronionych rodzajów paliwa, cieczy łatwopalnych, tłuszczów lub innych substancji, które nie są przewidziane w «Instrukcji obsługi i instalacji» (zob. rozdział 6.1.3);
  - Rozpalania ognia w produkcie bez ukończonej konwekcyjnej komory ciepłej;
  - Rozpalania zbyt intensywnego ognia w nierozgrzanym (zimnym) produkcie;
  - Rozpalania ognia w produkcie zbyt blisko szyby;
  - Przegrzewania produktu przez rozpalanie zbyt intensywnego ognia;
  - Używania wody do gaszenia ognia w produkcie;
  - Pozostawienia produktu z otwartymi drzwiami bez nadzoru, co może spowodować pożar lub zadymienie pomieszczenia;
  - Całkowitego wypełnienia wnęki na drewno opałowe, co blokuje przepływ powietrza do konwekcyjnej komory ciepłej;
  - Używania agresywnych środków czyszczących lub ściernych do czyszczenia szyby, które mogą powodować zarysowania i uszkodzenie elementów drzwi;
  - Uszkodzeń powstałych podczas transportu.

## Reklamacje

W przypadku roszczeń wobec producenta, nabywca powinien skontaktować się z autoryzowanym przedstawicielem, u którego dokonano zakupu. Jeśli kontakt z autoryzowanym przedstawicielem nie jest możliwy, należy przesłać pisemne żądanie usunięcia wad lub wymiany towaru na adres e-mail: [info@saven.ua](mailto:info@saven.ua).

Sposób usunięcia wad produktu wybiera Gwarant. Serwis gwarancyjny może być realizowany zarówno w miejscu użytkowania produktu, jak i w autoryzowanych punktach serwisowych, wskazanych przez Gwaranta.

Gwarant ma prawo do zaangażowania autoryzowanego przedstawiciela w realizację obowiązków gwarancyjnych.

Gwarant nie ponosi odpowiedzialności za szkody wyrządzone ludziom, zwierzętom domowym lub mieniu, wynikające z nieprzebrzegania zasad i warunków użytkowania produktu określonych w «Instrukcji obsługi i instalacji», celowych lub nieostrożnych działań (zaniechań) konsumenta lub osób trzecich, a także montażu produktu przez niewykwalifikowanych specjalistów.

Oprócz tych warunków serwisowania, autoryzowani przedstawiciele udzielają doradztwa oraz praktycznej pomocy w zakresie użytkowania i obsługi produktu. Zdecydowanie zalecamy systematyczne angażowanie wykwalifikowanych specjalistów do realizacji serwisu i konserwacji produktów.

## 9 UTYLIZACJA ODPADÓW

### UTYLIZACJA OPAKOWAŃ

**Wkład kominkowy (kaseta) lub piec jest dostarczany w następującym opakowaniu:**

- Drewniana paleta, którą można pociąć na części i spalić we wkładzie kominkowym (kasecie) lub piecu;
- Opakowanie kartonowe, które można zutylizować w lokalnym punkcie recyklingu;
- Worki plastikowe, które można zutylizować w lokalnym punkcie recyklingu.

**UTYLIZACJA WKŁADU KOMINKOWEGO / KASETY / PIECA**

**Wkład kominkowy (kasetka) lub piec składa się z następujących materiałów:**

- Stal, którą można zutylizować w lokalnym punkcie recyklingu;
- Szkło, które należy zutylizować jako odpady niebezpieczne i nie powinno być umieszczane w zwykłych kontenerach na odpady zmieszane;
- Płyty wermikulitowi, które można umieścić w zwykłych kontenerach na odpady zmieszane.

**10 INFORMACJE PRAWNE**

Niniejsza «Instrukcja obsługi i instalacji» jest przeznaczona do zapoznania się z produktami SAVEN™, w tym z ich asortymentem, instalacją, użytkowaniem i konserwacją.

Firma SAVEN zastrzega sobie prawo do wprowadzania zmian w konstrukcji swoich urządzeń w celu poprawy ich cech technicznych, estetycznych i użytkowych bez wcześniejszego powiadomienia konsumentów. Zmiany te nie wpłyną na jakość produktów. Firma może także aktualizować projekt opakowania.

Aby uzyskać aktualne informacje na temat produktów SAVEN™ i ich parametrów, prosimy o kontakt bezpośrednio z firmą SAVEN lub z jej autoryzowanym przedstawicielem w Państwa regionie.

Znak towarowy SAVEN, nazwy produktów oraz cała zawartość tej «Instrukcji obsługi i instalacji» (teksty, obrazy, grafika), w tym nazwa firmy i logo, są własnością intelektualną firmy SAVEN. Wszelkie prawa zastrzeżone. Ich użycie jest dozwolone tylko za pisemną zgodą firmy SAVEN.

PRODUCENT	<b>SAVEN SPÓŁKA Z OGRANICZONĄ ODPOWIEDZIALNOŚCIĄ</b>		<b>S A V E N</b>  SAVEN.UA info@saven.ua
	01021 Kijów, ul. M. Hrushevskego, budynek 28/2, biuro 43, Ukraina		
	EDRPOU: 40833282	+38 (067) 846 12 46	
	NIP: 408332826557	+38 (050) 526 12 46	

IMPORTER	<b>KOMINERA</b>		<b>KOMINERA</b>  info@kominera.pl +48 88 17 224 77
	<b>M.Kawiński, S.Holubiak, A.Moroz, A.Berezdetskyi spółka jawna</b>		
	Krakowska 11, 37-716 Orły, Polska		
	NIP: 7952572032 / REGON: 523379090		

## 11.1 КОНСТРУКЦІЯ КАМИННИХ ТОПОК SAVEN ENERGY ECO

Construction of SAVEN Energy ECO Fireplace Inserts / Konstrukcja wkładów kominkowych SAVEN Energy ECO

**ДИМОХІДНИЙ ПАТРУБОК ДЛЯ ВІДВЕДЕННЯ ДИМОВИХ ГАЗІВ / EN** Flue pipe for extraction of flue gases / PL Przewód dymowy do odprowadzania spalin

**ВИСОКОЯКІСНИЙ СВІТЛИЙ І ЧОРНИЙ (ПОФАРБОВАНИЙ У МАСІ) ШАМОТ (35 ММ) З АВТОРСЬКИМ ДИЗАЙНОМ ПОДОВЖУЄ ТРИВАЛІСТЬ ТЕПЛОВІДДАЧІ / EN** High-quality light and black (mass-dyed) fire clay, 35 mm thick, with an original design extends the duration of heat transfer / PL Wysokiej jakości jasny i czarny (barwiony w masie) szamot (35 mm) z autorskim wzornictwem wydłuża czas przekazywania ciepła

**РАДІАТОРНИ ПЛАСТИНИ ТА ТРУБИ НА КОРПУСІ ЗАБЕЗПЕЧУЮТЬ ПІДВИЩЕНУ ТЕПЛОВІДДАЧУ / EN** The radiator fins and pipes on the housing provide enhanced heat transfer / PL Żebra radiatorowe i rury na korpusie zapewniają zwiększoną wymianę ciepła

**ВИСОКИЙ ДИМОЗБІРНИК ЗБІЛЬШУЄ ПЛОЩУ ТЕПЛОБІМНУ / EN** High smoke chamber increases the heat exchange area / PL Wysoki czopuch zwiększa powierzchnię wymiany ciepła

**ЕКОЛОГІЧНЕ ФАРБУВАННЯ (НЕ ДИМИТЬ І НЕ ВИДИЛЯЄ НЕПРИЄМНИХ ЗАПАХІВ ПРИ ПЕРШОМУ РОЗПАЛЮВАННІ) / EN** Eco-friendly coating (does not smoke or give off unpleasant odours when first lit) / PL Ekologiczne malowanie (nie dymi i nie wydziera nieprzyjemnych zapachów przy pierwszym rozpaleniu)

**ПОДВІЙНИЙ ДЕФЛЕКТОР ПОДОВЖУЄ ШЛЯХ ДИМОВИХ ГАЗІВ, ЩО ПІДВИЩУЄ ТЕПЛОВУ ПОТУЖНІСТЬ / EN** A double deflector extends the flue gas path, increasing heat output / PL Podwójny deflektor wydłuża drogę spalin, co zwiększa moc cieplną

**МОЖЛИВІСТЬ ВСТАНОВЛЕННЯ ДЕКОРАТИВНОЇ РАМКИ ПО ЗАВЕРШЕННІ МОНТАЖУ ВИРОБУ / EN** Possibility to install a decorative frame after the installation of the product is complete / PL Możliwość zamontowania ramy ozdobnej po zakończeniu montażu urządzenia

**НАДМЦНИЙ ДВЕРНИЙ ПРОФІЛЬ, ПОСИЛЕНА КОНСТРУКЦІЯ ДВЕРЦЯТ, СТІЙКА ДО ВИСОКИХ ТЕМПЕРАТУР / EN** Ultra-durable door profile, reinforced door structure resistant to high temperatures / PL Wytrzymały profil drzwiowy, wzmocniona konstrukcja drzwi odporna na wysokie temperatury

**НІМЕЦЬКЕ ТЕРМОСКЛО SCHOTT РОБАХ ВИТРИМУЄ ТЕМПЕРАТУРУ ДО 760 °C / EN** German Schott Robax thermal glass withstands temperatures up to 760 °C / PL Niemieckie szkło ogniotwałe Schott Robax wytrzymuje temperatury do 760 °C

**СИСТЕМА «ЧИСТЕ СКЛО» (ПРАВИЛЬНО СПРЯМОВАНИЙ ПОТІК ПОВІТРЯ ЗАПОБІГАЄ ЗАБРУДНЕННЮ СКЛА) / EN** «Clean glass» system (properly directed air flow, prevents glass contamination) / PL System «czystszej szyby» (odpowiednio ukierunkowany przepływ powietrza, zapobiega zanieczyszczeniu szyby)

**ОПЦІЯ ЗМІНИ ЗАВІС: ВПРАВО / ВЛІВО (БОКОВЕ ВІДКРИТТЯ ДВЕРЦЯТ) / EN** Option to change the hinges: right / left (side opening of the doors) / PL Opcja zmiany zawiasów: w prawo / w lewo (boczne otwarcie drzwi)

**ЄДИНИЙ РЕГУЛЯТОР ПОДАЧІ ПОВІТРЯ ДЛЯ ГОРІННЯ (УПРАВЛІННЯ ІНТЕНСИВНІСТЮ ГОРІННЯ ОДНИМ РЕГУЛЯТОРОМ) / EN** Single air supply regulator for combustion (control of combustion intensity with one regulator) / PL Jedyń regulator dopływu powietrza do spalania (sterowanie intensywnością spalania jednym regulatorem)

**НІЖКИ РЕГУЛЮЮТЬСЯ ПО ВИСОТІ І МАЮТЬ УНІКАЛЬНУ КОНСТРУКЦІЮ, ЯКА ЗАБЕЗПЕЧУЄ ЛЕГКИЙ ТА ШВИДКИЙ МОНТАЖ ВЕНТИЛЯЦІЙНИХ РЕШТОК ДЛЯ КАМИНІВ SAVEN / EN** The legs are height-adjustable and feature a unique design that ensures easy and quick installation of SAVEN fireplace ventilation grilles / PL Nóżki są regulowane na wysokość i mają unikalną konstrukcję, która zapewnia łatwy i szybki montaż wentylacyjnych krat kominkowych SAVEN

**ПІДВІД ПОВІТРЯ ЗЗОВНІ (МОЖЛИВІСТЬ ПІДКЛЮЧЕННЯ ПОДАЧІ ПОВІТРЯ ЗЗАДУ АБО ЗНИЗУ ВИРОБУ) / EN** External air supply (possibility to connect the air supply from behind or from the bottom of the product) / PL Doprrowadzenie powietrza z zewnątrz (możliwość podłączenia dopływu powietrza od tyłu lub od dołu urządzenia)

**НАДІЙНА ГЕРМЕТИЗАЦІЯ УСІХ ЕЛЕМЕНТІВ ТЕРМОСТІЙКИМ УЩІЛЬНЮВАЧЕМ / EN** Reliable sealing of all components with a heat-resistant gasket / PL Niezawodne uszczelnienie wszystkich elementów uszczelką żaroodporną

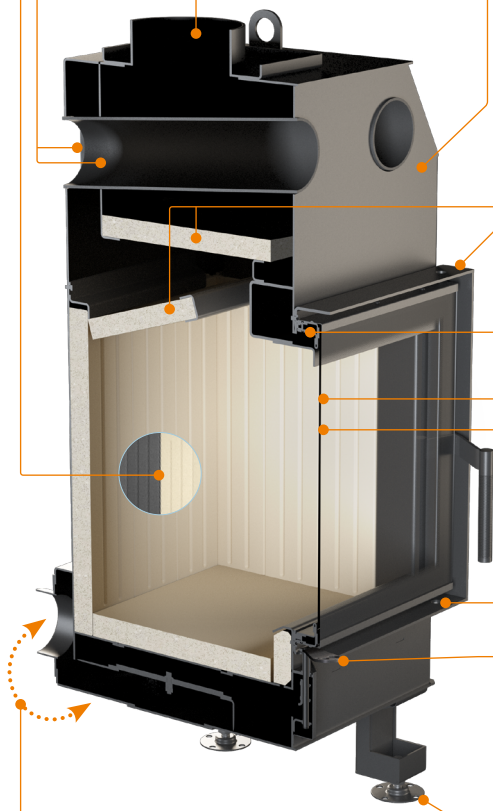

## 11.2 КОНСТРУКЦІЯ КАМІННИХ ТОПОК SAVEN ENERGY UP ECO

Construction of SAVEN Energy Up ECO Fireplace Inserts / Konstrukcja wkładów kominkowych SAVEN Energy Up ECO

**ДИМОХІДНИЙ ПАТРУБОК ДЛЯ ВІДВЕДЕННЯ ДИМОВИХ ГАЗІВ / EN**  
Flue pipe for extraction of flue gases / PL Przewód dymowy do odprowadzania spalin

**ВИСОКОЯКІСНИЙ СВІТЛИЙ І ЧОРНИЙ (ПОФАРБОВАНИЙ У МАСІ) ШАМОТ (35 ММ) З АВТОРСЬКИМ ДИЗАЙНОМ ПОДОВЖУЄ ТРІВАЛІСТЬ ТЕПЛОВІДДАЧІ / EN**  
High-quality light and black (mass-dyed) fire clay, 35 mm thick, with an original design extends the duration of heat transfer / PL Wysokiej jakości jasny i czarny (barwiony w masie) szamot (35 mm) z autorskim wzornictwem wydłuża czas przekazywania ciepła

**РАДІАТОРНІ ПЛАСТИНИ ТА ТРУБИ НА КОРПУСІ ЗАБЕЗПЕЧУЮТЬ ПІДВИЩЕНУ ТЕПЛОВІДДАЧУ / EN**  
The radiator fins and pipes on the housing provide enhanced heat transfer / PL Żebra radiatorowe i rury na korpusie zapewniają zwiększoną wymianę ciepła

**ВИСОКИЙ ДИМОЗБІРНИК ЗБІЛЬШУЄ ПЛОЩУ ТЕПЛОБІМНУ / EN**  
High smoke chamber increases the heat exchange area / PL Wysoki czopuch zwiększa powierzchnię wymiany ciepła

**ЕКОЛОГІЧНЕ ФАРБУВАННЯ (НЕ ДИМИТЬ І НЕ ВИДІЛЯЄ НЕПРИЄМНИХ ЗАПАХІВ ПРИ ПЕРШОМУ РОЗПАЛЮВАННІ) / EN**  
Eco-friendly coating (does not smoke or give off unpleasant odours when first lit) / PL Ekologiczne malowanie (nie dymi i nie wydziela nieprzyjemnych zapachów przy pierwszym rozpaleniu)

**ПОДВІЙНИЙ ДЕФЛЕКТОР ПОДОВЖУЄ ШЛЯХ ДИМОВИХ ГАЗІВ, ЩО ПІДВИЩУЄ ТЕПЛОВУ ПОТУЖНІСТЬ / EN**  
A double deflector extends the flue gas path, increasing heat output / PL Podwójny deflektor wydłuża drogę spalin, co zwiększa moc cieplną

**МОЖЛИВІСТЬ ВСТАНОВЛЕННЯ ДЕКОРАТИВНОЇ РАМКИ ПО ЗАВЕРШЕННІ МОНТАЖУ ВИРОБУ / EN**  
Possibility to install a decorative frame after the installation of the product is complete / PL Możliwość zamontowania ramy ozdobnej po zakończeniu montażu urządzenia

**НАДМИЦЬКЕ ДВЕРНИЙ ПРОФІЛЬ, ПОСИЛЕНА КОНСТРУКЦІЯ ДВЕРЦЯТ, СТИЙКА ДО ВИСОКИХ ТЕМПЕРАТУР / EN**  
Ultra-durable door profile, reinforced door structure resistant to high temperatures / PL Wytrzymały profil drzwiowy, wzmocniona konstrukcja drzwi odporna na wysokie temperatury

**НІМЕЦЬКЕ ТЕРМОСКЛО SCHOTT РОБАХ ВИТРИМУЄ ТЕМПЕРАТУРУ ДО 760 °C / EN**  
German Schott Robax thermal glass withstands temperatures up to 760 °C / PL Niemieckie szkło ogniotwale Schott Robax wytrzymuje temperatury do 760 °C

**СИСТЕМА «ЧИСТЕ СКЛО» (ПРАВИЛЬНО СПРЯМОВАНИЙ ПОТІК ПОВІТРЯ ЗАПОБІГАЄ ЗАБРУДНЕННЮ СКЛА) / EN**  
«Clean glass» system (properly directed air flow, prevents glass contamination) / PL System «czyste szyby» (odpowiednio ukierunkowany przepływ powietrza, zapobiega zanieczyszczeniu szyby)

**МЕХАНІЗМ ГІЛЬЮТИНИ (ДЛЯ ОСНОВНОГО КОРИСТУВАННЯ) І БІЧНЕ ВІДКРИТТЯ ДВЕРЦЯТ ВПРАВО (ДЛЯ ТЕХНІЧНОГО ОБСЛУГОВУВАННЯ) / EN**  
Guillotine mechanism (for regular use) and side door opening to the right (for maintenance) / PL Mechanizm gilotynowy (do codziennego użytku) i boczne otwieranie drzwi w prawo (do konserwacji)

**ЄДИНИЙ РЕГУЛЯТОР ПОДАЧІ ПОВІТРЯ ДЛЯ ГОРІННЯ (УПРАВЛІННЯ ІНТЕНСИВНІСТЮ ГОРІННЯ ОДИНМ РЕГУЛЯТОРОМ) / EN**  
Single air supply regulator for combustion (control of combustion intensity with one regulator) / PL Jedyny regulator dopływu powietrza do spalania (sterowanie intensywnością spalania jednym regulatorem)

**НІЖКИ РЕГУЛЮЮТЬСЯ ПО ВИСОТІ, ЩО ЗАБЕЗПЕЧУЄ ЛЕГКИЙ ТА ШВИДКИЙ МОНТАЖ / EN**  
The legs are height-adjustable, which ensures easy and quick installation / PL Nóżki są regulowane na wysokość, co zapewnia łatwy i szybki montaż

**ПІДВІД ПОВІТРЯ ЗЗОВНІ (МОЖЛИВІСТЬ ПІДКЛЮЧЕННЯ ПОДАЧІ ПОВІТРЯ ЗЗАДУ АБО ЗНИЗУ ВИРОБУ) / EN**  
External air supply (possibility to connect the air supply from behind or from the bottom of the product) / PL Doprowadzenie powietrza z zewnątrz (możliwość podłączenia dopływu powietrza od tyłu lub od dołu urządzenia)

**НАДІЙНА ГЕРМЕТИЗАЦІЯ УСІХ ЕЛЕМЕНТІВ ТЕРМОСТІЙКИМ УЩІЛНЮВАЧЕМ / EN**  
Reliable sealing of all components with a heat-resistant gasket / PL Niezawodne uszczelnienie wszystkich elementów uszczelką żaroodporną

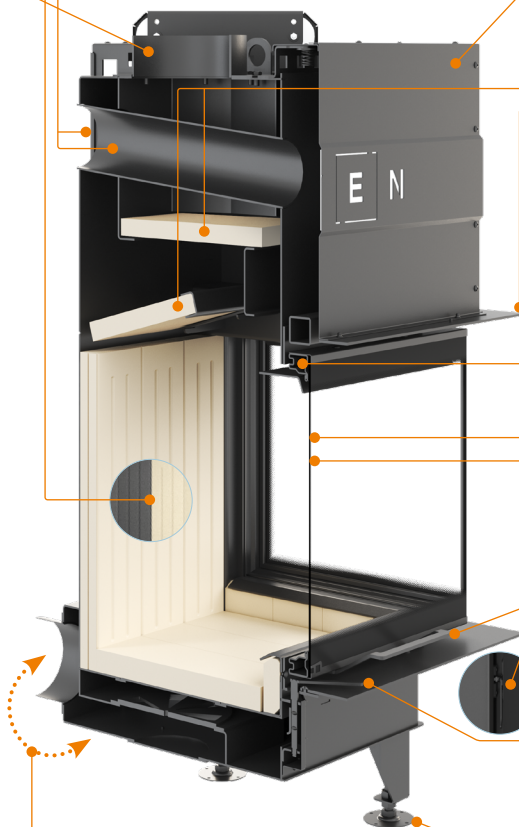

**11.3 КОНСТРУКЦІЯ ПЕЧЕЙ SAVEN VATRA ECO***Construction of SAVEN Vatra ECO Fireplace Stoves / Konstrukcja pieców wolnostojących SAVEN Vatra ECO*

**ПОДВІЙНИЙ ДЕФЛЕКТОР ПОДОВЖУЄ ШЛЯХ ДИМОВИХ ГАЗІВ, ЩО ПІДВИЩУЄ ТЕПЛОВУ ПОТУЖНІСТЬ** / EN A double deflector extends the flue gas path, increasing heat output / PL Podwójny deflektor wydłuża drogę spalin, co zwiększa moc ciepłą

**ВИСОКИЙ ДИМОЗБІРНИК ЗБІЛЬШУЄ ПЛОЩУ ТЕПЛООБМІНУ** / EN High smoke chamber increases the heat exchange area / PL Wysoki czopuch zwiększa powierzchnię wymiany ciepła

**НАДМЦІЙНИЙ ДВЕРНИЙ ПРОФІЛЬ, ПОСИЛЕНА КОНСТРУКЦІЯ ДВЕРЦЯТ, СТИКА ДО ВИСОКИХ ТЕМПЕРАТУР** / EN Ultra-durable door profile, reinforced door structure resistant to high temperatures / PL Wytrzymały profil drzwiowy, wzmocniona konstrukcja drzwi odporna na wysokie temperatury

**НИМЕЦЬКЕ ТЕРМОСКЛО SCHOTT ROBAХ ВИТРИМУЄ ТЕМПЕРАТУРУ ДО 760 °C** / EN German thermal glass SCHOTT ROBAX withstands temperatures up to 760 °C / PL Niemieckie szkło ogniotrwale SCHOTT ROBAX wytrzymuje temperatury do 760 °C

**СИСТЕМА «ЧИСТЕ СКЛО» (ПРАВИЛЬНО СПРЯМОВАНИЙ ПОТІК ПОВІТРЯ ЗАПОБІГАЄ ЗАБРУДНЕННЮ СКЛА)** / EN «Clean glass» system (properly directed air flow, prevents glass contamination) / PL System «czystszej szyby» (odpowiednio ukierunkowany przepływ powietrza, zapobiega zanieczyszczeniu szyby)

**ВИСОКОЯКІСНИЙ СВІТЛИЙ І ЧОРНИЙ (ПОФАРБОВАНИЙ У МАСІ) ШАМОТ (35 ММ) З АВТОРСЬКИМ ДИЗАЙНОМ ПОДОВЖУЄ ТРИВАЛІСТЬ ТЕПЛОВІДДАЧІ** / EN High-quality light and black (mass-dyed) fire clay, 35 mm thick, with an original design extends the duration of heat transfer / PL Wysokiej jakości jasny i czarny (barwiony w masie) szamot (35 mm) z autorskim wzornictwem wydłuża czas przekazywania ciepła

**ОПЦІЯ ЗМІНИ ЗАВИС: ВПРАВО / ВЛІВО (БОКОВЕ ВІДКРИТТЯ ДВЕРЦЯТ)** / EN Option to change the hinges: right / left (side opening of the doors) / PL Opcja zmiany zawiasów: w prawo / w lewo (boczne otwarcie drzwi)

**ЄДИНИЙ РЕГУЛЯТОР ПОДАЧІ ПОВІТРЯ ДЛЯ ГОРИННЯ (УПРАВЛІННЯ ІНТЕНСИВНІСТЮ ГОРИННЯ ОДИМН РЕГУЛЯТОРОМ)** / EN Single air supply regulator for combustion (control of combustion intensity with one regulator) / PL Jedyny regulator dopływu powietrza do spalania (sterowanie intensywnością spalania jednym regulatorem)

**ДИМОХІДНИЙ ПАТРУБОК ДЛЯ ВІДВЕДЕННЯ ДИМОВИХ ГАЗІВ** / EN Flue pipe for extraction of flue gases / PL Przewód dymowy do odprowadzania spalin

**МОЖЛИВІСТЬ ВЕРХНЬОГО АБО ЗАДНЬОГО ПІДКЛЮЧЕННЯ ДО ДИМОХОДУ** / EN Possibility of top or rear connection to the flue / PL Możliwość podłączenia do kominu od góry lub z tyłu

**ЕКОЛОГІЧНЕ ФАРБУВАННЯ (НЕ ДИМИТЬ І НЕ ВИДІЛЯЄ НЕПРИЄМНИХ ЗАПАХІВ ПРИ ПЕРШОМУ РОЗПАЛЮВАННІ)** / EN Eco-friendly coating (does not smoke or give off unpleasant odours when first lit) / PL Ekologiczne malowanie (nie dymi i nie wydziela nieprzyjemnych zapachów przy pierwszym rozpaleniu)

**ПІДВІД ПОВІТРЯ ЗЗОВНІ (МОЖЛИВІСТЬ ПІДКЛЮЧЕННЯ ПОДАЧІ ПОВІТРЯ ЗЗАДУ АБО ЗНИЗУ ВИРОБУ)** / EN External air supply (possibility to connect the air supply from behind or from the bottom of the product) / PL Doprowadzenie powietrza z zewnątrz (możliwość podłączenia dopływu powietrza od tyłu lub od dołu urządzenia)

**НАДІЙНА ГЕРМЕТИЗАЦІЯ УСІХ ЕЛЕМЕНТІВ ТЕРМОСТІЙКИМ УЩІЛЬНЮВАЧЕМ** / EN Reliable sealing of all components with a heat-resistant gasket / PL Niezawodne uszczelnienie wszystkich elementów uszczelką żaroodporną



## 11.4 КОНСТРУКЦІЯ КАМІННИХ КАСЕТ SAVEN INTO ECO

Construction of SAVEN Into ECO Fireplace Cassettes / Konstrukcja kaset kominkowych SAVEN Into ECO

ДИМОХІДНИЙ ПАТРУБОК ДЛЯ ВІДВЕДЕННЯ ДИМОВИХ ГАЗІВ / EN Flue pipe for extraction of flue gases / PL Przewód dymowy do odprowadzania spalin

МОЖЛИВІСТЬ ВЕРХНЬОГО АБО ЗАДНЬОГО ПІДКЛЮЧЕННЯ ДО ДИМОХОДУ / EN Possibility of top or rear connection to the flue / PL Możliwość podłączenia do komina od góry lub z tyłu

РАДІАТОРНІ ПЛАСТИНИ ТА ОТВОРИ НА КОРПУСІ ЗАБЕЗПЕЧУЮТЬ ПІДВИЩЕНУ ТЕПЛОВІДДАЧУ / EN The radiator fins and openings on the housing provide enhanced heat transfer / PL Żebra radiatorowe i otwory na korpusie zapewniają zwiększoną wymianę ciepła

ДЛЯ ФУТЕРУВАННЯ СТІНОК ПРИЛАДУ ВИКОРИСТОВУЄТЬСЯ ВЕРМИКУЛІТ (30 ММ) / EN Vermiculite (30 mm) is used to line the walls of the appliance / PL Do wyłożenia ścianek urządzenia używany jest wermikulit (30 mm)

ЕКОЛОГІЧНЕ ФАРБУВАННЯ (НЕ ДИМИТЬ І НЕ ВИДЛЯЄ НЕПРИСМНИХ ЗАПАХІВ ПРИ ПЕРШОМУ РОЗПАЛЮВАННІ) / EN Eco-friendly coating (does not smoke or give off unpleasant odours when first lit) / PL Ekologiczne malowanie (nie dymi i nie wydziela nieprzyjemnych zapachów przy pierwszym rozpaleniu)

ДЕФЛЕКТОР ЗБІЛЬШУЄ ШЛЯХ ДИМОВИХ ГАЗІВ, ЩО СПРИЯЄ ПІДВИЩЕННЮ ТЕПЛОЇ ПОТУЖНОСТІ / EN A deflector extends the flue gas path, increasing heat output / PL Deflektor wydłuża drogę spalin, co zwiększa moc ciepłą

МОЖЛИВІСТЬ ВСТАНОВЛЕННЯ ДЕКОРАТИВНОЇ РАМКИ ПО ЗАВЕРШЕННІ МОНТАЖУ ВИРОБУ / EN Possibility to install a decorative frame after the installation of the product is complete / PL Możliwość zamontowania ramy ozdobnej po zakończeniu montażu urządzenia

НАДМЦНИЙ ДВЕРНИЙ ПРОФІЛЬ, ПОСИЛЕНА КОНСТРУКЦІЯ ДВЕРЦЯТ, СТИЙКА ДО ВИСОКИХ ТЕМПЕРАТУР / EN Ultra-durable door profile, reinforced door structure resistant to high temperatures / PL Wytrzymały profil drzwiowy, wzmocniona konstrukcja drzwi odporna na wysokie temperatury

НИМЕЦЬКЕ ТЕРМОСКЛО SCHOTT РОБАХ ВІТРИМУЄ ТЕМПЕРАТУРУ ДО 760 °C / EN German Schott Robax thermal glass withstands temperatures up to 760 °C / PL Niemieckie szkło ogniotwale Schott Robax wytrzymuje temperatury do 760 °C

СИСТЕМА «ЧИСТЕ СКЛО» (ПРАВИЛЬНО СПРЯМОВАНИЙ ПОТІК ПОВІТРЯ ЗАПОБІГАЄ ЗАБРУДНЕННЮ СКЛА) / EN «Clean glass» system (properly directed air flow, prevents glass contamination) / PL System «czystszej szyby» (odpowiednio ukierunkowany przepływ powietrza, zapobiega zanieczyszczeniu szyby)

ОПЦІЯ ЗМІНИ ЗАВІС: ВПРАВО / ВЛІВО (БОКОВЕ ВІДКРИТТЯ ДВЕРЦЯТ) / EN Option to change the hinges: right / left (side opening of the doors) / PL Opcja zmiany zawiasów: w prawo / w lewo (boczne otwarcie drzwi)

ЄДИНИЙ РЕГУЛЯТОР ПОДАЧІ ПОВІТРЯ ДЛЯ ГОРИННЯ (УПРАВЛІННЯ ІНТЕНСИВНІСТЮ ГОРИННЯ ОДИМ РЕГУЛЯТОРОМ) / EN Single air supply regulator for combustion (control of combustion intensity with one regulator) / PL Jedyny regulator dopływu powietrza do spalania (sterowanie intensywnością spalania jednym regulatorem)

ДЛЯ ФУТЕРУВАННЯ ДНА ПРИЛАДУ ВИКОРИСТОВУЄТЬСЯ ВИСОКОЯКІСНИЙ ЄВРОПЕЙСЬКИЙ ШАМОТ (35 ММ) / EN High-quality european fireclay (35 mm) is used for lining the bottom of the appliance / PL Do wyłożenia dna urządzenia używany jest wysokiej jakości europejski szamot (35 mm)

ПІДВІД ПОВІТРЯ ЗЗОВНІ (МОЖЛИВІСТЬ ПІДКЛЮЧЕННЯ ПОДАЧІ ПОВІТРЯ ЗЗАДУ АБО ЗНИЗУ ВИРОБУ) / EN External air supply (possibility to connect the air supply from behind or from the bottom of the product) / PL Doprowadzenie powietrza z zewnątrz (możliwość podłączenia dopływu powietrza od tyłu lub od dołu urządzenia)

НАДІЙНА ГЕРМЕТИЗАЦІЯ УСИХ ЕЛЕМЕНТІВ ТЕРМОСТІЙКИМ УЩІЛНЮВАЧЕМ / EN Reliable sealing of all components with a heat-resistant gasket / PL Niezawodne uszczelnienie wszystkich elementów uszczelką żaroodporną

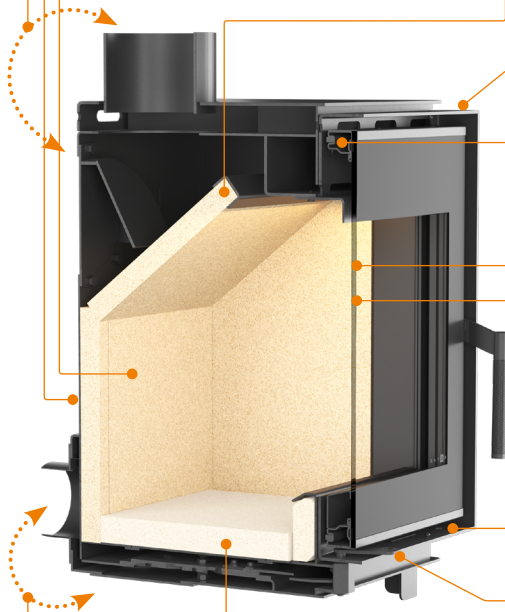

SAVEN ENERGY 60X50 (14,5 KW) ECO  
SAVEN ENERGY 60X50 BLACK (14,5 KW) ECO

SE/60/60 | SE/60/50/BL

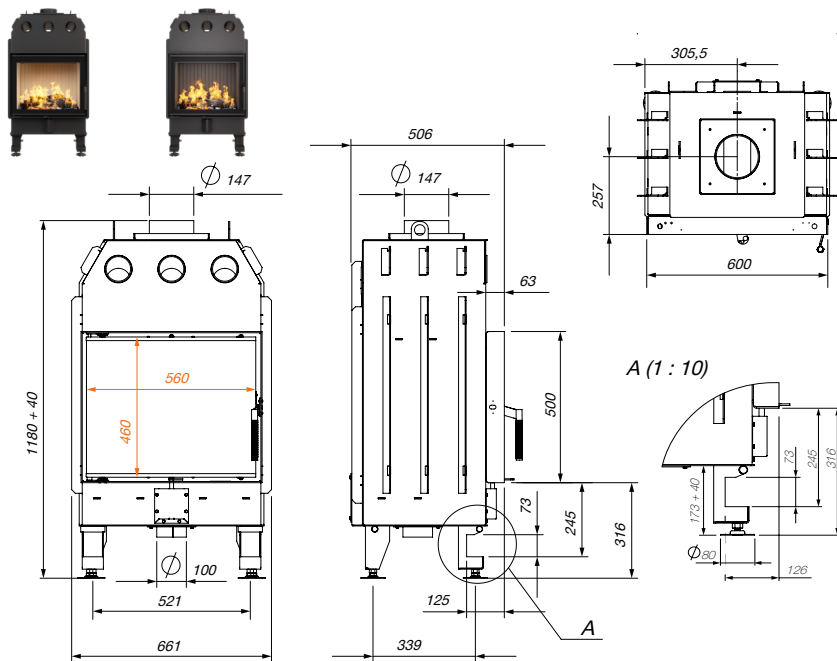

Креслення / Drawing / Rysunek 11.1.1

Креслення / Drawing / Rysunek 11.1.3

SAVEN ENERGY 80X50 (17,0 KW) ECO  
SAVEN ENERGY 80X50 BLACK (17,0 KW) ECO

SE/80/50 | SE/80/50/BL

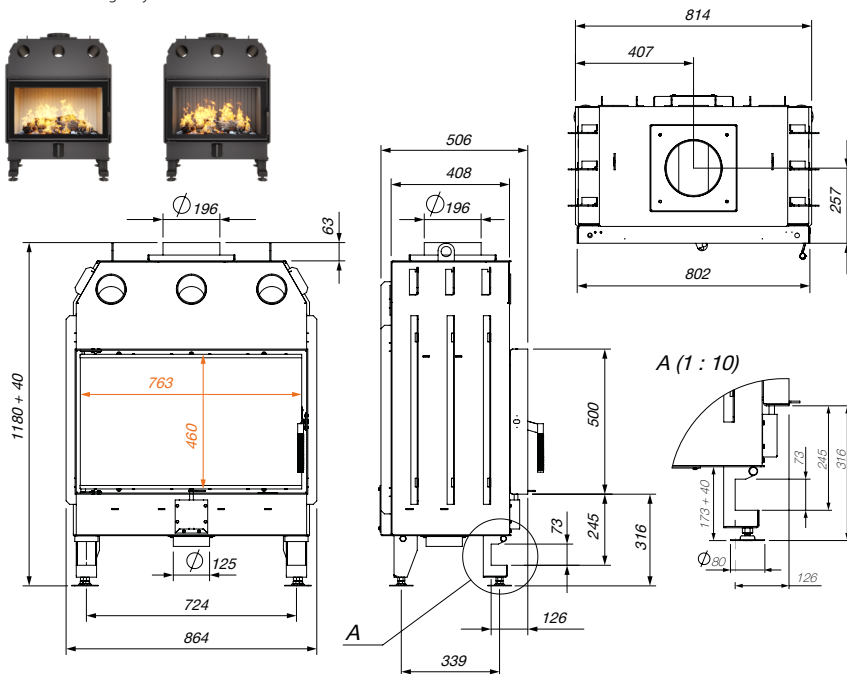

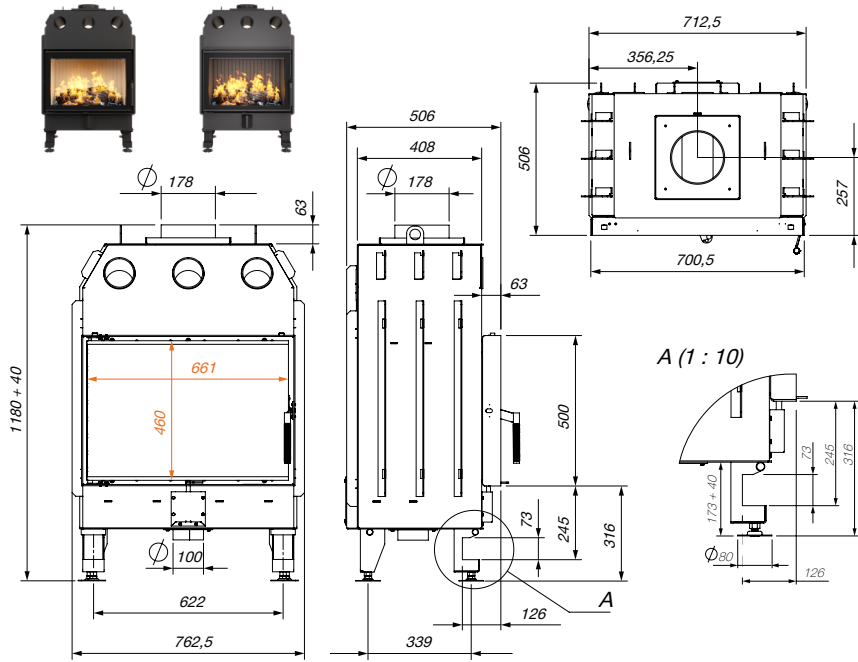

SE/70/50 | SE/70/50/BL

SAVEN ENERGY 70X50 (15,1 KW) ECO  
SAVEN ENERGY 70X50 BLACK (15,1 KW) ECO

Креслення / Drawing / Rysunek 11.1.2

Креслення / Drawing / Rysunek 11.1.4

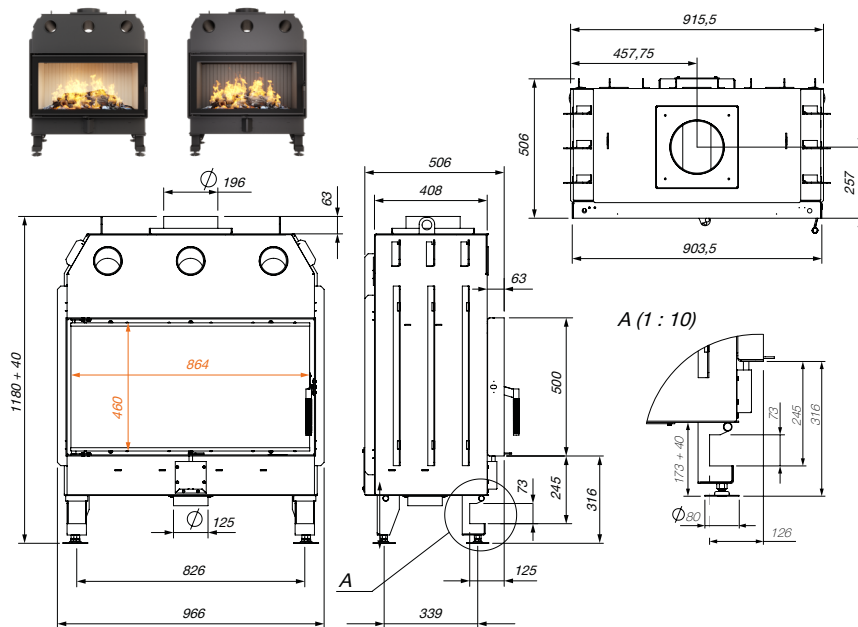

SE/90/50 | SE/90/50/BL

SAVEN ENERGY 90X50 (19,0 KW) ECO  
SAVEN ENERGY 90X50 BLACK (19,0 KW) ECO

SAVEN ENERGY 65X50X47L (14,5 KW) ECO  
SAVEN ENERGY 65X50X47L BLACK (14,5 KW) ECO

SE/65/50/47/L | SE/65/50/47/L/BL

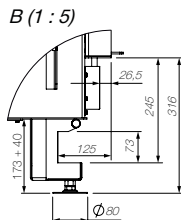
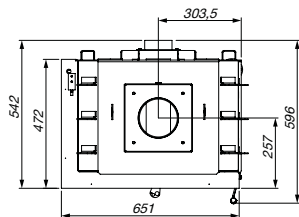
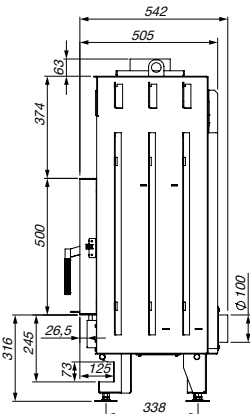
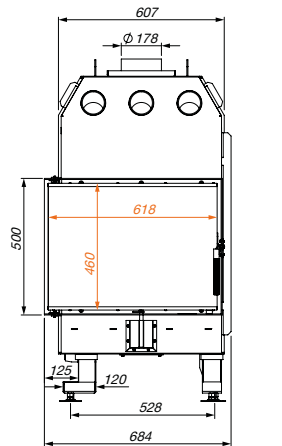
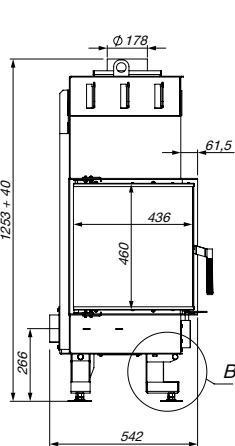

Креслення / Drawing / Rysunek 11.1.5

Креслення / Drawing / Rysunek 11.1.7

SAVEN ENERGY 75X50X47L (15,1 KW) ECO  
SAVEN ENERGY 75X50X47L BLACK (15,1 KW) ECO

SE/75/50/47/L | SE/75/50/47/L/BL

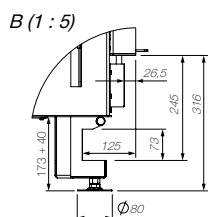
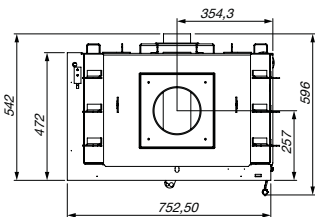
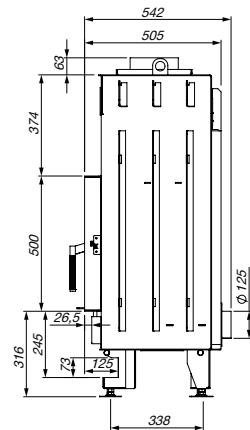
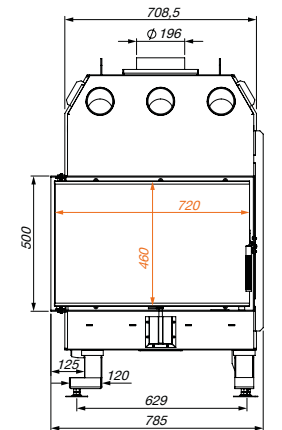
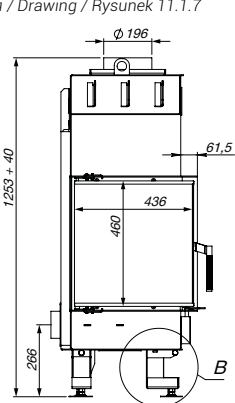

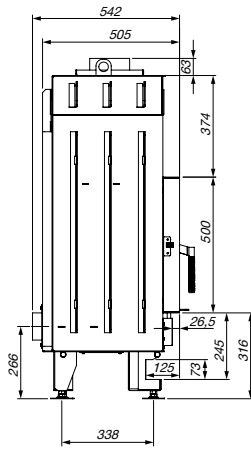

B (1 : 5)

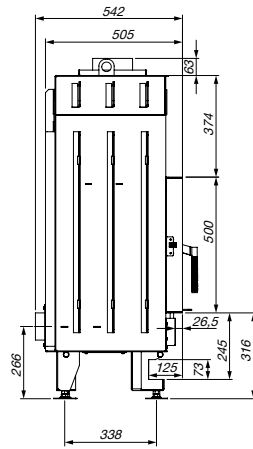
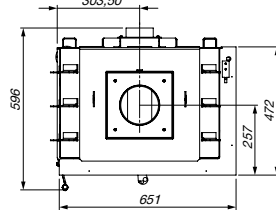
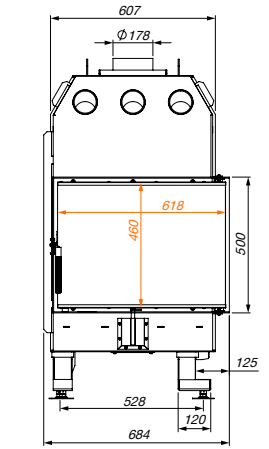
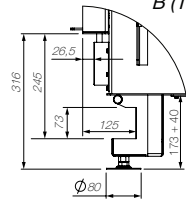

Креслення / Drawing / Rysunek 11.1.6

SE/65/50/47/R | SE/65/50/47/R/BL

SAVEN ENERGY 65X50X47R (14,5 KW) ECO  
SAVEN ENERGY 65X50X47R BLACK (14,5 KW) ECO

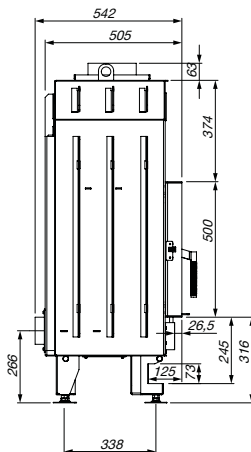

B (1 : 5)

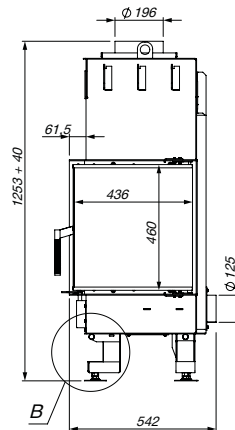
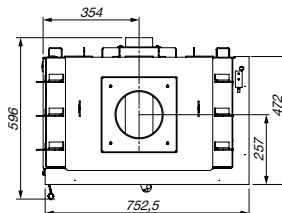
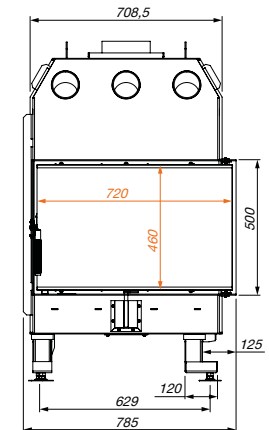
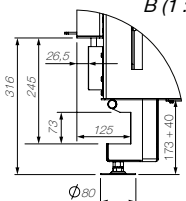

Креслення / Drawing / Rysunek 11.1.8

SE/75/50/47/R | SE/75/50/47/R/BL

SAVEN ENERGY 75X50X47R (15,1 KW) ECO  
SAVEN ENERGY 75X50X47R BLACK (15,1 KW) ECO

SAVEN ENERGY 85X50X47L (17,0 KW) ECO  
SAVEN ENERGY 85X50X47L BLACK (17,0 KW) ECO

SE/85/50/47/L | SE/85/50/47/L/BL

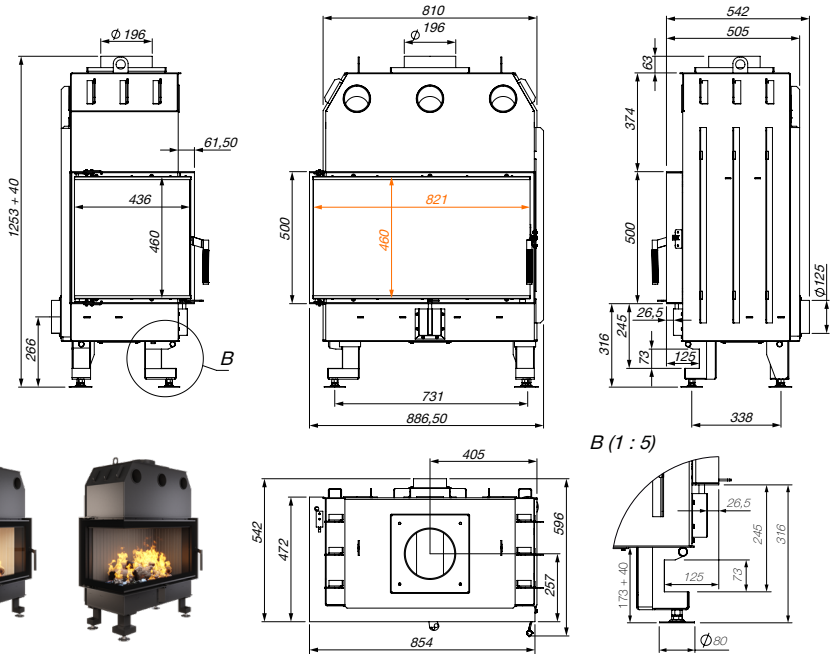

Креслення / Drawing / Rysunek 11.1.9

ПАРАМЕТР / PARAMETR		JEDN. EINH.	SE/60/50 SE/60/50/BL	SE/70/50 SE/70/50/BL
Сезонна енергоефективність обігріву приміщень / Seasonal space heating energy efficiency / Sezonowa efektywność energetyczna ogrzewania pomieszczeń		( $\eta_s$ ) [%]	68	68
Коефіцієнт енергоефективності / Energy efficiency index / Współczynnik efektywności energetycznej		(EEI) [%]	104	104
Дерев'яні поліна з вологістю Wood logs with a moisture content Kłody drewna o wilgotności ≤ 25 %	Викиди від локальних обігрівачів при номінальній тепловій потужності	PM	30	30
	Emissions from local space heaters at nominal heat output	OGC	56	56
	Emisje z miejscowych ogrzewaczy pomieszczeń przy nominalnej mocy cieplnej	CO	718	718
		NOX	97	97
		mg / Nm <sup>3</sup> (13% O <sub>2</sub> )		

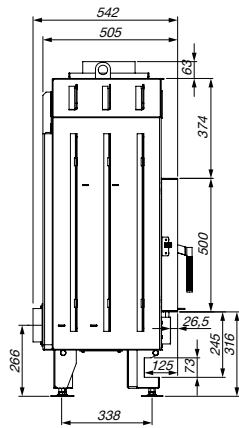

B (1 : 5)

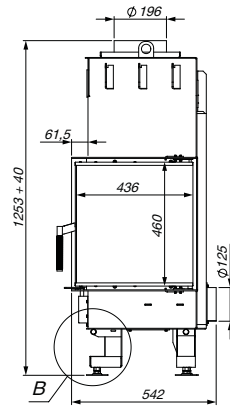
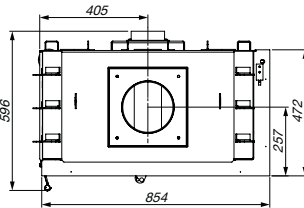
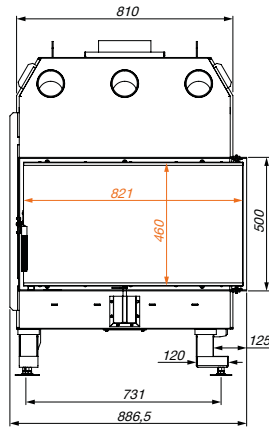
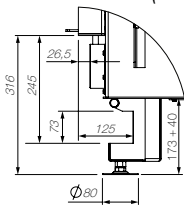

SE/85/50/47/R | SE/85/50/47/R/BL

SAVEN ENERGY 85X50X47R (17,0 KW) ECO  
SAVEN ENERGY 85X50X47R BLACK (17,0 KW) ECO



Креслення / Drawing / Rysunek 11.1.10

Таблиця / Table / Tabela 11.1.11

SE/80/50 SE/80/50/BL	SE/90/50 SE/90/50/BL	SE/65/50/47/L SE/65/50/47/L/BL	SE/65/50/47/R SE/65/50/47/R/BL	SE/75/50/47/L SE/75/50/47/L/BL	SE/75/50/47/R SE/75/50/47/R/BL	SE/85/50/47/L SE/85/50/47/L/BL	SE/85/50/47/R SE/85/50/47/R/BL
68	72	70	70	70	70	70	70
104	109	105	105	105	105	106	106
30	14	30	30	30	30	25	25
56	30	68	68	68	68	46	46
718	523	727	727	752	752	752	752
97	90	92	92	92	92	91	91



SAVEN ENERGY ECO		SE/60/50 SE/60/50/BL	SE/70/50 SE/70/50/BL	SE/80/50 SE/80/50/BL	SE/90/50 SE/90/50/BL
kW	UA НОМІНАЛЬНА ПОТУЖНІСТЬ / EN NOMINAL HEAT OUTPUT / PL MOC NOMINALNA (kW)	14,5	15,1	17,0	19,0
	UA ЗОВНІШНІ РОЗМІРИ / EN DIMENSIONS / PL WYMIARY ZEWNĘTRZNE L / H / W (MM)	661 / 1180 / 506	762.5 / 1180 / 506	864 / 1180 / 506	965.5 / 1180 / 506
	UA БАГА / EN WEIGHT / PL WAGA (KG)	182	194	210	230
	UA ККД / EN EFFICIENCY / PL SPRAWNOŚĆ CIEPLNA (%)	78	78	78	82
	UA ДІАМЕТР ДИМОХОДУ / EN FLUE PIPE DIAMETER / PL ŚREDNICA PRZEWODU KOMINOWEGO (MM)	Ø 150	Ø 180	Ø 200	Ø 200
	UA РОЗМІРИ СКЛА / EN GLASS DIMENSION / PL WYMIARY SZYBY L / H / S (MM)	560 / 460 / 4	661 / 460 / 4	763 / 460 / 4	864 / 460 / 4
	UA ОПАЛЮВАЛЬНА ЗДАТНІСТЬ / EN HEATING CAPACITY / PL ZDOLNOŚĆ GRZEWICZA (M <sup>2</sup> / M <sup>3</sup> )	145 m <sup>2</sup> / 363 m <sup>3</sup>	151 m <sup>2</sup> / 377 m <sup>3</sup>	170 m <sup>2</sup> / 425 m <sup>3</sup>	190 m <sup>2</sup> / 475 m <sup>3</sup>
	UA СИСТЕМА «ЧИСТЕ СКЛО» / EN «CLEAN GLASS» SYSTEM / PL SYSTEM «CZYSTEJ SZYBY»	✓	✓	✓	✓
	UA ПОДАЧА ПОВІТРЯ ЗЗОВНІ / EN EXTERNAL AIR SUPPLY / PL DOPROWADZENIE POWIETRZA Z ZEWNĄTRZ	✓	✓	✓	✓
	UA ПОДВІЙНИЙ ДОПАЛ / EN DOUBLE COMBUSTION / PL DOPALANIE SPALIN	✓	✓	✓	✓
	UA СУМІСНІСТЬ З РЕКУПЕРАЦІЮ / EN COMPATIBLE WITH RECUPERATION / PL PRZYSTOSOWANY DO REKUPERACJI	✓	✓	✓	✓
	UA ВІДПОВІДНІСТЬ НОРМАМ ЕКОПРОJEKT (ECODESIGN) / EN COMPLIANCE WITH ECODESIGN REQUIREMENTS / PL ZGODNOŚĆ ZE STANDARDAMI EKOPROJEKTU (ECODESIGN)	✓	✓	✓	✓
	UA КЛАС ЕНЕРГОЕФЕКТИВНОСТІ / EN ENERGY CLASS / PL KLASA EFEKTYWNOŚCI ENERGETYCZNEJ	A	A	A	A+
	UA РЕКОМЕНДОВАНА МІНІМАЛЬНА ПЛОЩА ПЕРЕРІЗУ ВХІДНИХ / ВИХІДНИХ ВЕНТИЛЯЦІЙНИХ РЕШІТОК ДЛЯ КАМІНІВ / EN RECOMMENDED MINIMUM CROSS-SECTIONAL AREA OF INLET / OUTLET FIREPLACE VENTILATION GRILLES / PL MINIMALNE WYMAGANE POLE CZYNNE WLOTOWYCH / WYLOTOWYCH WENTYLACYJNYCH KRATEK KOMINKOWYCH (≥ CM <sup>2</sup> )	≥ 1090 cm <sup>2</sup> ≥ 725 cm <sup>2</sup>	≥ 1135 cm <sup>2</sup> ≥ 755 cm <sup>2</sup>	≥ 1275 cm <sup>2</sup> ≥ 850 cm <sup>2</sup>	≥ 1425 cm <sup>2</sup> ≥ 950 cm <sup>2</sup>
	UA ПАЛИВО / EN FUEL / PL OPAL. MAX L (MM)	MAX L 500	MAX L 600	MAX L 700	MAX L 800
	UA СВІТЛИЙ АБО ЧОРНИЙ ШАМОТ (ТОВЩИНА 35 MM) / EN LIGHT OR BLACK FIRECLAY (THICKNESS 35 MM) / PL SZAMOT JASNY LUB CZARNY (GRUBOŚĆ 35 MM)	✓	✓	✓	✓
	UA НИЖНЄ АБО ЗАДНЄ ПІДВЕДЕННЯ ПОВІТРЯ ЗЗОВНІ (MM) / EN BOTTOM OR REAR EXTERNAL AIR SUPPLY (MM) / PL DOLNE LUB TYLNE DOPROWADZENIE POWIETRZA Z ZEWNĄTRZ (MM)	Ø 100	Ø 100	Ø 125	Ø 125



SE/65/50/47/L SE/65/50/47/L/BL	SE/65/50/47/R SE/65/50/47/R/BL	SE/75/50/47/L SE/75/50/47/L/BL	SE/75/50/47/R SE/75/50/47/R/BL	SE/85/50/47/L SE/85/50/47/L/BL	SE/85/50/47/R SE/85/50/47/R/BL
14,5	14,5	15,1	15,1	17,0	17,0
684 / 1253 / 542	684 / 1253 / 542	785 / 1253 / 542	785 / 1253 / 542	886.5 / 1253 / 542	886.5 / 1253 / 542
173	173	190	190	206	206
80	80	80	80	80	80
Ø 180	Ø 180	Ø 200	Ø 200	Ø 200	Ø 200
618 / 460 / 4 436 / 460 / 4	618 / 460 / 4 436 / 460 / 4	720 / 460 / 4 436 / 460 / 4	720 / 460 / 4 436 / 460 / 4	821 / 460 / 4 436 / 460 / 4	821 / 460 / 4 436 / 460 / 4
145 m <sup>2</sup> / 363 m <sup>3</sup>	145 m <sup>2</sup> / 363 m <sup>3</sup>	151 m <sup>2</sup> / 377 m <sup>3</sup>	151 m <sup>2</sup> / 377 m <sup>3</sup>	170 m <sup>2</sup> / 425 m <sup>3</sup>	170 m <sup>2</sup> / 425 m <sup>3</sup>
✓	✓	✓	✓	✓	✓
✓	✓	✓	✓	✓	✓
✓	✓	✓	✓	✓	✓
✓	✓	✓	✓	✓	✓
✓	✓	✓	✓	✓	✓
A	A	A	A	A	A
≥ 1090 cm <sup>2</sup>	≥ 1090 cm <sup>2</sup>	≥ 1135 cm <sup>2</sup>	≥ 1135 cm <sup>2</sup>	≥ 1275 cm <sup>2</sup>	≥ 1275 cm <sup>2</sup>
≥ 725 cm <sup>2</sup>	≥ 725 cm <sup>2</sup>	≥ 755 cm <sup>2</sup>	≥ 755 cm <sup>2</sup>	≥ 850 cm <sup>2</sup>	≥ 850 cm <sup>2</sup>
MAX L 500	MAX L 500	MAX L 600	MAX L 600	MAX L 700	MAX L 700
✓	✓	✓	✓	✓	✓
Ø 100	Ø 100	Ø 125	Ø 125	Ø 125	Ø 125
✓	✓	✓	✓	✓	✓

SAVEN ENERGY UP 80X50 (17,0 KW) ECO  
SAVEN ENERGY UP 80X50 BLACK (17,0 KW) ECO

SE/80/50/UP | SE/80/50/UP/BL

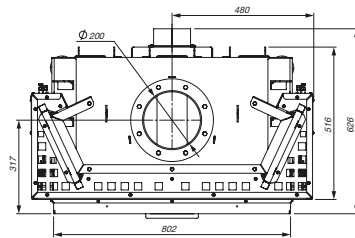
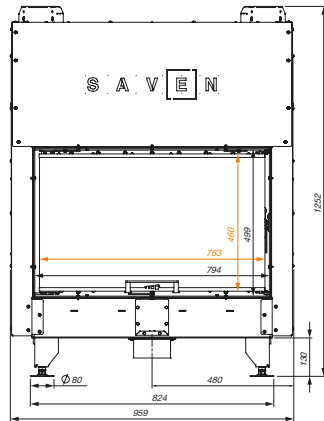
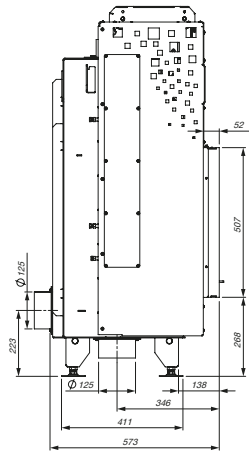

Креслення / Drawing / Rysunek 11.2.1

Креслення / Drawing / Rysunek 11.2.3

SAVEN ENERGY UP 75X50X47L (15,1 KW) ECO  
SAVEN ENERGY UP 75X50X47L BLACK (15,1 KW) ECO

SE/75/50/47L/UP | SE/75/50/47L/UP/BL

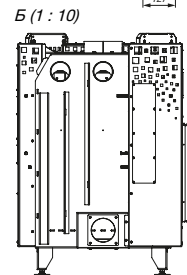
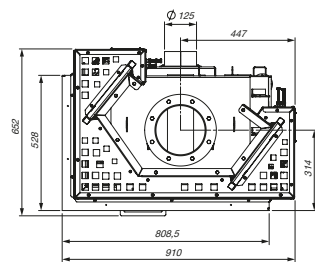
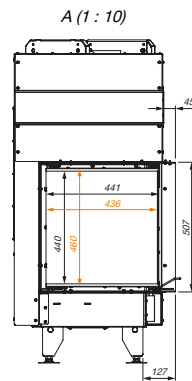
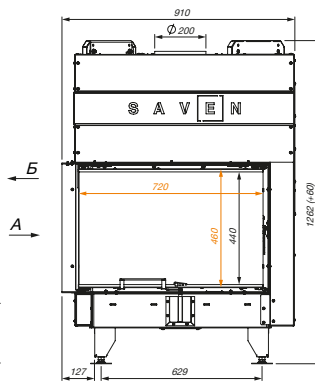
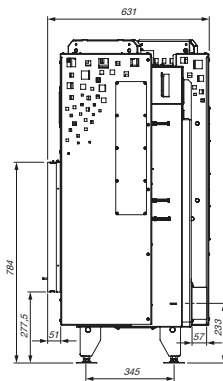

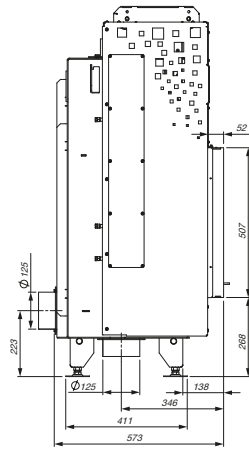
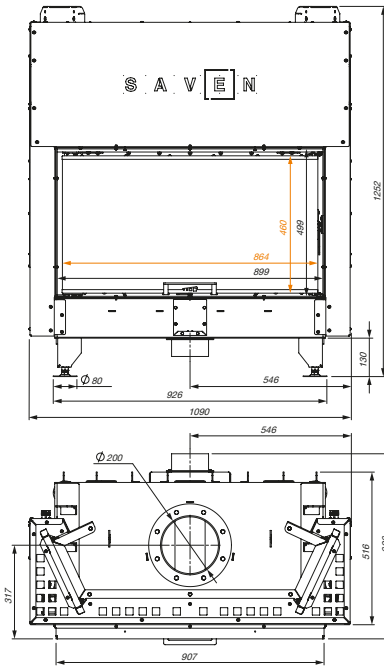

Креслення / Drawing / Rysunek 11.2.2

SE/90/50/UP | SE/90/50/UP/BL

SAVEN ENERGY UP 90X50 (19,0 KW) ECO  
SAVEN ENERGY UP 90X50 BLACK (19,0 KW) ECO

A (1 : 10)

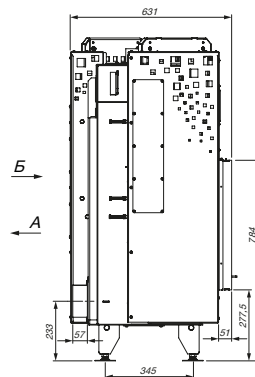
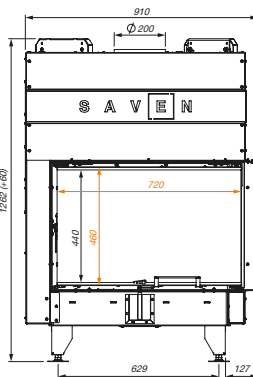
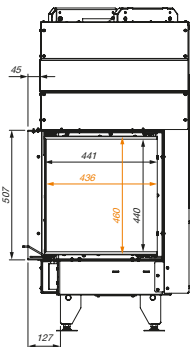

Б (1 : 10)

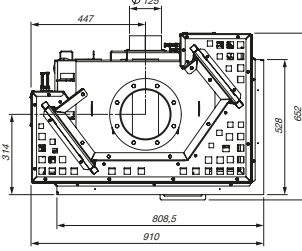
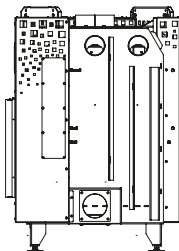

Креслення / Drawing / Rysunek 11.2.4

SE/75/50/47/R/UP | SE/75/50/47/R/UP/BL

SAVEN ENERGY UP 75X50X47R (15,1 KW) ECO  
SAVEN ENERGY UP 75X50X47R BLACK (15,1 KW) ECO

SAVEN ENERGY UP 85X50X47L (17,0 KW) ECO  
 SAVEN ENERGY UP 85X50X47L-BLACK (17,0 KW) ECO  
 SE/85/50/47/L/UP | SE/85/50/47/L/UP/BL

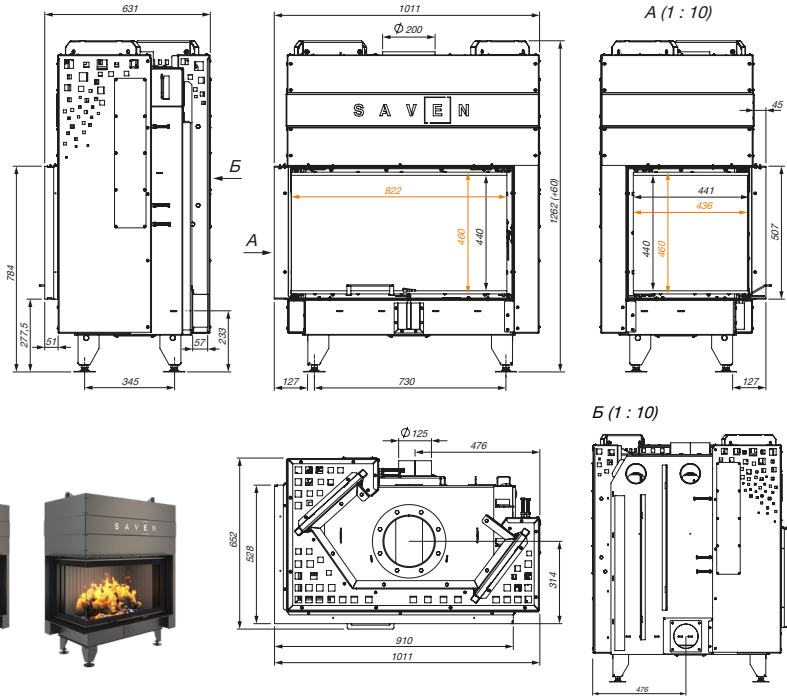

Креслення / Drawing / Rysunek 11.2.5

ПАРАМЕТР / PARAMETR		JEDN. EINH.	SE/80/50/UP SE/80/50/UP/BL	SE/90/50/UP SE/90/50/UP/BL
Сезонна енергоефективність обігріву приміщень / Seasonal space heating energy efficiency / Sezonowa efektywność energetyczna ogrzewania pomieszczeń		( $\eta_s$ ) [%]	68	72
Коефіцієнт енергоефективності / Energy efficiency index / Współczynnik efektywności energetycznej		(EEI) [%]	104	109
Дерев'яні поліна з вологістю Wood logs with a moisture content Kłody drewna o wilgotności $\leq 25\%$	Викиди від локальних обігрівачів при номінальній тепловій потужності	PM	30	14
	Emissions from local space heaters at nominal heat output	OGC	56	30
	Emisje z miejscowych ogrzewaczy pomieszczeń przy nominalnej mocy cieplnej	CO	718	523
		NOX	97	90
		mg / Nm <sup>3</sup> (13% O <sub>2</sub> )		

SE/85/50/47/R/UP | SE/85/50/47/R/UP/BL  
 SAVEN ENERGY UP 85X50X47R (17,0 KW) ECO  
 SAVEN ENERGY UP 85X50X47R BLACK (17,0 KW) ECO

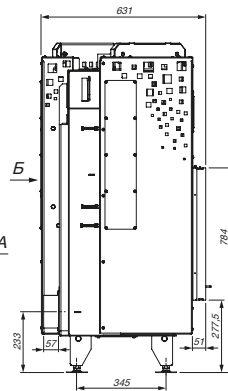
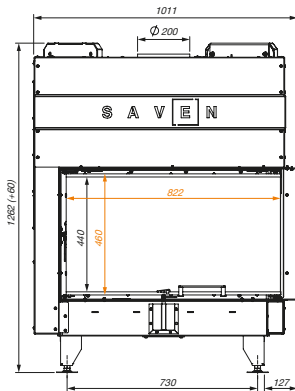
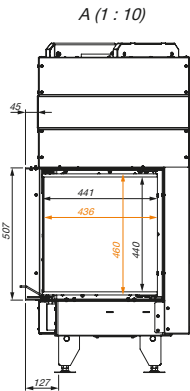

Б (1 : 10)

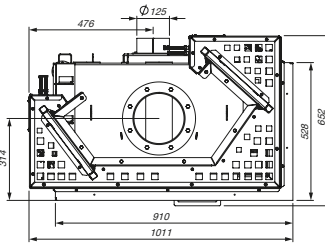
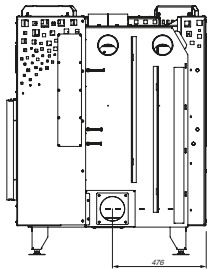

Креслення / Drawing / Rysunek 11.2.6

Таблиця / Table / Tabela 11.2.7

SE/75/50/47/L/UP SE/75/50/47/L/UP/BL	SE/75/50/47/R/UP SE/75/50/47/R/UP/BL	SE/85/50/47/L/UP SE/85/50/47/L/UP/BL	SE/85/50/47/R/UP SE/85/50/47/R/UP/BL
70	70	70	70
105	105	106	106
30	30	25	25
68	68	46	46
752	752	752	752
92	92	91	91



SAVEN ENERGY UP ECO		SE/80/50/UP SE/80/50/UP/BL	SE/90/50/UP SE/90/50/UP/BL
	UA НОМІНАЛЬНА ПОТУЖНІСТЬ / EN NOMINAL HEAT OUTPUT / PL MOC NOMINALNA (KW)	17,0	19,0
	UA ЗОВНІШНІ РОЗМІРИ / EN DIMENSIONS / PL WYMIARY ZEWNĘTRZNE L / H / W (MM)	959 / 1252 / 573	1090 / 1252 / 574
	UA ВАГА / EN WEIGHT / PL WAGA (KG)	269	300
	UA ККД / EN EFFICIENCY / PL SPRAWNOŚĆ CIEPLNA (%)	78	82
	UA ДІАМЕТР ДИМОХОДУ / EN FLUE PIPE DIAMETER / PL ŚREDNICA PRZEWODU KAMINOWEGO (MM)	Ø 200	Ø 200
	UA РОЗМІРИ СКЛА / EN GLASS DIMENSION / PL WYMIARY SZYBY L / H / S (MM)	763 / 460 / 4	864 / 460 / 4
	UA ОПАЛЮВАЛЬНА ЗДАТНІСТЬ / EN HEATING CAPACITY / PL ZDOLNOŚĆ GRZEWCZA (M <sup>2</sup> / M <sup>3</sup> )	170 m <sup>2</sup> / 425 m <sup>3</sup>	190 m <sup>2</sup> / 425 m <sup>3</sup>
	UA СИСТЕМА «ЧИСТЕ СКЛО» / EN «CLEAN GLASS» SYSTEM / PL SYSTEM «CZYSTEJ SZYBY»	✓	✓
	UA ПОДАЧА ПОВІТРЯ ЗЗОВНІ / EN EXTERNAL AIR SUPPLY / PL DOPROWADZENIE POWIETRZA Z ZEWNĄTRZ	✓	✓
	UA ПОДВІЙНИЙ ДОПАЛ / EN DOUBLE COMBUSTION / PL DOPALANIE SPALIN	✓	✓
	UA СУМІСНІСТЬ З РЕКУПЕРАЦІЄЮ / EN COMPATIBLE WITH RECUPERATION / PL PRZYSTOSOWANY DO REKUPERACJI	✓	✓
	UA ВІДПОВІДНІСТЬ НОРМАМ ЕКОПРОЕКТ (ECODESIGN) / EN COMPLIANCE WITH ECODESIGN REQUIREMENTS / PL ZGODNOŚĆ ZE STANDARDAMI EKOPROJEKTU (ECODESIGN)	✓	✓
	UA КЛАС ЕНЕРГОЕФЕКТИВНОСТІ / EN ENERGY CLASS / PL KLASA EFEKTYWNOŚCI ENERGETYCZNEJ	A	A+
	UA РЕКОМЕНДОВАНА МІНІМАЛЬНА ПЛОЩА ПЕРЕРІЗУ ВХІДНИХ / ВИХІДНИХ ВЕНТИЛЯЦІЙНИХ РЕШТОК ДЛЯ КАМІНІВ / EN RECOMMENDED MINIMUM CROSS-SECTIONAL AREA OF INLET / OUTLET FIREPLACE VENTILATION GRILLES / PL MINIMALNE WYMAGANE POLE CZYNNIE WLOTOWYCH / WYLOTOWYCH WENTYLACYJNYCH KRATEK KOMINKOWYCH (≥ CM <sup>2</sup> )	≥ 1275 cm <sup>2</sup> ≥ 850 cm <sup>2</sup>	≥ 1425 cm <sup>2</sup> ≥ 950 cm <sup>2</sup>
	UA ПАЛИВО / EN FUEL / PL OPAL. MAX L (MM)	MAX L 700	MAX L 800
	UA СВІТЛИЙ АБО ЧОРНИЙ ШАМОТ (ТОВЩИНА 35 ММ) / EN LIGHT OR BLACK FIRECLAY (THICKNESS 35 MM) / PL SZAMOT JASNY LUB CZARNY (GRUBOŚĆ 35 MM)	✓	✓
	UA НИЖНЄ АБО ЗАДНЄ ПІДВЕДЕННЯ ПОВІТРЯ ЗЗОВНІ (MM) / EN BOTTOM OR REAR EXTERNAL AIR SUPPLY (MM) / PL DOLNE LUB TYLNE DOPROWADZENIE POWIETRZA Z ZEWNĄTRZ (MM)	Ø 125 ✓	Ø 125 ✓

Таблиця / Table / Tabela 11.2.8



SE/75/50/47/L/UP SE/75/50/47/L/UP/BL	SE/75/50/47/L/UP SE/75/50/47/L/UP/BL	SE/85/50/47/L/UP SE/85/50/47/L/UP/BL	SE/85/50/47/R/UP SE/85/50/47/R/UP/BL
15,1	15,1	17,0	17,0
910 / 1262 / 652	910 / 1262 / 652	1011 / 1262 / 652	1011 / 1262 / 652
261	261	276	276
80	80	80	80
Ø 200	Ø 200	Ø 200	Ø 200
720 / 460 / 4 436 / 460 / 4	720 / 460 / 4 436 / 460 / 4	821 / 460 / 4 436 / 460 / 4	821 / 460 / 4 436 / 460 / 4
151 m <sup>2</sup> / 377 m <sup>3</sup>	151 m <sup>2</sup> / 377 m <sup>3</sup>	170 m <sup>2</sup> / 425 m <sup>3</sup>	170 m <sup>2</sup> / 425 m <sup>3</sup>
✓	✓	✓	✓
✓	✓	✓	✓
✓	✓	✓	✓
✓	✓	✓	✓
✓	✓	✓	✓
A	A	A	A
≥ 1135 cm <sup>2</sup> ≥ 755 cm <sup>2</sup>	≥ 1135 cm <sup>2</sup> ≥ 755 cm <sup>2</sup>	≥ 1275 cm <sup>2</sup> ≥ 850 cm <sup>2</sup>	≥ 1275 cm <sup>2</sup> ≥ 850 cm <sup>2</sup>
MAX L 600	MAX L 600	MAX L 700	MAX L 700
✓	✓	✓	✓
Ø 125 ✓	Ø 125 ✓	Ø 125 ✓	Ø 125 ✓

SAVEN BALANCE 80X50 ECO  
SAVEN BALANCE 80X50 BLACK ECO

SB/80/50 | SB/80/50/BL

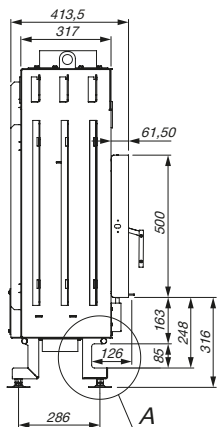

A (1 : 10)

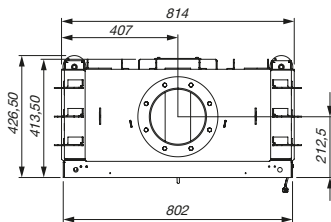
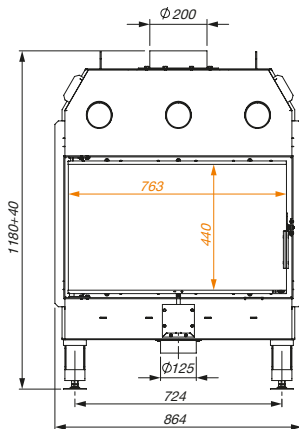
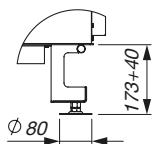

Креслення / Drawing / Rysunek 11.3.1

Креслення / Drawing / Rysunek 11.3.2

SAVEN BALANCE UP 110X50 ECO  
SAVEN BALANCE UP 110X50 BLACK ECO

SB/110/50/UP | SB/110/50/UP/BL

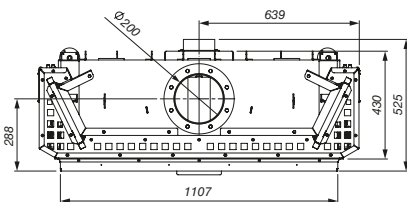
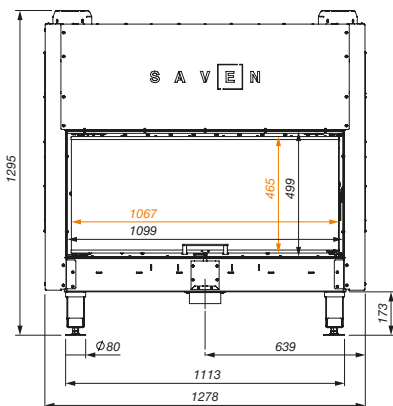
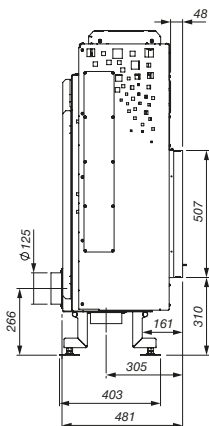



SAVEN BBalance ECO		SB/80/50 SB/80/50/BL	SB/110/50/UP SB/110/50/UP/BL
kW	UA НОМІНАЛЬНА ПОТУЖНІСТЬ / EN NOMINAL HEAT OUTPUT / PL MOC NOMINALNA (KW)	11,0	17,0
	UA ЗОВНІШНІ РОЗМІРИ / EN DIMENSIONS / PL WYMIARY ZEWNĘTRZNE L / H / W (MM)	864 / 1180 / 413,5	1278 / 1295 / 525
KG	UA ВАГА / EN WEIGHT / PL WAGA (KG)	165	310
	UA ККД / EN EFFICIENCY / PL SPRAWNOŚĆ CIEPLNA (%)	82	83
	UA ДІАМЕТР ДИМОХОДУ / EN FLUE PIPE DIAMETER / PL ŚREDNICA PRZEWODU KAMINOWEGO (MM)	Ø 200	Ø 200
	UA РОЗМІРИ СКЛА / EN GLASS DIMENSION / PL WYMIARY SZYBY L / H / S (MM)	763 / 460 / 4	1099 / 499 / 4
m <sup>2</sup>	UA ОПАЛЮВАЛЬНА ЗДАТНІСТЬ / EN HEATING CAPACITY / PL ZDOLNOŚĆ GRZEWICZA (M <sup>2</sup> / M <sup>3</sup> )	110 m <sup>2</sup> / 275 m <sup>3</sup>	170 m <sup>2</sup> / 425 m <sup>3</sup>
	UA СИСТЕМА «ЧИСТЕ СКЛО» / EN «CLEAN GLASS» SYSTEM / PL SYSTEM «CZYSTEJ SZYBY»	✓	✓
	UA ПОДАЧА ПОВІТРЯ ЗЗОВНІ / EN EXTERNAL AIR SUPPLY / PL DOPROWADZENIE POWIETRZA Z ZEWNĄTRZ	✓	✓
	UA ПОДВІЙНИЙ ДОПАЛ / EN DOUBLE COMBUSTION / PL DOPALANIE SPALIN	✓	✓
	UA СУМІСНІСТЬ З РЕКУПЕРАЦІЄЮ / EN COMPATIBLE WITH RECUPERATION / PL PRZYSTOSOWANY DO REKUPERACJI	✓	✓
eco	UA ВІДПОВІДНІСТЬ НОРМАМ ЕКОПРОЕКТ (ECODESIGN) / EN COMPLIANCE WITH ECODESIGN REQUIREMENTS / PL ZGODNOŚĆ ZE STANDARDAMI EKOPROJEKTU (ECODESIGN)	✓	✓
	UA КЛАС ЕНЕРГОЕФЕКТИВНОСТІ / EN ENERGY CLASS / PL KLASA EFEKTYWNOŚCI ENERGETYCZNEJ	A+	A+
	UA РЕКОМЕНДОВАНА МІНІМАЛЬНА ПЛОЩА ПЕРЕРІЗУ ВХІДНИХ / ВИХІДНИХ ВЕНТИЛЯЦІЙНИХ РЕШТОК ДЛЯ КАМІНІВ / EN RECOMMENDED MINIMUM CROSS-SECTIONAL AREA OF INLET / OUTLET FIREPLACE VENTILATION GRILLES / PL MINIMALNE WYMAGANE POLE CZYNNIE WLOTOWYCH / WYLOTOWYCH WENTYLACYJNYCH KRATEK KOMINKOWYCH (≥ CM <sup>2</sup> )	<div style="border: 1px solid black; padding: 2px; display: inline-block;">≥ 825 cm<sup>2</sup></div> <div style="border: 1px solid black; padding: 2px; display: inline-block;">≥ 550 cm<sup>2</sup></div>	<div style="border: 1px solid black; padding: 2px; display: inline-block;">≥ 1275 cm<sup>2</sup></div> <div style="border: 1px solid black; padding: 2px; display: inline-block;">≥ 850 cm<sup>2</sup></div>
	UA ПАЛИВО / EN FUEL / PL OPAL. MAX L (MM)	MAX L 700	MAX L 900
	UA СВІТЛИЙ АБО ЧОРНИЙ ШАМОТ (ТОВЩИНА 35 MM) / EN LIGHT OR BLACK FIRECLAY (THICKNESS 35 MM) / PL SZAMOT JASNY LUB CZARNY (GRUBOŚĆ 35 MM)	✓	✓
	UA НИЖНЄ АБО ЗАДНЄ ПІДВЕДЕННЯ ПОВІТРЯ ЗЗОВНІ (MM) / EN BOTTOM OR REAR EXTERNAL AIR SUPPLY (MM) / PL DOLNE LUB TYLNE DOPROWADZENIE POWIETRZA Z ZEWNĄTRZ (MM)	<div style="border: 1px solid black; padding: 2px; display: inline-block;">Ø 125</div> <div style="border: 1px solid black; padding: 2px; display: inline-block;">✓</div>	<div style="border: 1px solid black; padding: 2px; display: inline-block;">Ø 125</div> <div style="border: 1px solid black; padding: 2px; display: inline-block;">✓</div>

SAVEN LUMI 60x82 ECO

SL/60/82

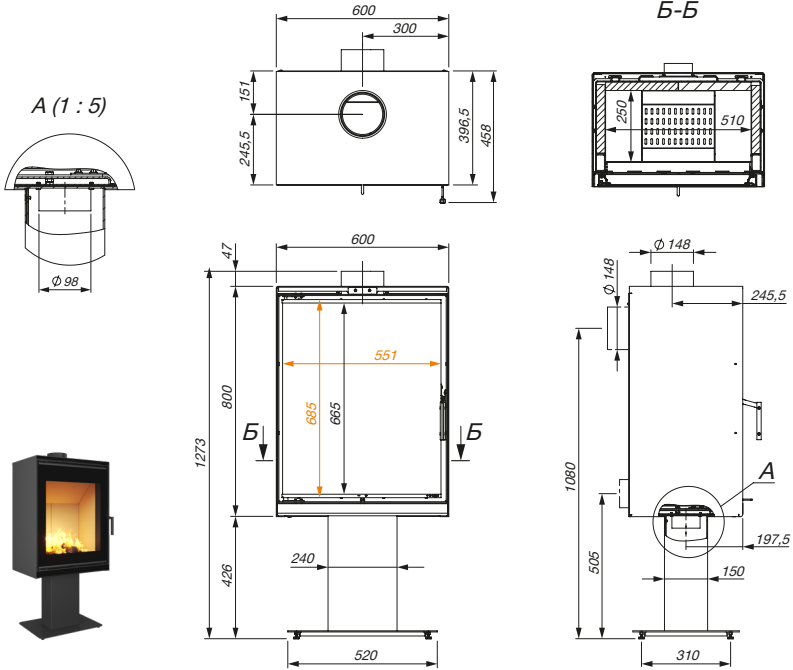

Креслення / Drawing / Rysunek 11.4.1





SAVEN LUMI ECO		SL/60/82
kW	UA НОМІНАЛЬНА ПОТУЖНІСТЬ / EN NOMINAL HEAT OUTPUT / PL MOC NOMINALNA (KW)	11,0
L / H / W (MM)	UA ЗОВНІШНІ РОЗМІРИ / EN DIMENSIONS / PL WYMIARY ZEWNĘTRZNE	600 / 1293 / 396,5
KG	UA ВАГА / EN WEIGHT / PL WAGA (KG)	142
%	UA ККД / EN EFFICIENCY / PL SPRAWNOŚĆ CIEPLNA (%)	80
(MM)	UA ДІАМЕТР ДИМОХОДУ / EN FLUE PIPE DIAMETER / PL ŚREDNICA PRZEWODU KOMINOWEGO (MM)	Ø 150
L / H / S (MM)	UA РОЗМІРИ СКЛА / EN GLASS DIMENSION / PL WYMIARY SZYBY	685 / 551 / 4
m <sup>2</sup>	UA ОПАЛЮВАЛЬНА ЗДАТНІСТЬ / EN HEATING CAPACITY / PL ZDOLNOŚĆ GRZEWCZA (M <sup>2</sup> / M <sup>2</sup> )	110 m <sup>2</sup> / 275 m <sup>3</sup>
	UA СИСТЕМА «ЧИСТЕ СКЛО» / EN «CLEAN GLASS» SYSTEM / PL SYSTEM «CZYSTEJ SZYBY»	✓
	UA МОЖЛИВІСТЬ ВЕРХНЬОГО АБО ЗАДНЬОГО ПІДКЛЮЧЕННЯ ДО ДИМОХОДУ / EN FLUE EXIT OPTIONS. TOP AND REAR / PL MOŻLIWOŚĆ PODŁĄCZENIA WYLOTU SPALIN OD GÓRY LUB OD TYŁU	✓
	UA ПОДАЧА ПОВІТРЯ ЗЗОВНІ / EN EXTERNAL AIR SUPPLY / PL DOPROWADZENIE POWIETRZA Z ZEWNĄTRZ	✓
	UA ПОДВІЙНИЙ ДОПАЛ / EN DOUBLE COMBUSTION / PL DOPALANIE SPALIN	✓
	UA СУМІСНІСТЬ З РЕКУПЕРАЦІЄЮ / EN COMPATIBLE WITH RECUPERATION / PL PRZYSTOSOWANY DO REKUPERACJI	✓
	UA ВІДПОВІДНІСТЬ НОРМАМ ЕКОПРОЕКТ (ECODESIGN) / EN COMPLIANCE WITH ECODESIGN REQUIREMENTS / PL ZGODNOŚĆ ZE STANDARDAMI EKOPROJEKTU (ECODESIGN)	✓
	UA КЛАС ЕНЕРГОЕФЕКТИВНОСТІ / EN ENERGY CLASS / PL KLASA EFEKTYWNOŚCI ENERGETYCZNEJ	A
	UA ПАЛИВО / EN FUEL / PL OPAL. MAX L (MM)	500
	UA ІЗОЛЯЦІЙНІ ВЕРМУКУЛІТОВІ ПЛИТИ (ТОВЩИНА 30 MM) / EN INSULATING VERMICULITE BOARDS (THICKNESS 30 MM) / PL IZOLACYJNE PŁYTY WERMIKULITOWE (GRUBOŚĆ 35 MM)	✓
	UA НИЖНЄ АБО ЗАДНЄ ПІДВЕДЕННЯ ПОВІТРЯ ЗЗОВНІ (MM) / EN BOTTOM OR REAR EXTERNAL AIR SUPPLY (MM) / PL DOLNE LUB TYLNE DOPROWADZENIE POWIETRZA Z ZEWNĄTRZ (MM)	Ø 100 ✓

Таблиця / Table / Tabela 11.4.2

SAVEN VATRA L 40X50 ECO  
SAVEN VATRA L 40X50 BLACK ECO

SV/L/40/50 | SV/L/40/50/BL

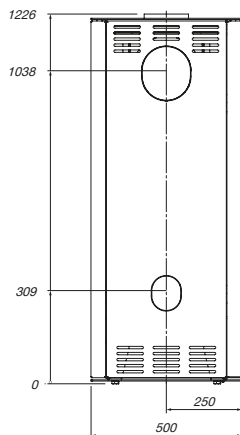
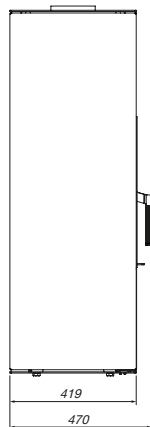
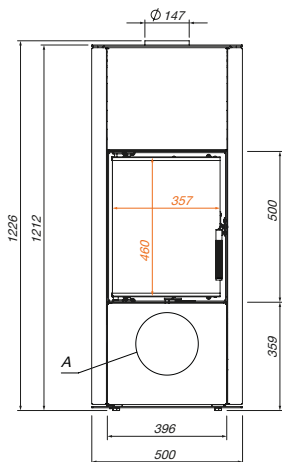

A (1 : 5)

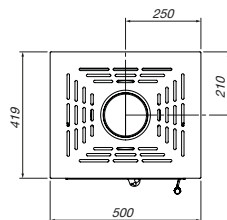
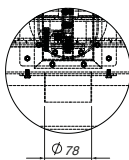

Креслення / Drawing / Rysunek 11.5.1

Креслення / Drawing / Rysunek 11.5.3

SAVEN VATRA XXL 60X50 ECO  
SAVEN VATRA XXL 60X50 BLACK ECO

SV/XXL/60/60 | SV/XXL/60/60/BL

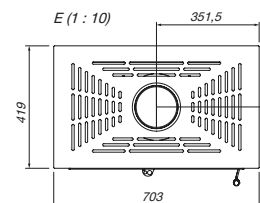

A (1 : 5)

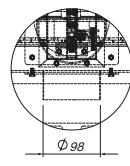

Д (1 : 12)

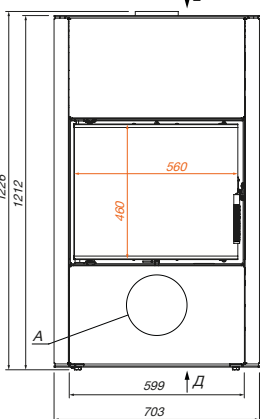
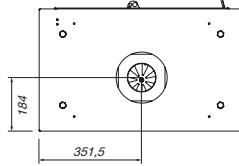

Б

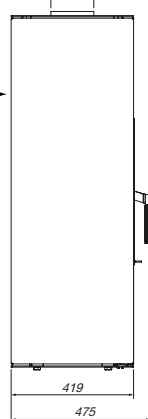

Б (1 : 10)

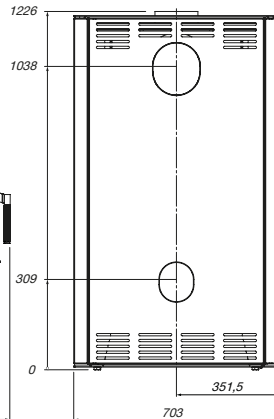

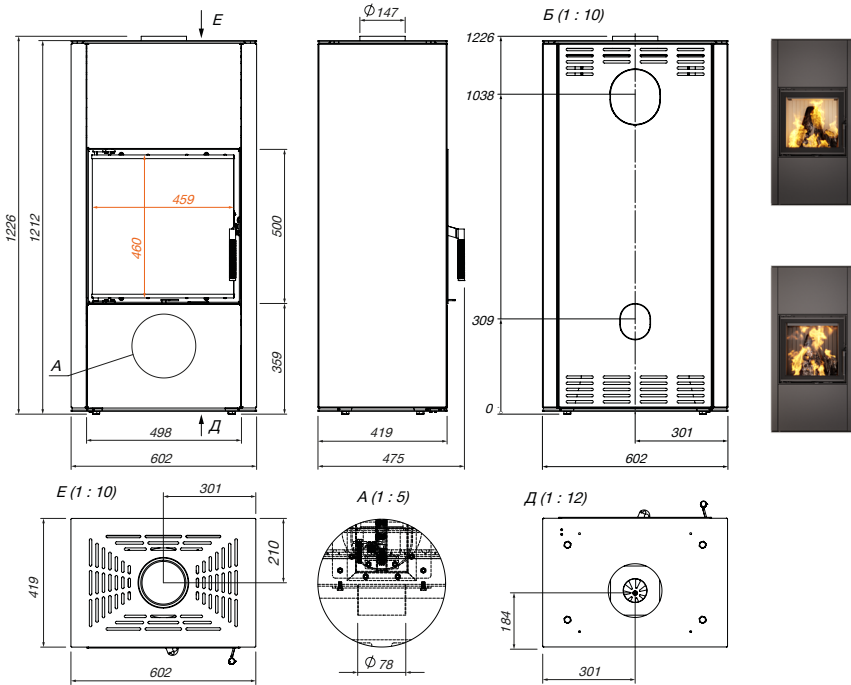

SV/XL/50/50 | SV/XL/50/50/BL

SAVEN VATRA XL 50X50 ECO  
SAVEN VATRA XL 50X50 BLACK ECO

Креслення / Drawing / Rysunek 11.5.2

Таблиця / Table / Tabela 11.5.4

ПАРАМЕТР / PARAMETR		JEDN. EINH.	SV/L/40/50 SV/L/40/50/BL	SV/XL/50/50 SV/XL/50/50/BL	SV/XXL/60/50 SV/XXL/60/50/BL
Сезонна енергоефективність обігріву приміщень / Seasonal space heating energy efficiency / Sezonowa efektywność energetyczna ogrzewania pomieszczeń		( $\eta_s$ ) [%]	72,5	71,8	71,2
Коефіцієнт енергоефективності / Energy efficiency index / Współczynnik efektywności energetycznej		(EEI) [%]	110	109	108
Дерев'яні поліна з вологістю Wood logs with a moisture content Kłody drewna o wilgotności $\leq 25\%$	Викиди від локальних обігрівачів при номінальній тепловій потужності Emissions from local space heaters at nominal heat output	PM	32	26	19
		OGC	46	75	104
		CO	716	948	1179
		NOX	106	119	132
		mg / Nm <sup>3</sup> (13% O <sub>2</sub> )			



SAVEN VATRA ECO		SV/L/40/50 SV/L/40/50/BL	SV/XL/50/50 SV/XL/50/50/BL	SV/XXL/60/50 SV/XXL/60/50/BL
kW	UA НОМІНАЛЬНА ПОТУЖНІСТЬ / EN NOMINAL HEAT OUTPUT / PL MOC NOMINALNA (KW)	6.6	8.4	10.2
UA	ЗОВНІШНІ РОЗМІРИ / EN DIMENSIONS / PL WYMIARY ZEWNĘTRZNE L / H / W (MM)	500 / 1226 / 419	602 / 1226 / 419	703 / 1226 / 419
KG	UA ВАГА / EN WEIGHT / PL WAGA (KG)	151	173	198
%	UA ККД / EN EFFICIENCY / PL SPRAWNOŚĆ CIEPLNA (%)	82.5	81.8	81.2
UA	ДІАМЕТР ДИМОХОДУ / EN FLUE PIPE DIAMETER / PL ŚREDNICA PRZEWODU KOMINOWEGO (MM)	Ø 150	Ø 150	Ø 150
UA	РОЗМІРИ СКЛА / EN GLASS DIMENSION / PL WYMIARY SZYBY L / H / S (MM)	357 / 460 / 4	459 / 460 / 4	560 / 460 / 4
m <sup>2</sup>	UA ОПАЛЮВАЛЬНА ЗДАТНІСТЬ / EN HEATING CAPACITY / PL ZDOLNOŚĆ GRZEWICZA (M <sup>2</sup> / M <sup>3</sup> )	66 m <sup>2</sup> / 165 m <sup>3</sup>	84 m <sup>2</sup> / 210 m <sup>3</sup>	102 m <sup>2</sup> / 255 m <sup>3</sup>
UA	СИСТЕМА «ЧИСТЕ СКЛО» / EN «CLEAN GLASS» SYSTEM / PL SYSTEM «CZYSTEJ SZYBY»	✓	✓	✓
UA	МОЖЛИВІСТЬ ВЕРХНЬОГО АБО ЗАДНЬОГО ПІДКЛЮЧЕННЯ ДО ДИМОХОДУ / EN FLUE EXIT OPTIONS: TOP AND REAR / PL MOŻLIWOŚĆ PODŁĄCZENIA WYLOTU SPALIN OD GÓRY LUB OD TYŁU	✓	✓	✓
UA	ПОДАЧА ПОВІТРЯ ЗЗОВНІ / EN EXTERNAL AIR SUPPLY / PL DOPROWADZENIE POWIETRZA Z ZEWNĄTRZ	✓	✓	✓
UA	ПОДВІЙНИЙ ДОПАЛ / EN DOUBLE COMBUSTION / PL DOPALANIE SPALIN	✓	✓	✓
UA	СУМІСНІСТЬ З РЕКУПЕРАЦІЮ / EN COMPATIBLE WITH RECUPERATION / PL PRZYSTOSOWANY DO REKUPERACJI	✓	✓	✓
UA	ВІДПОВІДНІСТЬ НОРМАМ ЕКОПРОJEKT (ECODESIGN) / EN COMPLIANCE WITH ECODESIGN REQUIREMENTS / PL ZGODNOŚĆ ZE STANDARDAMI EKOPROJEKTU (ECODESIGN)	✓	✓	✓
UA	КЛАС ЕНЕРГОЕФЕКТИВНОСТІ / EN ENERGY CLASS / PL KLASA EFEKTYWNOŚCI ENERGETYCZNEJ	A+	A+	A+
UA	ПАЛИВО / EN FUEL / PL OPAŁ MAX L (MM)	450 / 300	450 / 400	450 / 500
UA	СВІТЛИЙ АБО ЧОРНИЙ ШАМОТ (ТОВЩИНА 35 MM) / EN LIGHT OR BLACK FIRECLAY (THICKNESS 35 MM) / PL SZAMOT JASNY LUB CZARNY (GRUBOŚĆ 35 MM)	✓	✓	✓
UA	НИЖНЄ АБО ЗАДНЄ ПІДВЕДЕННЯ ПОВІТРЯ ЗЗОВНІ (MM) / EN BOTTOM OR REAR EXTERNAL AIR SUPPLY (MM) / PL DOLNE LUB TYLNE DOPROWADZENIE POWIETRZA Z ZEWNĄTRZ (MM)	Ø 80 ✓	Ø 80 ✓	Ø 80 ✓

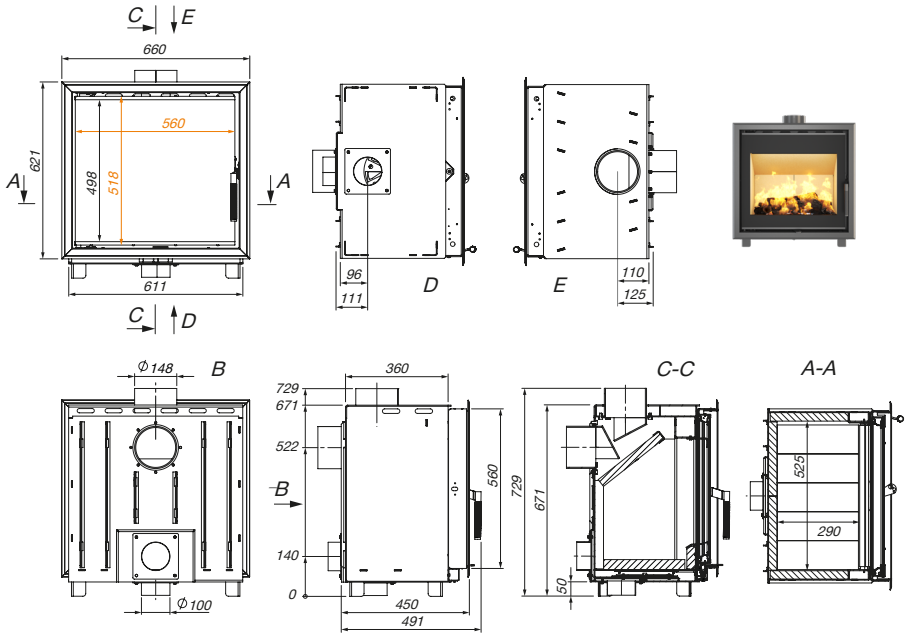

SI/60/62

SAVEN INTO 60X62 ECO

Креслення / Drawing / Rysunek 11.6.1

Креслення / Drawing / Rysunek 11.6.2

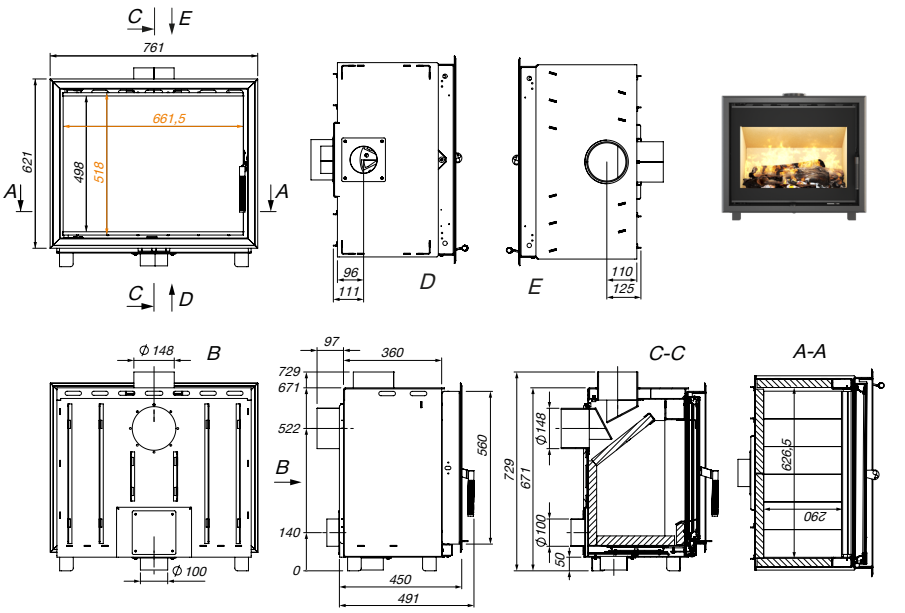

SI/70/62

SAVEN INTO 70X62 ECO

SAVEN INTO 80X62 ECO

SI/80/62

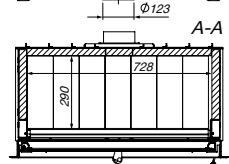
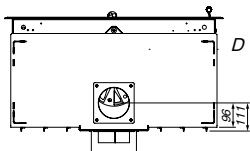
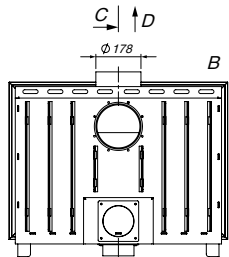
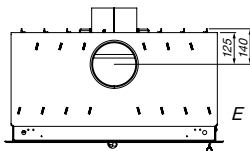
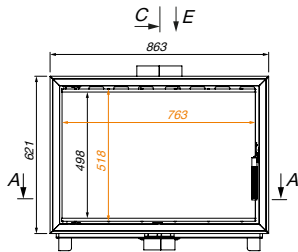
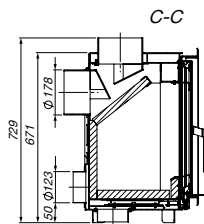
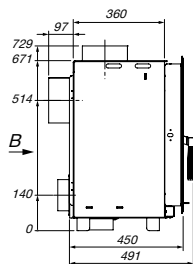

Креслення / Drawing / Rysunek 11.6.3

Креслення / Drawing / Rysunek 11.6.5

SAVEN INTO 100X62 ECO

SI/100/62

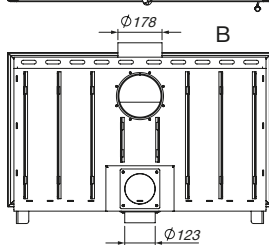
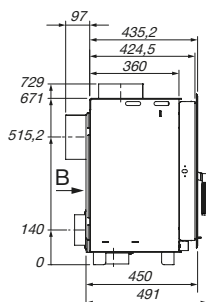
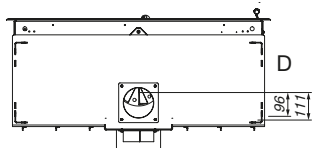
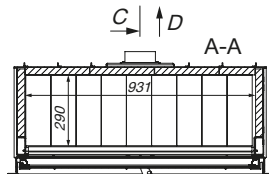
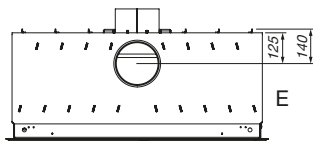
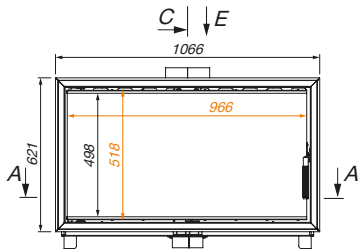
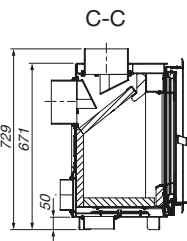

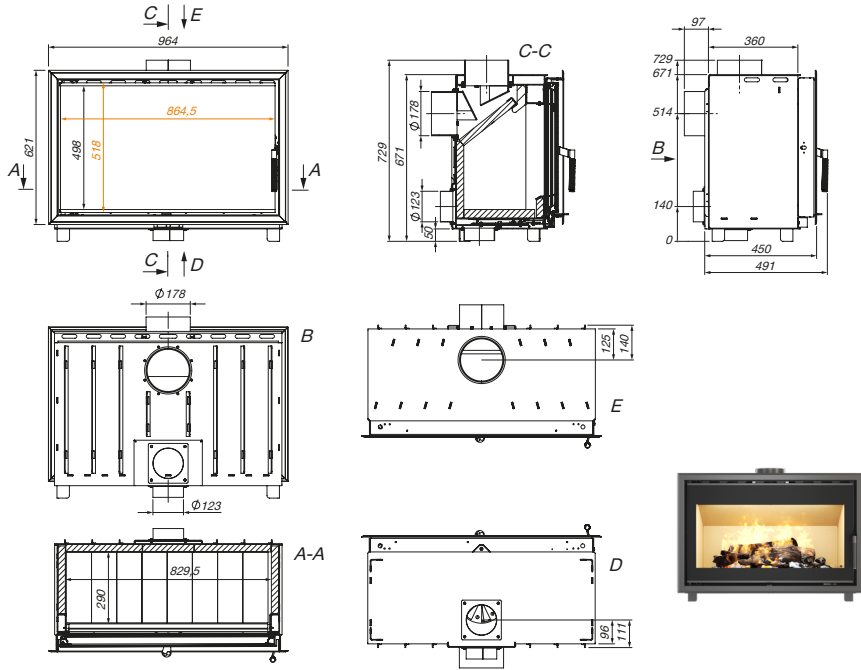

SI/90/62

SAVEN INTO 90X62 ECO

Креслення / Drawing / Rysunek 11.6.4

Таблица / Table / Tabela 11.6.6

ПАРАМЕТР / PARAMETR		JEDN. EINH.	SI/60/62	SI/70/62	SI/80/62	SI/90/62	SI/100/62
Сезонна енергоефективність обігріву приміщень / Seasonal space heating energy efficiency / Sezonowa efektywność energetyczna ogrzewania pomieszczeń		(ηs) [%]	71,0	71,3	71,6	71,8	72,1
Коефіцієнт енергоефективності / Energy efficiency index / Współczynnik efektywności energetycznej		(EEI) [%]	107,45	107,89	108,32	108,61	109,05
Дерев'яні поліна з вологістю Wood logs with a moisture content Kłody drewna o wilgotności ≤ 25 %	Викиди від локальних обігрівачів при номінальній тепловій потужності	PM	35	34	33	32	31
	Emissions from local space heaters at nominal heat output	OGC	81	83	84	86	87
	Emisje z miejscowych ogrzewaczy pomieszczeń przy nominalnej mocy cieplnej	CO	842	919	996	1072	1149
		NOX	113	112	111	110	109
		mg / Nm <sup>3</sup> (13% O <sub>2</sub> )					



SAVEN INTO ECO		SI/60/62	SI/70/62	SI/80/62	SI/90/62	SI/100/62
	UA НОМІНАЛЬНА ПОТУЖІСТЬ / EN NOMINAL HEAT OUTPUT / PL MOC NOMINALNA (KW)	10,7	11,5	12,4	13,2	14,0
	UA ЗОВНІШНІ РОЗМІРИ / EN DIMENSIONS / PL WYMIARY ZEWNĘTRZNE L / H / W (MM)	660 / 621 / 450	761 / 621 / 450	863 / 621 / 450	964 / 621 / 450	1066 / 621 / 450
	UA ВАГА / EN WEIGHT / PL WAGA (KG)	104	116	131	*	164
	UA ККД / EN EFFICIENCY / PL SPRAWNOŚĆ CIEPLNA (%)	81,0	81,3	81,6	81,8	82,1
	UA ДІАМЕТР ДИМОХОДУ / EN FLUE PIPE DIAMETER / PL ŚREDNICA PRZEWODU KOMINOWEGO (MM)	Ø 150	Ø 150	Ø 150	Ø 180	Ø 180
	UA РОЗМІРИ СКЛА / EN GLASS DIMENSION / PL WYMIARY SZYBY L / H / S (MM)	560 / 518 / 4	661,5 / 518 / 4	763 / 518 / 4	864,5 / 518 / 4	966 / 518 / 4
	UA ОПАЛЮВАЛЬНА ЗДАТНІСТЬ / EN HEATING CAPACITY / PL ZDOLNOŚĆ GRZEWCZA (M <sup>2</sup> / M <sup>3</sup> )	107 m <sup>2</sup> / 268 m <sup>3</sup>	115 m <sup>2</sup> / 288 m <sup>3</sup>	124 m <sup>2</sup> / 310 m <sup>3</sup>	132 m <sup>2</sup> / 330 m <sup>3</sup>	140 m <sup>2</sup> / 350 m <sup>3</sup>
	UA СИСТЕМА «ЧИСТЕ СКЛО» / EN «CLEAN GLASS» SYSTEM / PL SYSTEM «CZYSTEJ SZYBY»	✓	✓	✓	✓	✓
	UA ПОДАЧА ПОВІТРЯ ЗЗОВНІ / EN EXTERNAL AIR SUPPLY / PL DOPROWADZENIE POWIETRZA Z ZEWNĄTRZ	Ø 100 ✓	Ø 100 ✓	Ø 125 ✓	Ø 125 ✓	Ø 125 ✓
	UA ПОДВІЙНИЙ ДОПАЛ / EN DOUBLE COMBUSTION / PL DOPALANIE SPALIN	✓	✓	✓	✓	✓
	UA СУМІСНІСТЬ З РЕКУПЕРАЦІЄЮ / EN COMPATIBLE WITH RECUPERATION / PL PRZYSTOSOWANY DO REKUPERACJI	✓	✓	✓	✓	✓
	UA ВІДПОВІДНІСТЬ НОРМАМ ЕКОПРОЕКТ (ECODESIGN) / EN COMPLIANCE WITH ECODESIGN REQUIREMENTS / PL ZGODNOSC ZE STANDARDAMI EKOPROJEKTU (ECODESIGN)	✓	✓	✓	✓	✓
	UA КЛАС ЕНЕРГОЕФЕКТИВНОСТІ / EN ENERGY CLASS / PL KLASA EFEKTYWNOŚCI ENERGETYCZNEJ	A+	A+	A+	A+	A+
	UA МОЖЛИВІСТЬ ВЕРХНЬОГО АБО ЗАДНЬОГО ПІДКЛЮЧЕННЯ ДО ДИМОХОДУ / EN FLUE EXIT OPTIONS: TOP AND REAR / PL MOŻLIWOŚĆ PODŁĄCZENIA WYLOTU SPALIN OD GÓRY LUB OD TYŁU	✓	✓	✓	✓	✓
	UA РЕКОМЕНДОВАНА МІНІМАЛЬНА ПЛОЩА ПЕРИЗУ ВХІДНИХ / ВИХІДНИХ ВЕНТИЛЯЦІЙНИХ РЕШІТОК ДЛЯ КАМІНІВ / EN RECOMMENDED MINIMUM CROSS-SECTIONAL AREA OF INLET / OUTLET FIREPLACE VENTILATION GRILLES / PL MINIMALNE WYMAGANE POLE CZYNNE WLOTOWYCH / WYLOTOWYCH WENTYLACYJNYCH KRATEK KOMINKOWYCH (≥CM <sup>2</sup> )	≥ 803 cm <sup>2</sup> ≥ 535 cm <sup>2</sup>	≥ 863 cm <sup>2</sup> ≥ 575 cm <sup>2</sup>	≥ 930 cm <sup>2</sup> ≥ 620 cm <sup>2</sup>	≥ 990 cm <sup>2</sup> ≥ 660 cm <sup>2</sup>	≥ 1050 cm <sup>2</sup> ≥ 700 cm <sup>2</sup>
	UA ПАЛИВО / EN FUEL / PL OPAL. MAX L (MM)	MAX L 500	MAX L 600	MAX L 700	MAX L 800	MAX L 900
	UA ІЗОЛЯЦІЙНІ ВЕРМІКУЛІТОВІ ПЛИТИ (ТОВЩИНА 30 MM) / EN INSULATING VERMICULITE BOARDS (THICKNESS 30 MM) / PL IZOLACYJNE PŁYTY WERMIKULITOWE (GRUBOŚĆ 35 MM)	✓	✓	✓	✓	✓
	UA ШАМОТ (ТОВЩИНА 35 MM) / EN FIRECLAY (THICKNESS 35 MM) / PL SZAMOT (GRUBOŚĆ 35 MM)	✓	✓	✓	✓	✓
	UA НИЖНЄ АБО ЗАДНЄ ПІДВЕДЕННЯ ПОВІТРЯ ЗЗОВНІ (MM) / EN BOTTOM OR REAR EXTERNAL AIR SUPPLY (MM) / PL DOLNE LUB TYLNE DOPROWADZENIE POWIETRZA Z ZEWNĄTRZ (MM)	Ø 100 ✓	Ø 100 ✓	Ø 125 ✓	Ø 125 ✓	Ø 125 ✓

Таблиця / Table / Tabela 11.6.7

• Уточніть • Specify / Précisez • Chiarire • Precizati

**11.7 ШАМОТ**

Fireclay / Szamot

ВИСОКОЯКІСНИЙ СВІТЛИЙ ТА ЧОРНИЙ (ПОФАРБОВАНИЙ У МАСІ) ШАМОТ ЗАВТОВШКИ 35 ММ З АВТОРСЬКИМ ДИЗАЙНОМ SAVEN. ВИТРИМУЄ ВИСОКІ ТЕМПЕРАТУРИ ГОРІННЯ В КАМІННІЙ ТОПЦІ (ПЕЧІ), НЕ ВИГОРАЄ, НЕ ОБЛУЩУЄТЬСЯ І НЕ РУЙНУЄТЬСЯ ІЗ ЧАСОМ.

High-quality light and black (mass-dyed) fireclay, 35 mm thick, with SAVEN's original design. It withstands high combustion temperatures in the fireplace insert (stove), and does not burn out, peel, or deteriorate over time.

Wysokiej jakości jasny i czarny (barwiony w masie) szamot o grubości 35 mm z autorskim wzornictwem SAVEN. Wytrzymuje wysokie temperatury spalania we wkładzie kominkowym (piecu), nie wypala się, nie łuszczy ani nie ulega zniszczeniu z upływem czasu.

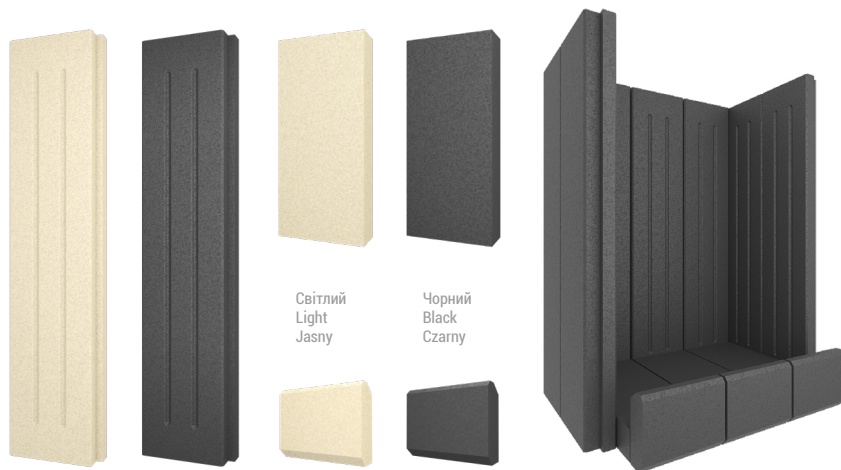
Світлий  
Light  
JasnyЧорний  
Black  
Czarny**11.8 ВЕНТИЛЯЦІЙНІ РЕШІТКИ ДЛЯ КАМІНІВ SAVEN**

SAVEN Fireplace Ventilation Grilles / Wentylacyjne kratki kominkowe SAVEN

**11.8.1 РЕКОМЕНДОВАНА МІНІМАЛЬНА ПЛОЩА ПЕРЕРІЗУ ВХІДНИХ / ВИХІДНИХ ВЕНТИЛЯЦІЙНИХ РЕШІТОК ДЛЯ КАМІНІВ SAVEN**

Recommended Minimum Cross-Sectional Area of SAVEN Inlet / Outlet Fireplace Ventilation Grilles  
Minimalne wymagane pole czynne wlotowych / wylotowych wentylacyjnych kratek kominkowych SAVEN



SAVEN ENERGY ECO				SAVEN INTO ECO		SAVEN ENERGY UP ECO	
SE/60/50 SE/60/50/BL	≥ 1090 cm <sup>2</sup> ≥ 725 cm <sup>2</sup>	SE/70/50 SE/70/50/BL	≥ 1135 cm <sup>2</sup> ≥ 755 cm <sup>2</sup>	SI/60/62	≥ 803 cm <sup>2</sup> ≥ 535 cm <sup>2</sup>	SE/80/50/UP SE/80/50/UP/BL	≥ 1275 cm <sup>2</sup> ≥ 850 cm <sup>2</sup>
SE/80/50 SE/80/50/BL	≥ 1275 cm <sup>2</sup> ≥ 850 cm <sup>2</sup>	SE/90/50 SE/90/50/BL	≥ 1425 cm <sup>2</sup> ≥ 950 cm <sup>2</sup>	SI/70/62	≥ 863 cm <sup>2</sup> ≥ 575 cm <sup>2</sup>	SE/90/50/UP SE/90/50/UP/BL	≥ 1425 cm <sup>2</sup> ≥ 950 cm <sup>2</sup>
SE/65/50/47/L SE/65/50/47/L/BL	≥ 1090 cm <sup>2</sup> ≥ 725 cm <sup>2</sup>	SE/65/50/47/R SE/65/50/47/R/BL	≥ 1090 cm <sup>2</sup> ≥ 725 cm <sup>2</sup>	SI/80/62	≥ 930 cm <sup>2</sup> ≥ 620 cm <sup>2</sup>	SE/75/50/47/L/UP SE/75/50/47/L/UP/BL	≥ 1133 cm <sup>2</sup> ≥ 755 cm <sup>2</sup>
SE/75/50/47/L SE/75/50/47/L/BL	≥ 1135 cm <sup>2</sup> ≥ 755 cm <sup>2</sup>	SE/75/50/47/R SE/75/50/47/R/BL	≥ 1135 cm <sup>2</sup> ≥ 755 cm <sup>2</sup>	SI/90/62	≥ 990 cm <sup>2</sup> ≥ 660 cm <sup>2</sup>	SE/75/50/47/R/UP SE/75/50/47/R/UP/BL	≥ 1133 cm <sup>2</sup> ≥ 755 cm <sup>2</sup>
SE/85/50/47/L SE/75/50/47/L/BL	≥ 1275 cm <sup>2</sup> ≥ 850 cm <sup>2</sup>	SE/85/50/47/R SE/75/50/47/R/BL	≥ 1275 cm <sup>2</sup> ≥ 850 cm <sup>2</sup>	SI/100/62	≥ 1050 cm <sup>2</sup> ≥ 700 cm <sup>2</sup>	SE/85/50/47/L/UP SE/85/50/47/L/UP/BL	≥ 1275 cm <sup>2</sup> ≥ 850 cm <sup>2</sup>
						SE/85/50/47/R/UP SE/85/50/47/R/UP/BL	≥ 1275 cm <sup>2</sup> ≥ 850 cm <sup>2</sup>

### 11.8.2 ВЕНТИЛЯЦІЙНІ РЕШІТКИ ДЛЯ КАМІНІВ SAVEN CLASSIC

SAVEN Classic Fireplace Ventilation Grilles / Wentylacyjne kratki kominkowe SAVEN Classic

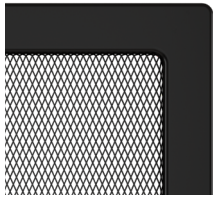

Чорний / Black / Czarny

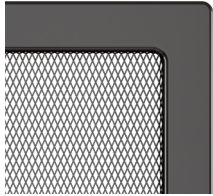

Графітовий / Graphite / Grafitowy

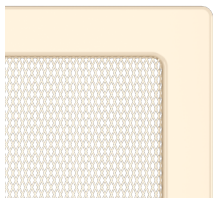

Білий / White / Biały

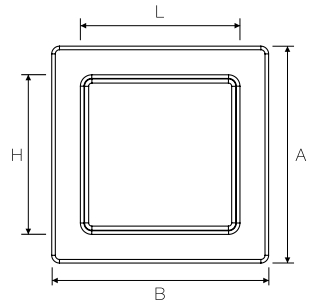
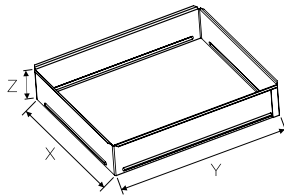
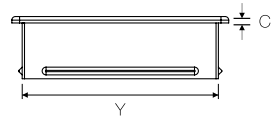
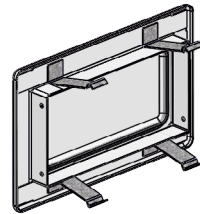
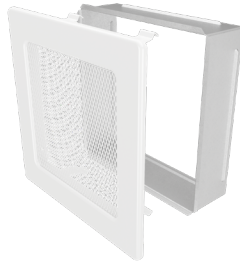

Модель Model	Зовнішні розміри решіток Face outer dimensions Wymiary zewnętrzne kratki AxB [mm]	Площа потоку повітря Air flow in Obszar przepływu powietrza [cm <sup>2</sup> ]	Зовнішні розміри Face outer dimensions Wymiary zewnętrzne [mm]			Монтажні розміри Mounting dimensions Wymiary montażowe [mm]		
			С	Н	Л	Х	У	З
11 / 17	104 / 168	64	5	54	118	86	152	45
11 / 24	104 / 234	99	5	54	184	86	217	45
17 / 17	168 / 168	139	5	118	118	152	152	45
17 / 30	168 / 299	294	5	118	249	152	275	45
17 / 37	168 / 368	375	5	118	318	152	351	45
17 / 49	168 / 479	506	5	118	429	152	456	45

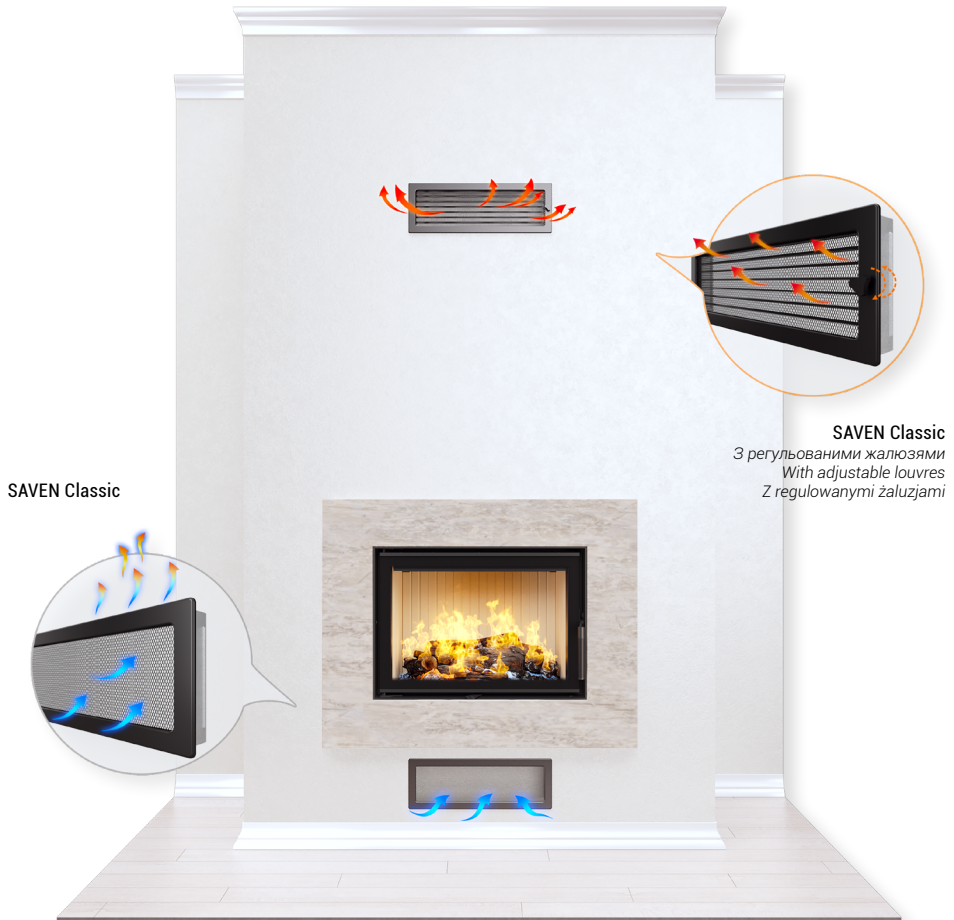

SAVEN Classic

**SAVEN Classic**

З регульованими жалюзіями  
With adjustable louvres  
Z regulowanymi żaluzjami



**ВСТАНОВЛЮЮЧИ ВЕНТИЛЯЦІЙНУ РЕШІТКУ ДЛЯ КАМІНА SAVEN CLASSIC, ВАЖЛИВО ЗАБЕЗПЕЧИТИ ЇЇ ПРАВИЛЬНЕ РОЗТАШУВАННЯ / Це сприятиме ефективній конвекції (надходженню холодного і виходу теплого повітря) та коректній роботі камінної топки (касети) SAVEN.**

**WHEN INSTALLING THE SAVEN CLASSIC FIREPLACE VENTILATION GRILLE, IT IS IMPORTANT TO ENSURE ITS PROPER PLACEMENT / This will promote effective convection (intake of cold air and expulsion of warm air) and the correct operation of the SAVEN.**

**PODCZAS MONTAŻU WENTYLACYJNEJ KRATKI KOMINKOWEJ SAVEN CLASSIC, WAŻNE JEST ZAPEWNIENIE JEJ PRAWIDŁOWEGO UMIEJSCOWIENIA / To zapewni efektywną konwekcję (dopływ zimnego powietrza i wypływ ciepłego powietrza) oraz prawidłowe działanie wkładu kominkowego (kasety) SAVEN.**

### 11.8.3 ВЕНТИЛЯЦІЙНІ РЕШІТКИ ДЛЯ КАМІНІВ SAVEN CLASSIC З РЕГУЛЬОВАНИМИ ЖАЛЮЗІЯМИ

SAVEN Classic Fireplace Ventilation Grilles with Adjustable Louvres  
Wentylacyjne kratki kominkowe SAVEN Classic z regulowanymi żaluzjami



Чорний / Black / Czarny



Графітовий / Graphite / Grafitowy

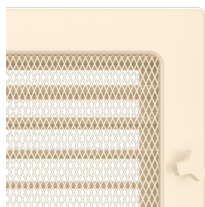

Кремовий / Cream / Kremowy



Білий / White / Biały

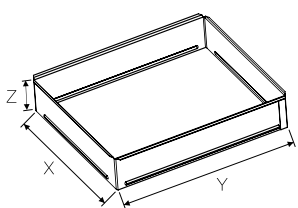
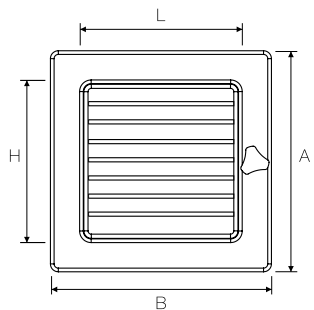
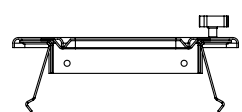
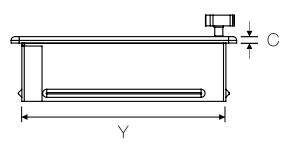
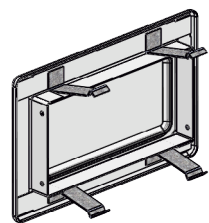
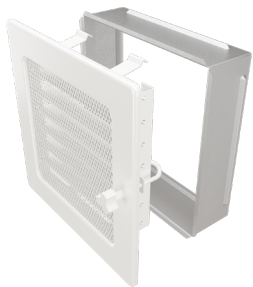

Модель Model	Зовнішні розміри решіток Face outer dimensions Wymiary zewnętrzne kratki AxB [mm]	Площа потоку повітря Air flow in Obszar przepływu powietrza [cm <sup>2</sup> ]	Зовнішні розміри Face outer dimensions Wymiary zewnętrzne [mm]			Монтажні розміри Mounting dimensions Wymiary montażowe [mm]		
			C	H	L	X	Y	Z
17 / 17	168 / 168	139	5	118	118	152	152	45
17 / 30	168 / 299	294	5	118	249	152	275	45
17 / 37	168 / 368	375	5	118	318	152	351	45
17 / 49	168 / 479	506	5	118	429	152	456	45

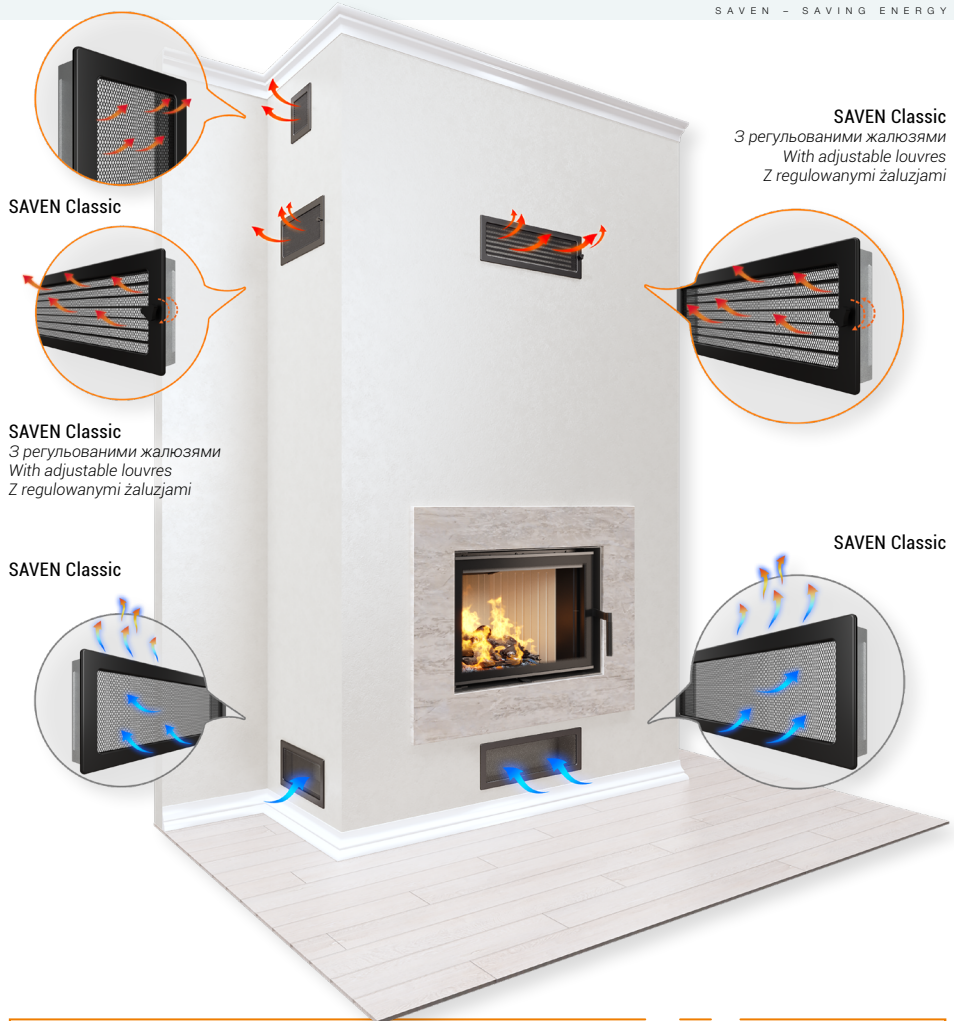

**ВСТАНОВЛЮЮЧИ ВЕНТИЛЯЦІЙНУ РЕШІТКУ ДЛЯ КАМІНА SAVEN CLASSIC З РЕГУЛЬОВАНИМИ ЖАЛЮЗЬЯМИ, ВАЖЛИВО ЗАБЕЗПЕЧИТИ ЇЇ ПРАВИЛЬНЕ РОЗТАШУВАННЯ** / Регульовані жалюзї дозволяють спрямувати та плавно регулювати потік повітря. Це сприятиме ефективній конвекції (надходженню холодного і виходу теплого повітря) та коректній роботі камінної топки (касети) SAVEN.

**WHEN INSTALLING THE SAVEN CLASSIC FIREPLACE VENTILATION GRILLE WITH ADJUSTABLE LOUVRES, IT IS IMPORTANT TO ENSURE ITS PROPER PLACEMENT** / The adjustable louvres allow the air flow to be directed and smoothly regulated. This will promote effective convection (intake of cold air and expulsion of warm air) and the correct operation of the SAVEN fireplace insert (cassette).

**PODCZAS MONTAŻU WENTYLACYJNEJ KRATKI KOMINKOWEJ SAVEN CLASSIC Z REGULOWANYMI ŻALUZJAMI, WAŻNE JEST ZAPEWNIENIE JEJ PRAWIDŁOWEGO UMIEJSCOWIENIA** / Regulowane żaluzje umożliwiają skierowanie i płynną regulację przepływu powietrza. To zapewni efektywną konwekcję (dopływ zimnego powietrza i wypływ ciepłego powietrza) oraz prawidłowe działanie wkładu kominkowego (kasy) SAVEN.

### 11.8.4 ВЕНТИЛЯЦІЙНІ РЕШІТКИ ДЛЯ КАМІНІВ SAVEN HIDE

SAVEN Hide Fireplace Ventilation Grilles / Wentylacyjne kratki kominkowe SAVEN Hide

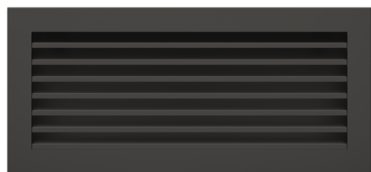

Чорний / Black / Czarny



Графітовий / Graphite / Grafitowy

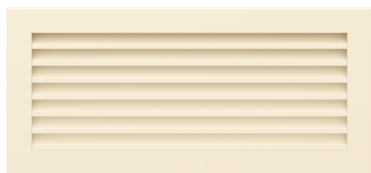

Кремовий / Cream / Kremowy

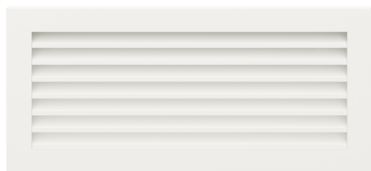

Білий / White / Biały

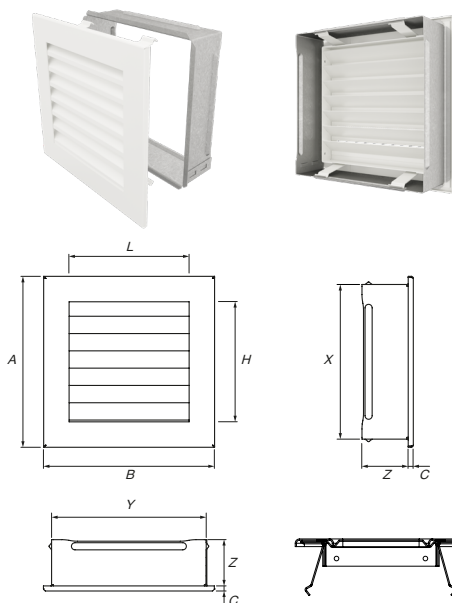

Модель Model	Зовнішні розміри решіток Face outer dimensions Wymiary zewnętrzne kratki AxB [mm]	Площа потоку повітря Air flow in Obszar przepływu powietrza [cm <sup>2</sup> ]	Зовнішні розміри Face outer dimensions Wymiary zewnętrzne [mm]			Монтажні розміри Mounting dimensions Wymiary montażowe [mm]		
			C	H	L	X	Y	Z
17 / 17	168 / 168	139	5	118	118	152	152	46
17 / 30	168 / 299	294	5	118	249	152	275	46
17 / 37	168 / 368	375	5	118	318	152	351	46
17 / 49	168 / 479	506	5	118	429	152	456	46
17 / 70	168 / 698	765	5	118	648	152	676	46
30 / 17	299 / 168	294	5	249	118	275	152	46

**SAVEN Hide**

Верхня / жалюзі вниз  
 Upper / louvres down  
 Górna / żaluzje w dół

**SAVEN Hide**

Верхня / жалюзі вниз  
 Upper / louvres down  
 Górna / żaluzje w dół

**SAVEN Hide**

Нижня / жалюзі вгору  
 Lower / louvres up  
 Dolna / żaluzje w górę

**SAVEN Hide**

Нижня / жалюзі вгору  
 Lower / louvres up  
 Dolna / żaluzje w górę



**ВСТАНОВЛЮЮЧИ ВЕНТИЛЯЦІЙНУ РЕШІТКУ ДЛЯ КАМІНА SAVEN HIDE З НЕРУХОМИМИ ЖАЛЮЗІЯМИ, ВАЖЛИВО ЗАБЕЗПЕЧИТИ ЇЇ ПРАВИЛЬНЕ РОЗТАШУВАННЯ** / Щоб спрямувати потік повітря правильно, є важливою орієнтація жалюзі. Якщо решітка встановлюється у верхній частині конвекційної теплової камери (облицюванні), важливо, щоб жалюзі були спрямовані вниз для виходу теплого повітря з конвекційної теплової камери (облицювання) у приміщення, а в нижній частині – вгору для надходження холодного повітря з приміщення в конвекційну теплову камеру (облицювання). Це сприятиме ефективній конвекції та коректній роботі камінної топки (касети) SAVEN.

**WHEN INSTALLING THE SAVEN HIDE FIREPLACE VENTILATION GRILLE WITH FIXED LOUVRES, IT IS IMPORTANT TO ENSURE ITS PROPER PLACEMENT** / To direct the airflow appropriately, the orientation of the louvres is paramount. If the grille is installed at the top of the convection heat chamber (facing), it is essential that the louvres are directed downwards to allow the warm air to exit the convection heat chamber (facing) into the room. Conversely, if the grille is installed at the bottom, the louvres should be directed upwards to facilitate the intake of cool air from the room into the convection heat chamber (facing). This will promote efficient convection and ensure the correct operation of the SAVEN fireplace insert (cassette).

**PODCZAS MONTAŻU WENTYLACYJNEJ KRATKI KOMINKOWEJ SAVEN HIDE Z NIERUCHOMYMI ŻALUZJAMI, WAŻNE JEST ZAPEWNIENIE JEJ PRAWIDŁOWEGO UMIEJSCOWIENIA** / Aby prawidłowo skierować przepływ powietrza, ważna jest orientacja żaluzji. Jeśli kratka jest instalowana w górnej części konwекcyjnej komory ciepłej (obudowie), ważne jest, aby żaluzje były skierowane w dół, aby umożliwić wypływ ciepłego powietrza z konwекcyjnej komory ciepłej (obudowy) do pomieszczenia, a w dolnej części – w górę, aby umożliwić dopływ chłodnego powietrza z pomieszczenia do konwекcyjnej komory ciepłej (obudowy). To zapewni efektywną konwекcję i prawidłowe działanie wkładu kominkowego (kasety) SAVEN.

### 11.8.5 ВЕНТИЛЯЦІЙНІ РЕШІТКИ ДЛЯ КАМІНІВ SAVEN LOFT

SAVEN Loft Fireplace Ventilation Grilles / Wentylacyjne kratki kominkowe SAVEN Loft



Чорний  
Black  
Czarny

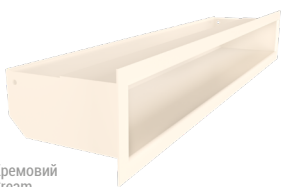

Кремовий  
Cream  
Kremowy



Графітовий  
Graphite  
Grafitowy

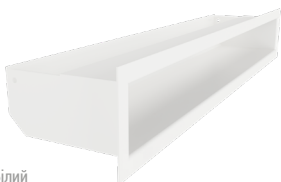

Білий  
White  
Biały

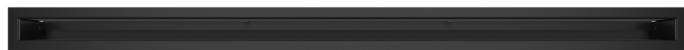
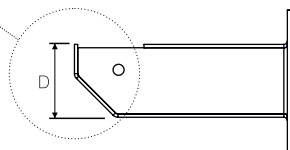
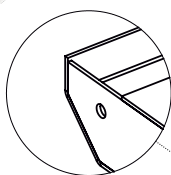
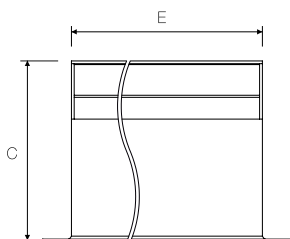
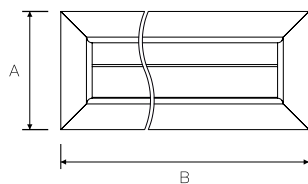

Модель Model	Зовнішні розміри решіток Face outer dimensions Wymiary zewnętrzne kratki AxB [mm]	Площа потоку повітря Air flow in Obszar przepływu powietrza [cm <sup>2</sup> ]	Монтажні розміри Mounting dimensions Wymiary montażowe [mm]		
			C	D	E
60 / 400	60 / 400	111.9	84.5	33	373
60 / 600	60 / 600	171.9	84.5	33	573
60 / 800	60 / 800	231.9	84.5	33	773
60 / 1000	60 / 1000	291.9	84.5	33	973
90 / 400	90 / 400	223.8	114.5	63	373
90 / 600	90 / 600	343.8	114.5	63	573
90 / 800	90 / 800	463.8	114.5	63	773
90 / 1000	90 / 1000	583.8	114.5	63	973

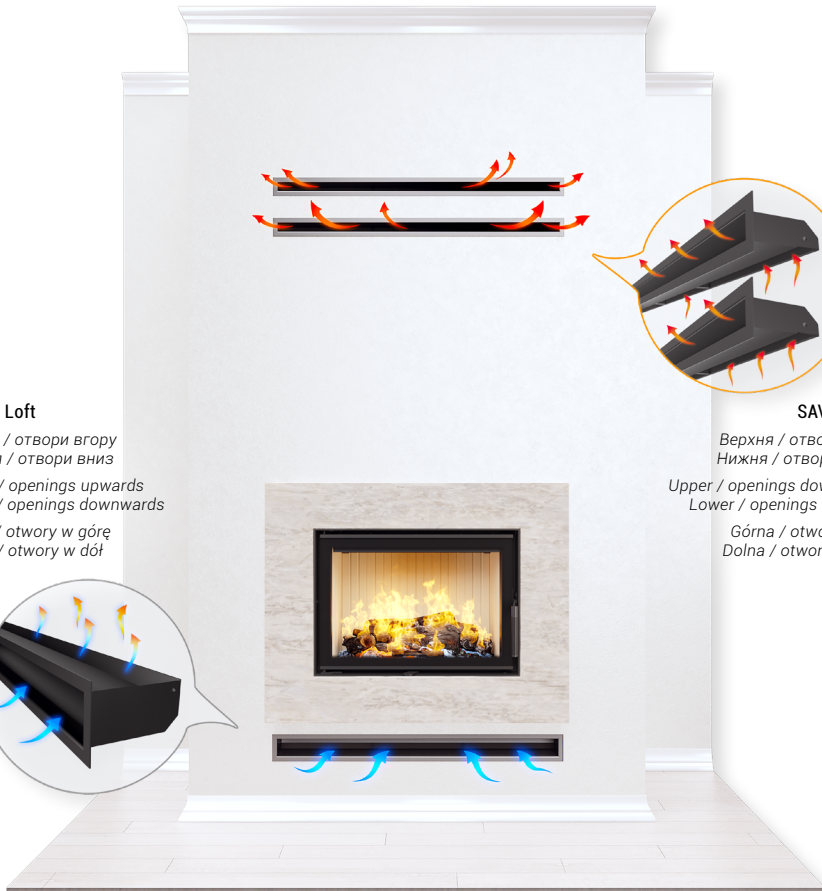
**SAVEN Loft**

Нижня / отвори вгору  
 Верхня / отвори вниз

Lower / openings upwards  
 Upper / openings downwards

Dolna / otwory w górę  
 Górna / otwory w dół

**SAVEN Loft**

Верхня / отвори вниз  
 Нижня / отвори вгору

Upper / openings downwards  
 Lower / openings upwards

Górna / otwory w dół  
 Dolna / otwory w górę

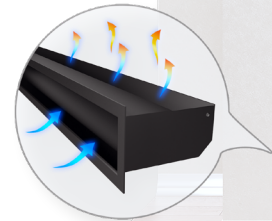

**ВСТАНОВЛЮЮЧИ ВЕНТИЛЯЦІЙНУ РЕШІТКУ ДЛЯ КАМІНА SAVEN LOFT, ВАЖЛИВО ЗАБЕЗПЕЧИТИ ЇЇ ПРАВИЛЬНЕ РОЗТАШУВАННЯ** / Щоб спрямувати потік повітря правильно, є важливою орієнтація решітки. Якщо решітка монтується у верхній частині конвекційної теплової камери (облицюванні), її внутрішній отвір має бути спрямований вниз, а якщо в нижній частині – внутрішній отвір має бути спрямований вгору. Це сприятиме ефективній конвекції (надходженню холодного і виходу теплого повітря) та коректній роботі камінної топки (касети) SAVEN.

**WHEN INSTALLING THE SAVEN LOFT FIREPLACE VENTILATION GRILLE, IT IS IMPORTANT TO ENSURE ITS PROPER PLACEMENT** / To direct the airflow appropriately, the orientation of the grilles is paramount. If the grille is mounted in the upper part of the convection heat chamber (facing), the inner vent should face downward, while if it is mounted in the lower part, the inner vent should face upward. This will promote effective convection (intake of cold air and expulsion of warm air) and the correct operation of the SAVEN fireplace insert (cassette).

**PODZAS MONTAŻU WENTYLACYJNEJ KRATKI KOMINKOWEJ SAVEN LOFT, WAŻNE JEST ZAPEWNIENIE JEJ PRAWIDŁOWEGO UMIEJSCOWIENIA** / Aby prawidłowo skierować przepływ powietrza, ważna jest orientacja kratki. Jeśli kratka jest montowana w górnej części konwекcyjnej komory ciepłej (obudowie), wewnętrzny otwór powinien być skierowany w dół, natomiast jeśli jest montowana w dolnej części, wewnętrzny otwór powinien być skierowany w górę. To zapewni efektywną konwekcję (dopływ zimnego powietrza i wypływ ciepłego powietrza) oraz prawidłowe działanie wkładu kominkowego (kasety) SAVEN.

### 11.8.6 ВЕНТИЛЯЦІЙНІ РЕШІТКИ ДЛЯ КАМІНІВ SAVEN LOFT ANGLE

SAVEN Loft Angle Fireplace Ventilation Grilles / Wentylacyjne kratki kominkowe SAVEN Loft Angle

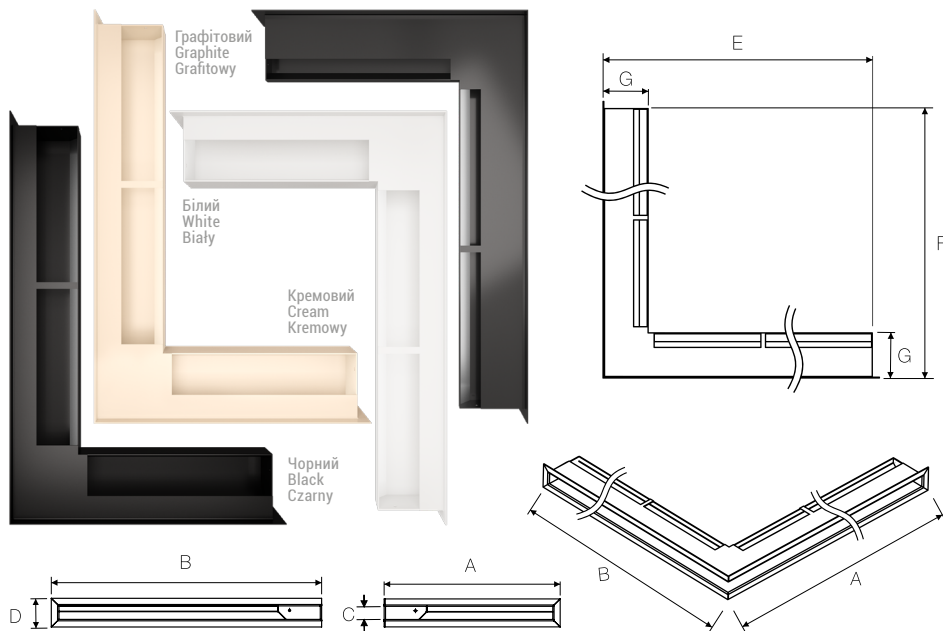

Сторона Side Strona	Модель Model	Зовнішні розміри решіток Face outer dimensions Wymiary zewnętrzne kratki AxH [mm]	Площа потоку повітря Air flow in Obszar przepływu powietrza [cm <sup>2</sup> ]	Зовнішні розміри Face outer dimensions Wymiary zewnętrzne [mm]			Монтажні розміри Mounting dimensions Wymiary montażowe [mm]			
				A	B	D	C	E	F	G
NL	60 / 400 / 600	64 / 402 / 602	222	402	602	64	33	385	585	98
NL	60 / 600 / 800	64 / 602 / 802	532	602	802	64	33	585	785	98
NP	60 / 600 / 400	64 / 602 / 402	222	602	402	64	33	585	385	98
NP	60 / 800 / 600	64 / 802 / 602	532	802	602	64	33	785	585	98
NL	90 / 400 / 600	94 / 402 / 602	444	402	602	94	63	385	585	98
NL	90 / 600 / 800	94 / 602 / 802	672	602	802	94	63	585	785	98
NP	90 / 600 / 400	94 / 602 / 402	444	602	402	94	63	585	385	98
NP	90 / 800 / 600	94 / 802 / 602	672	802	602	94	63	785	585	98
NL	95 / 450 / 800	94 / 452 / 802	654	452	802	94	73	441.5	791.5	123
NL	95 / 450 / 950	94 / 452 / 952	759	452	952	94	73	441.5	941.5	123
NP	95 / 800 / 450	94 / 802 / 452	654	802	452	94	73	791.5	441.5	123
NP	95 / 950 / 450	94 / 952 / 452	759	952	452	94	73	941.5	441.5	123

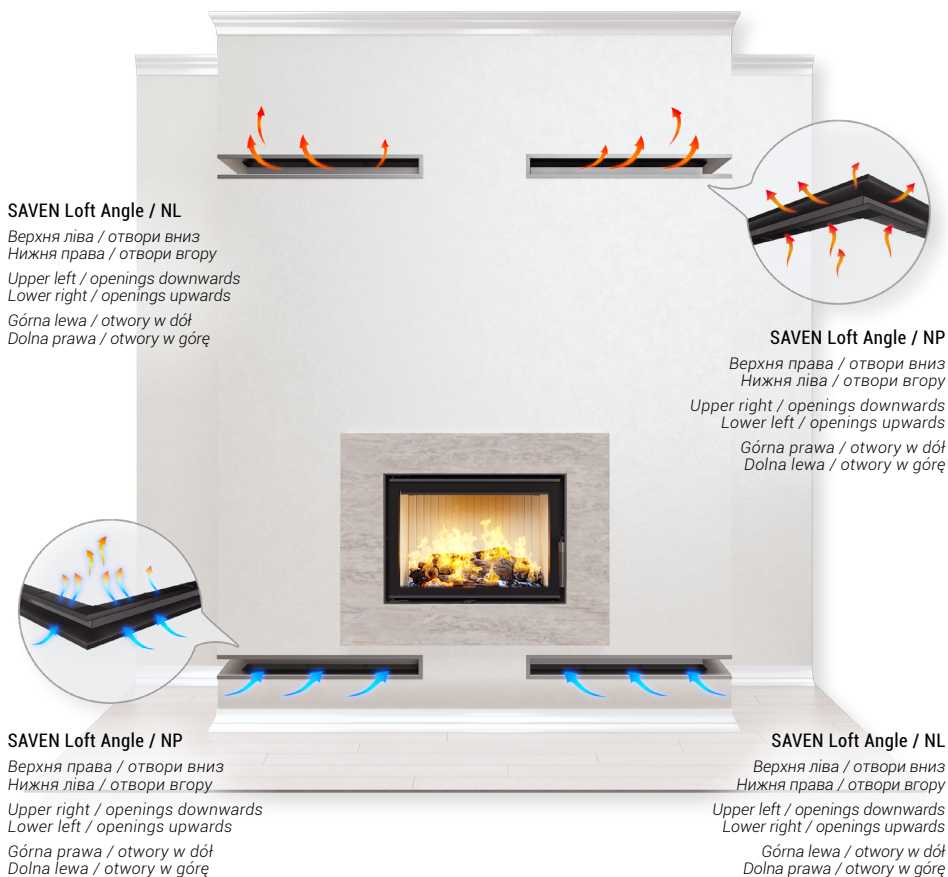
**SAVEN Loft Angle / NL**

Верхня ліва / отвори вниз  
Нижня права / отвори вгору

Upper left / openings downwards  
Lower right / openings upwards

Górna lewa / otwory w dół  
Dolna prawa / otwory w górę

**SAVEN Loft Angle / NP**

Верхня права / отвори вниз  
Нижня ліва / отвори вгору

Upper right / openings downwards  
Lower left / openings upwards

Górna prawa / otwory w dół  
Dolna lewa / otwory w górę

**SAVEN Loft Angle / NP**

Верхня права / отвори вниз  
Нижня ліва / отвори вгору

Upper right / openings downwards  
Lower left / openings upwards

Górna prawa / otwory w dół  
Dolna lewa / otwory w górę

**SAVEN Loft Angle / NL**

Верхня ліва / отвори вниз  
Нижня права / отвори вгору

Upper left / openings downwards  
Lower right / openings upwards

Górna lewa / otwory w dół  
Dolna prawa / otwory w górę



**ВСТАНОВЛЮЮЧИ ВЕНТИЛЯЦІЙНУ РЕШІТКУ ДЛЯ КАМІНА SAVEN LOFT ANGLE, ВАЖЛИВО ЗАБЕЗПЕЧИТИ ЇЇ ПРАВИЛЬНЕ РОЗТАШУВАННЯ.** / Щоб спрямувати потік повітря правильно, є важливою орієнтація решітки. Якщо решітка монтується у верхній частині конвекційної теплової камери (облицюванні), її внутрішній отвір має бути спрямований вниз, а якщо в нижній частині – внутрішній отвір має бути спрямований вгору. Це сприятиме ефективній конвекції (надходженню холодного і виходу теплого повітря) та коректній роботі каміної топки (касети) SAVEN.

**WHEN INSTALLING THE SAVEN LOFT ANGLE FIREPLACE VENTILATION GRILLE, IT IS IMPORTANT TO ENSURE ITS PROPER PLACEMENT.** / To direct the airflow appropriately, the orientation of the grilles is paramount. If the grille is mounted in the upper part of the convection heat chamber (facing), the inner vent should face downward, while if it is mounted in the lower part, the inner vent should face upward. This will promote effective convection (intake of cold air and expulsion of warm air) and the correct operation of the SAVEN fireplace insert (cassette).

**PODZAS MONTAŻU WENTYLACYJNEJ KRATKI KOMINKOWEJ SAVEN LOFT ANGLE, WAŻNE JEST ZAPEWNIENIE JEJ PRAWIDŁOWEGO UMIEJSCOWIENIA.** / Aby prawidłowo skierować przepływ powietrza, ważna jest orientacja kratki. Jeśli kratka jest montowana w górnej części konwекcyjnej komory ciepłej (obudowie), wewnętrzny otwór powinien być skierowany w dół, natomiast jeśli jest montowana w dolnej części, wewnętrzny otwór powinien być skierowany w górę. To zapewni efektywną konwekcję (dopływ zimnego powietrza i wypływ ciepłego powietrza) oraz prawidłowe działanie wkładu kominkowego (kasety) SAVEN.

## 11.9 РЕГУЛЮВАННЯ ПОДАЧІ ПОВІТРЯ ДЛЯ ГОРІННЯ ДЛЯ ОПТИМАЛЬНОЇ РОБОТИ ПРИЛАДУ ВІДПОВІДНО ДО ВИМОГ ЕКОПРОЄКТУ

*Combustion air supply adjustment for optimal appliance operation in accordance with Ecodesign requirements.*

*Regulacja dopływu powietrza do spalania w celu zapewnienia optymalnej pracy urządzenia zgodnie z wymogami Ekoprojektu.*

АРТИКУЛ ARTICLE / ARTYKUL	СПОСІБ ДІЇ / METHOD OF OPERATION / SPOŚÓB DZIAŁANIA
SE/60/50 SE/60/50/BL SE/70/50 SE/70/50/BL	<p>Регулювання повітря – встановити важіль регулювання подачі повітря в максимально відкритому положенні під час розпалювання, потім – в середині діапазону регулювання.</p> <p>Air control – set the air inlet lever to the fully open position during lighting, then move it to the middle of the adjustment range.</p> <p>Regulacja powietrza – uchwyt regulacyjny powietrza w pozycji maksymalnego otwarcia w czasie rozpalania, następnie w połowie zakresu regulacji.</p>
SE/80/50 SE/80/50/BL SE/90/50 SE/90/50/BL SE/80/50/Up SE/80/50/Up/BL SE/90/50/Up SE/90/50/Up/BL	<p>Регулювання повітря - встановити важіль регулювання подачі повітря в максимально відкритому положенні під час розпалювання (приблизно на 60 с), потім - на 30% відкриття до кінця періоду горіння.</p> <p>Air control - set the air inlet lever to the fully open position during lighting (for approx. 60 s), then adjust it to 30% open until the end of the burn cycle.</p> <p>Regulacja powietrza - uchwyt regulacyjny powietrza ustawiony w pozycji maksymalnego otwarcia w czasie rozpalania (przez około 60 s.), następnie ustawiony na 30% otwarcia do końca okresu palenia.</p>
SE/65/50/47/R SE/65/50/47/R/BL SE/65/50/47/L SE/65/50/47/L/BL	<p>Регулювання повітря - встановити важіль регулювання подачі повітря в максимально відкритому положенні під час розпалювання (приблизно на 60 с), потім встановити на середині діапазону регулювання до кінця періоду горіння.</p> <p>Air control - set the air inlet lever to the fully open position during lighting (for approx. 60 s), then set it to the midpoint of the adjustment range until the end of the burn cycle.</p> <p>Regulacja powietrza - uchwyt regulacyjny powietrza ustawiony w pozycji maksymalnego otwarcia w czasie rozpalania (przez około 60 s.), następnie ustawiony w połowie zakresu regulacji do końca okresu palenia.</p>
SE/75/50/47/R SE/75/50/47/R/BL SE/75/50/47/L SE/75/50/47/L/BL SE/85/50/47/R SE/85/50/47/R/BL SE/85/50/47/L SE/85/50/47/L/BL SE/75/50/47/R/Up SE/75/50/47/R/Up/BL SE/75/50/47/L/Up SE/75/50/47/L/Up/BL SE/85/50/47/R/UP SE/85/50/47/R/UP/BL SE/85/50/47/L/UP SE/85/50/47/L/UP/BL	<p>Регулювання повітря – встановити важіль регулювання подачі повітря в максимально відкритому положенні під час розпалювання (приблизно на 180 с), потім – на 40% відкриття до кінця періоду горіння.</p> <p>Air control – set the air inlet lever to the fully open position during lighting (for approx. 180 s), then set it to 40% open until the end of the burn cycle.</p> <p>Regulacja powietrza – uchwyt regulacyjny powietrza ustawiony w pozycji maksymalnego otwarcia w czasie rozpalania (przez około 180 s.), następnie ustawiony na 40% otwarcia do końca okresu palenia.</p>
SV/L/40/50 SV/L/40/50/BL SV/XL/50/50 SV/XL/50/50/BL SV/XXL/60/50 SV/XXL/60/50/BL	<p>Регулювання повітря – встановити важіль регулювання подачі повітря в максимально відкритому положенні під час розпалювання (приблизно на 60 с), потім – на 40% відкриття до кінця періоду горіння.</p> <p>Air control – set the air inlet lever to the fully open position during lighting (for approx. 60 s), then set it to 40% open until the end of the burn cycle.</p> <p>Regulacja powietrza – uchwyt regulacyjny powietrza ustawiony w pozycji maksymalnego otwarcia w czasie rozpalania (przez około 60 s.), następnie ustawiony na 40% otwarcia do końca okresu palenia.</p>
SI/60/62 SI/70/62 SI/80/62 SI/90/62 SI/100/62	<p>Регулювання повітря – встановити важіль регулювання подачі повітря в максимально відкритому положенні під час розпалювання (приблизно на 120 с), потім – на 40% відкриття до кінця періоду горіння.</p> <p>Air control – set the air inlet lever to the fully open position during lighting (for approx. 120 s), then set it to 40% open until the end of the burn cycle.</p> <p>Regulacja powietrza – uchwyt do regulacji powietrza do spalania ustawiony w pozycji maksymalnego otwarcia w czasie rozpalania (przez około 120 s.), następnie otwarty na 40% do końca okresu palenia.</p>

**12 СЕРВІСНЕ ОБСЛУГОВУВАННЯ**  
*Service & Support / Serwis posprzedażowy*

<b>ДАТА</b> Date Data	<b>КВАЛІФІКОВАНІ ФАХІВЦІ</b> Qualified Specialists Wykwalifikowani specjaliści	<b>ПРИМІТКИ</b> Notes Uwagi	<b>ВИКОНАНІ РОБОТИ,                      ВСТАНОВЛЕНІ ЗАПАСНІ ЧАСТИНИ</b> Performed Work, Installed Spare Parts Wykonane prace, zamontowane części zamienne

**13 ГАРАНТІЙНИЙ ТАЛОН**  
*Warranty Card / Karta gwarancyjna*

Я, нижчепідписаний (-а) ....., підтверджую, що ознайомлений (-а) з умовами монтажу, вказаними виробником, та технічними стандартами, що діють у нашій країні. Обладнання правильно встановлене і придатне для безпечного використання, за умови, що його використовують відповідно до правил, наведених в «Інструкції з монтажу та експлуатації».

I, the undersigned, ....., confirm that I have familiarized myself with the installation conditions specified by the manufacturer and the technical standards applicable in our country. The equipment has been properly installed and is suitable for safe use, provided that it is operated in accordance with the rules outlined in the Installation and Operation Manual.

Ja, niżej podpisany (-a) ....., potwierdzam, że zapoznałem (-łam) się z warunkami instalacji określonymi przez producenta oraz normami technicznymi obowiązującymi w naszym kraju. Urządzenie zostało prawidłowo zainstalowane i nadaje się do bezpiecznego użytkowania, pod warunkiem że będzie używane zgodnie z zasadami opisanymi w «Instrukcji obsługi i instalacji».

## ГАРАНТІЙНИЙ ТАЛОН / WARRANTY CARD / KARTA GWARANCYJNA

Тип виробу Product Type Typ produktu	Серійний номер Serial Number Numer seryjny	Дата видачі Date of Issue Data wydania
Назва та адреса компанії-продавця Name and Address of the Selling Company Nazwa i adres firmy sprzedającej	Ім'я та адреса покупця Name and Address of the Buyer Imię i adres kupującego	Назва та адреса монтажника Name and Address of the Installer Nazwa i adres instalatora
<p align="center"><i>Підпис і печатка монтажника / Signature and Stamp of the Installer / Podpis i pieczęć instalatora</i></p>		
<p>Дата запуску виробу Product Launch Date Data uruchomienia urządzenia .....</p>		<p>Підпис і печатка продавця Signature and Stamp of the Seller Podpis i pieczęć sprzedawcy .....</p>

## ПЕРЕВІРКИ ДИМОХОДУ / CHIMNEY INSPECTIONS / KONTROLE KOMINA

Перевірка при монтажі виробу Inspection at Product Installation Kontrola przy instalacji produktu	Дата, підпис і печатка коминаря Date, Signature, and Stamp of the Chimney Sweep Data, podpis i pieczęć kominiarza	Дата, підпис і печатка коминаря Date, Signature, and Stamp of the Chimney Sweep Data, podpis i pieczęć kominiarza
Дата, підпис і печатка коминаря Date, Signature, and Stamp of the Chimney Sweep Data, podpis i pieczęć kominiarza	Дата, підпис і печатка коминаря Date, Signature, and Stamp of the Chimney Sweep Data, podpis i pieczęć kominiarza	Дата, підпис і печатка коминаря Date, Signature, and Stamp of the Chimney Sweep Data, podpis i pieczęć kominiarza

## ГАРАНТІЙНІ РЕМОНТИ / WARRANTY REPAIRS / NAPRAWY GWARANCYJNE

--	--





S A V **E** N

S A V E N - S A V I N G E N E R G Y

**MANUFACTURER**

**LIMITED LIABILITY COMPANY SAVEN**

Office 43, 28/2 M. Grushevskogo Street, 01021, Kyiv, Ukraine

EDRPOU: 40833282

TIN: 408332826557

**SAVEN.UA**

mail.: [info@saven.ua](mailto:info@saven.ua)

+38 (067) 846 12 46 / +38 (050) 526 12 46